



КАТАЛОГ ВИРОБНИКІВ

ОБЛАДНАННЯ ДЛЯ АГРОПЕРЕРОБКИ



ЗРОБЛЕНО
В УКРАЇНІ

КАТАЛОГ ВИРОБНИКІВ

ОБЛАДНАННЯ ДЛЯ АГРОПЕРЕРОБКИ



РУСЛАН ІЛЛІЧОВ

ГЕНЕРАЛЬНИЙ ДИРЕКТОР ФЕДЕРАЦІЇ РОБОТОДАВЦІВ УКРАЇНИ

УКРАЇНСЬКІ ВИРОБНИКИ ПРОПОНУЮТЬ ЯКІСНІ ТА НАДІЙНІ РІШЕННЯ, ЗАЛИШАЮЧИСЬ ПОРУЧ З КЛІЄНТАМИ ВПРОДОВЖ ВСЬОГО ПЕРІОДУ ЕКСПЛУАТАЦІЇ ОБЛАДНАННЯ

У цьому каталозі представлені 17 українських виробників обладнання для агропереробки — компаній, що створюють сучасні та надійні комплексні технологічні рішення для переробки зернових, олійних, овочевих культур, а також переробки м'яса та молока. Українське обладнання розроблене з урахуванням місцевих умов, сировинної бази та потреб переробної галузі.

«Українські виробники обладнання для агропереробки забезпечують якість світового класу, визнану у всьому світі. За нинішніх умов особливе значення має

доступність сервісу, який забезпечують вітчизняні виробники. Адже іноземні спеціалісти часто відмовляються приїжджати в Україну, посилаючись на ризики воєнного стану. Також на відміну від іноземних компаній, українські виробники аграрного обладнання пропонують замовникам індивідуальні рішення і супроводжують їх впровадження на всіх етапах. Партнерство українського аграрного сектору з вітчизняними машинобудівними заводами - це win win і для бізнесу, і для держави», - генеральний директор Федерації роботодавців України.



ЗАМОВЛЯЮЧИ ОБЛАДНАННЯ АГРОПЕРЕРОБКИ У ВІТЧИЗНЯНИХ ВИРОБНИКІВ, ПІДПРИЄМСТВА ОТРИМУЮТЬ ДОВГОСТРОКОВІ ПЕРЕВАГИ:

Локальна база компонентів дозволяє зекономити кошти на сервісне обслуговування.	Можливість компенсувати частку вартості обладнання через державні програми.
Українські виробники більш гнучкі щодо технічних характеристик продукту і здатні забезпечити індивідуальні рішення під замовника.	Монтаж і пусконаладка обладнання здійснюється українськими фахівцями. На відміну від іноземних, вони працюють в Україні і виконують весь обсяг робіт.
Ефективний життєвий цикл обладнання українського виробництва є довшим завдяки доступності запчастин та спеціалістів.	



ЮЛІЯ СВИРИДЕНКО

ПРЕМ'ЄР-МІНІСТЕРКА УКРАЇНИ

Економічна стійкість країни потребує розвинутої промисловості. Це робочі місця для українських громадян і податки на фінансування наших нагальних потреб. Метою економічної політики є збільшення частки переробної промисловості у ВВП з 10% до 20%. Це бенчмарк ОЕСД, на який ми орієнтуємось. Поглиблення ступеню переробки сировини всередині країни, збільшення використання українських матеріалів, техніки та обладнання, розвиток несировинного експорту - ці пріоритети політики "Зроблено в Україні" будуть підтримані конкретними урядовими програмами і рішеннями.



ОЛЕКСАНДР ГАЙДУ

ГОЛОВА КОМІТЕТУ З ПИТАНЬ АГРАРНОЇ ТА ЗЕМЕЛЬНОЇ ПОЛІТИКИ

Україна входить у нову епоху аграрного розвитку - епоху, коли ми більше не просто вирощуємо і експортуємо сировину, а створюємо додану вартість. Ми будемо власну індустрію виробництва обладнання для переробки - від сучасних сушарок і систем зберігання до технологій пакування та автоматизації. Це - не лише про техніку, це про нашу спроможність. Завдяки державній підтримці та рішенням, які ми заклали в бюджет, українські фермери сьогодні мають доступ до найкращих вітчизняних рішень, а наші виробники отримали шанс розвиватися, змагатися і перемагати на власному полі. Ми довели, що держава може не просто допомагати, а надихати. Це - народження нової економіки доданої вартості. Економіки, що працює не десь - а тут, для українського села, українського бізнесу, української землі. І це лише початок.



ОЛЕКСІЙ СОБОЛЕВ

МІНІСТР ЕКОНОМІКИ, ДОВКІЛЛЯ ТА СІЛЬСЬКОГО ГОСПОДАРСТВА УКРАЇНИ

Аграрний сектор має значний потенціал для збільшення доданої вартості і переробки сировини всередині країни у готову продукцію. Перед нами стоїть завдання змінити сировинну модель аграрної галузі на переробну. Уряд сприятиме залученню інвестицій у цей сектор для будівництва нових переробних підприємств в усіх регіонах країни. Серед вже працюючих інструментів - доступні кредити 5-7-9, програма часткової компенсації вартості української сільгосптехніки та обладнання, підтримка проєктів зі значними інвестиціями.



ДМИТРО КИСИЛЕВСЬКИЙ

ЗАСТУПНИК ГОЛОВИ КОМІТЕТУ З ПИТАНЬ ЕКОНОМІЧНОГО РОЗВИТКУ, КООРДИНАТОР ПОЛІТИКИ «ЗРОБЛЕНО В УКРАЇНІ» У ВЕРХОВНІЙ РАДІ

Політика розвитку українських виробників «Зроблено в Україні» спрямована на те, щоб в Україні було вигідно виробляти, інвестувати й експортувати. У фокусі цієї політики - переробна промисловість, від агропереробки до електроніки і виробництва засобів виробництва. Цей каталог - про те, як забезпечити переробку сировини обладнанням українського виробництва.

Переробка аграрної сировини в Україні дозволить у 4-6 разів збільшити додану вартість, з якої фінансуються зарплати українців і сплачуються податки. Це шлях до самодостатньої України.

ДЕРЖАВНІ ПРОГРАМИ

 ЗРОБЛЕНО В УКРАЇНІ

25% КОМПЕНСАЦІЇ ВАРТОСТІ УКРАЇНСЬКОЇ ТЕХНІКИ ТА ОБЛАДНАННЯ

- > НА СІЛЬГОСПТЕХНІКУ
- > НА ОБЛАДНАННЯ ДЛЯ АГРОПЕРЕРОБКИ

Український аграрій, переробник чи виробник продуктів харчування може отримати від держави грошову компенсацію за придбання техніки чи обладнання українського виробництва. Програма працює з 2017 року та дозволяє виробникам не лише модернізуватись, але й зменшити свої витрати. Програма є складовою політики розвитку українських виробників «Зроблено в Україні».

ДЕТАЛЬНІШЕ:

[madeinukraine.gov.ua/
#production](http://madeinukraine.gov.ua/#production)



ГРАНТИ НА ПЕРЕРОБКУ ДО 8 МЛН ГРН

Це грант на інвестиції в обладнання для виробничих підприємств. Максимальна сума – 8 млн грн. Кошти надаються на умовах співфінансування. Отримати грант можна на придбання обладнання, його доставку, введення в експлуатацію та інші виробничі цілі. Програма є складовою політики розвитку українських виробників «Зроблено в Україні».

ПОДАТИ ЗАЯВКУ НА ОТРИМАННЯ ГРАНТУ МОЖНА, ПЕРЕЙШОВШИ ЗА QR-КОДОМ:



ДЕТАЛЬНІШЕ:

[madeinukraine.gov.ua/
#investments](http://madeinukraine.gov.ua/#investments)



ЯК СКОРИСТАТИСЯ?

01

Виберіть постачальника з переліку на сайті Мінекономіки.



02

Купіть сільгосптехніку чи обладнання в українського виробника через банк, який бере участь у програмі.



03

Подайте до банку заявку та підтверджувальні документи.



04

Отримайте компенсацію на рахунок.



РОЗМІР І ФОРМАТ ФІНАНСУВАННЯ

До 8 млн грн, за умови створення від 5 робочих місць незалежно від розміру гранту.

ПРОГРАМА ПЕРЕДБАЧАЄ СПІВФІНАНСУВАННЯ:

- » 50/50 – загальні умови програми. Половину вносить держава, а половину – заявник.
- » 80/20, де 80% покриває держава. Для бізнесу на території можливих бойових дій, завершених бойових дій, на деокупованих територіях.
- » 70/30, де 30% внесок заявника, 70% грантові кошти. Такі параметри доступні, якщо проект складається виключно з обладнання українського виробництва, що підтверджується сертифікатом країни походження.

БІЛЬШЕ ПРОГРАМ
«ЗРОБЛЕНО В УКРАЇНІ»
НА САЙТІ:

madeinukraine.gov.ua

ЗМІСТ

РОЗДІЛ 1. ОБРОБКА ЗЕРНА.....	8
1.1 СЕПАРАТОРИ, ТРІЄРИ, СКАЛЬПЕРАТОРИ, КАМЕНЕВІДБІРНИКИ, ОББИВАЛЬНІ, ЩІТКОВІ ТА МИЙНІ МАШИНИ	8
1.2 СУШАРКИ, ПРОПАРЮВАЧІ, ЗВОЛОЖУВАЧІ ТА ОХОЛОДЖУВАЧІ.....	18
РОЗДІЛ 2. ЗБЕРІГАННЯ ЗЕРНА.....	28
2.1 ЕЛЕВАТОРИ.....	28
2.2 БУНКЕРИ ТА СИЛОСИ.....	34
2.3 АСПІРАЦІЙНЕ ТА ВЕНТИЛЯЦІЙНЕ ОБЛАДНАННЯ.....	44
2.4 СУШИЛЬНЕ ОБЛАДНАННЯ	48
РОЗДІЛ 3. ПЕРЕРОБКА ЗЕРНА	52
3.1 ВАЛЬЦОВІ ВЕРСТАТИ, ДРОБАРКИ ТА СПЕЦІАЛЬНЕ ОБЛАДНАННЯ ДЛЯ ПОДРІБНЕННЯ	52
3.2 ПРОСІЮВАЧІ, КОНЦЕНТРАТОРИ, ПАДДІ-МАШИНИ ТА РОЗСІВ	54
3.3 ПЛЮЩИЛЬНІ ВЕРСТАТИ	58
3.4 ВАЛЬЦЕДЕКОВІ ТА ЛУЩИЛЬНІ ВЕРСТАТИ ТА ЛУЩИЛЬНО-ШЛІФУВАЛЬНІ МАШИНИ	60
3.5 ЗМІШУВАЧІ	64
3.6 ОБРОБКА ВІДХОДІВ ВІД ПЕРЕРОБКИ ЗЕРНОВИХ	66
РОЗДІЛ 4. ВИРОБИ З ТІСТА.....	70
РОЗДІЛ 5. КОНСЕРВНО- , ФРУКТО- ТА ОВОЧЕПЕРЕРОБНІ ВИРОБНИЦТВА.....	90
РОЗДІЛ 6. БУРЯКОЦУКРОВЕ ВИРОБНИЦТВО	110
РОЗДІЛ 7. ВИРОБНИЦТВО ТА ПЕРЕРОБКА РОСЛИННИХ ОЛІЙ	112
7.1 МАСЛОПРЕСИ ТА ЕКСПАНДЕРИ	112
7.2 ЄМНІСНЕ ОБЛАДНАННЯ ТА ТЕПЛОБІМННИКИ	116
7.3 ЖАРОВНІ, ФОРЧАНИ ТА ШНЕКИ (ІН) АКТИВАТОРИ	118
7.4 ФІЛЬТРИ ВВП ТА ГНП, ФУЗОЛУЛОВЛЮВАЧ ДЛЯ ОЛІЇ ТА ПОЛІЦЕЙСЬКІ ФІЛЬТРИ	120
7.5 ЛІНІЇ ГРАНУЛЮВАННЯ	124
РОЗДІЛ 8. ОБЛАДНАННЯ ДЛЯ ПЕРЕРОБКИ МОЛОЧНОЇ ТА М'ЯСНОЇ ПРОДУКЦІЇ	126

РОЗДІЛ 9. ВИРОБНИЦТВО СОЛОДУ, ХЛІБОПЕКАРСЬКИХ ДРІЖДЖІВ ТА СПИРТУ	138
РОЗДІЛ 10. ПЕРЕРОБКА БІОМАСИ.....	140
10.1 БІОПАЛИВНІ ЗАВОДИ	140
10.2 ОБЛАДНАННЯ ДЛЯ ВИРОБНИЦТВА ДОБРІВ.....	142
РОЗДІЛ 11. ТРАНСПОРТУВАННЯ.....	144
11.1 НОРІЇ	144
11.2 КОНВЕЄРИ ТА ТРАНСПОРТЕРИ.....	154
11.3 САМОПЛІННЕ ОБЛАДНАННЯ	168
РОЗДІЛ 12. ЛІНІЇ РОЗЛИВУ ТА ФАСУВАННЯ	170
РОЗДІЛ 13. ОБЛАДНАННЯ ПРОМИСЛОВОЇ ГІГІЄНИ	174
РОЗДІЛ 14. КОМПЛЕКСНІ РІШЕННЯ	178
14.1 ЗАВОДИ З ЗЕРНОПЕРЕРОБКИ	178
14.2 ЗАВОДИ З ВИРОБНИЦТВА КРУПИ ТА БОРОШНА.....	188
14.3 ЗАВОДИ З ВИРОБНИЦТВА КОМБІКОРМУ	192
14.4 ЗАВОДИ З ВИРОБНИЦТВА ОЛІЇ	194
14.5 КОМПЛЕКСНІ ЛІНІЇ ПЕРЕРОБКИ ТА ПАКУВАННЯ ХАРЧОВОЇ ПРОДУКЦІЇ.....	196
14.6 ОБЛАДНАННЯ ДЛЯ БДЖІЛЬНИЦТВА.....	198
РОЗДІЛ 15. ОБЛАДНАННЯ ДЛЯ ЗАБЕЗПЕЧЕННЯ ВИРОБНИЧИХ ПРОЦЕСІВ	200
15.1 ЛАБОРАТОРНЕ ОБЛАДНАННЯ.....	200
15.2 ПАРОВІ ТА ВОДОГРІЙНІ КОТЛИ Й ІНШЕ КОТЕЛЬНО ОБЛАДНАННЯ.....	202
15.3 ОБЛАДНАННЯ ПРОМИСЛОВОГО ОХОЛОДЖЕННЯ.....	208
ВІДГУКИ КЛІЄНТІВ.....	211



ТОВ «НАУКОВО-ВИРОБНИЧЕ ПІДПРИЄМСТВО «АЕРОМЕХ»

м. Багачеве, Черкаська обл.



СЕРТИФІКАЦІЯ:

Сертифікат відповідності
CE, ISO-9001



ГАРАНТІЯ:

12 міс

РІВЕНЬ ЛОКАЛІЗАЦІЇ:

85%

КРАЇНИ-ІМПОРТЕРИ:

- » США
- » Канада
- » Австрія
- » Німеччина
- » Румунія
- » Польща
- » Болгарія
- » Країни Балтії
- » Франція
- » Англія
- » Ізраїль
- » Ефіопія
- » Австралія
- » Бразилія
- » Країни Африки

З ВИРОБНИКОМ СПІВПРАЦЮЮТЬ:

KERNEL

ЕлітТЕХ
УКРАЇНА

Phytopharm
Trade



Контакти

Телефон:
+38(050) 614 52 57



E-mail:
aeromehua@gmail.com

Сайт:
ua.aeromeh.com.ua

НАСІННЄВА МОБІЛЬНА СТАНЦІЯ НМС

ПРОДУКТИВНІСТЬ 🌾

5 ТОНН/ГОД

ПРИЗНАЧЕННЯ 🔄

Очищення зерна та підготовка високоткласного посівного матеріалу, калібрування за фракціями по питомій вазі, підвищення схожості та якості посівного матеріалу, фінішне протруювання насіння.

НМС дозволяє за один прохід виконувати первинне очищення вихідного матеріалу, потім його калібрування за питомою вагою і на виході провести протруювання насіння з фасуванням його в бігбеги. Це зручна мобільна установка – насіннєвий мінізавод на колесах.



СЕПАРАТОР АЕРОДИНАМІЧНИЙ САД

ПРОДУКТИВНІСТЬ 🌾

ВІД 1 ДО 150 ТОНН/ГОД

ПРИЗНАЧЕННЯ 🔄

Сепаратор САД призначений для високопродуктивного очищення та сепарації зерна і насіннєвого матеріалу від легких, пилових та крупних домішок із одночасним аспіраційним відбором через циклон.

В режимі калібрування сепаратор САД дбайливо відбирає сильне, найбільш виповнене та врожайне насіння. Сортування відбувається по питомій вазі за ознаками стиглості.



САМОХІДНИЙ ЗЕРНООЧИСНИЙ КОМПЛЕКС СЗК-САД

ПРОДУКТИВНІСТЬ 🌾

ВІД 10 ДО 30 ТОНН/ГОД

ПРИЗНАЧЕННЯ 🔄

СЗК-САД призначений для очищення будь-якого зерна та калібрування.

Забезпечує:

- » видалення легких, пилових та крупних домішок;
- » підготовку товарного зерна до зберігання й реалізації;
- » підготовку насіння до посіву;
- » швидке переміщення між локаціями без додаткового транспорту.

СЗК-САД призначений для мобільного очищення, сепарації та попередньої підготовки зерна і насіннєвого матеріалу безпосередньо на токах, складах або в польових умовах.





ТОВ «ГЛОБАЛМЕТСЕРВІС»

М. Бердичів



СЕРТИФІКАЦІЯ:

Сертифікати відповідності ЄС, ISO 9001:2015



ГАРАНТІЯ:

18 міс

РІВЕНЬ ЛОКАЛІЗАЦІЇ:

35%

КРАЇНИ-ІМПОРТЕРИ:

- » Польща
- » Литва
- » Латвія
- » Угорщина
- » Німеччина
- » Австрія
- » Чехія
- » Італія
- » Фінляндія
- » Румунія
- » Словаччина
- » Туреччина
- » Молдова

З ВИРОБНИКОМ СПІВПРАЦЮЮТЬ:



Контакти

Телефон:
+38 (050) 645 19 04

E-mail:
info@globalmetervis.com.ua

Сайт:
globalmetervis.com.ua



СЕПАРАТОР МАГНІТНИЙ Б8-ВММ

ПРОДУКТИВНІСТЬ 🌞

8 ТОНН/ГОД

ПРИЗНАЧЕННЯ 🔄

Призначений для вилучення металомагнітних домішок із сипких продуктів (круп, борошна, зерна, комбікормів), а також для очищення борошняних аспіраційних відносів.

Магнітний сепаратор встановлюють перед машинами ударної дії для захисту робочих органів від пошкоджень великими металомагнітними домішками (болтами, цвяхами, шайбами тощо). Магнітні сепаратори застосовуються на елеваторах, крупозаводах, мукомельних і хлібоприймальних підприємствах.



СЕПАРАТОР МАГНІТНИЙ Б8-БМП

ПРОДУКТИВНІСТЬ 🌞

11 ТОНН/ГОД

ПРИЗНАЧЕННЯ 🔄

Призначений для виділення з продукту металомагнітних домішок.

Сепаратори магнітні призначені для виділення металомагнітних домішок із потоків сипких сумішей (зернових і продуктів їх переробки, тирси, різного виду гранул тощо) на різних стадіях технологічних процесів для запобігання їх впливу на робочі органи машин і відсутності в кінцевому продукті.



ОСТЕЛОМАЧ-ПУХОВІДДІЛЮВАЧ ЦОС-1

ПРОДУКТИВНІСТЬ 🌞

2-2,5 ТОНН/ГОД

ПРИЗНАЧЕННЯ 🔄

Призначений для видалення остей і пуху з зерна вівса і ячменю на крупозаводах.

Машина для видалення остей і полірування крупи.





KMZ INDUSTRIES (ПРАТ «КАРЛІВСЬКИЙ МАШИНОБУДІВНИЙ ЗАВОД»)

М. Карлівка, Полтавська обл.



СЕРТИФІКАЦІЯ:

Сертифікат відповідності стандартам якості CE відповідно до вимог Директив 2006/42/ЕС, 2014/35/EU, 2014/30/EU



ГАРАНТІЯ:

24 міс

РІВЕНЬ ЛОКАЛІЗАЦІЇ:

83,9%

КРАЇНИ-ІМПОРТЕРИ:

- » Польща
- » Молдова
- » Румунія
- » Естонія
- » Литва
- » Латвія
- » Казахстан



З ВИРОБНИКОМ СПІВПРАЦЮЮТЬ:



Контакти

Телефон:
+38 (050) 435 76 97



E-mail:
sales@kmzindustries.ua

Сайт:
kmzindustries.ua

СЕПАРАТОР ПОПЕРЕДНЬОГО ОЧИЩЕННЯ PRECLEAN

ПРОДУКТИВНІСТЬ 🌾

50 ТОНН/ГОД
125 ТОНН/ГОД
250 ТОНН/ГОД

ПРИЗНАЧЕННЯ 🔄

Попереднє очищення зернових, бобових, технічних та олійних культур, які надходять від комбайнів та інших молотильних машин.

- » Сучасне рішення для ефективної обробки врожаю. Завдяки потужному повітряному потоку і сітчастому конвеєру сепаратор легко видаляє легкі та великі домішки.
- » Сепаратор працює за принципом розділення домішок за допомогою повітряного потоку і сітчастого транспортера.
- » Має вбудовану систему аспірації. Мінімальний рівень шуму. Мінімальні вібраційні навантаження.
- » Компактний. Не потребує додаткового встановлення циклонів та вентиляторів, адже в сепараторі вже є замкнена аспіраційна камера зі шнеком. Завдяки цьому займає значно менше місця в норійній вежі.
- » Не вимагає проведення складних пуско-налагоджувальних робіт, оскільки має тільки декілька механізмів регулювання, а саме: регулювання сили потоку повітря, яке втягується вентилятором за допомогою шибера, та можливість встановлення сітки під будь-які зернові та олійні культури.
- » Простий в експлуатації та налаштуванні, але ефективний для очищення зернових. Відвантажується в зібраному вигляді і не потребує монтажу.



СЕПАРАТОР КБС

ПРОДУКТИВНІСТЬ 🌾

75 ТОНН/ГОД (ПОПЕРЕДНЯ ОЧИСТКА), 50 ТОНН/ГОД (ПЕРВИННА ОЧИСТКА)
150 ТОНН/ГОД (ПОПЕРЕДНЯ ОЧИСТКА), 100 ТОНН/ГОД (ПЕРВИННА ОЧИСТКА)
200 ТОНН/ГОД (ПОПЕРЕДНЯ ОЧИСТКА), 150 ТОНН/ГОД (ПЕРВИННА ОЧИСТКА)

ПРИЗНАЧЕННЯ 🔄

Очищення і сортування круп, кукурудзи, зернових та олійних культур.

- » Очищення всіх видів зернових, зернобобових та олійних культур.
- » Висока продуктивність та потужна система видалення домішок.
- » Можливість застосування різних технологічних схем.
- » Швидкоз'ємні сита з ефективною системою видалення домішок.
- » Відсутність вібрації, шуму та пилу під час роботи.
- » Дбайливе очищення зерна.
- » Ефективне очищення вологого зерна.
- » За замовчуванням у комплект входить сепаратор із решетами для обробки пшениці й шафа керування.





ТОВ «ОЛИС»

М. Одеса



СЕРТИФІКАЦІЯ:

Сертифікати відповідності ЄС



ГАРАНТІЯ:

12-24 міс

РІВЕНЬ ЛОКАЛІЗАЦІЇ:

80%

КРАЇНИ-ІМПОРТЕРИ:

- » Румунія
- » Литва
- » Естонія
- » Канада
- » Німеччина
- » Франція
- » США та ін. 35 країн



З ВИРОБНИКОМ СПІВПРАЦЮЮТЬ:



Контакти

Телефон:
+38 (067) 822 85 58
048 752 85 58



E-mail:
olis1@ukr.net

Сайт:
olis.com.ua

ЗЕРНОВІ СЕПАРАТОРИ ЛУЧ ЗСО

ПРОДУКТИВНІСТЬ* 
ВІД 15 ДО 300 ТОНН/ГОД

ПРИЗНАЧЕННЯ 
Для очищення зерна сільськогосподарських культур від крупних, дрібних і легких домішок.

Широка номенклатура сепараторів дозволяє вибрати оптимальний варіант для зерноочисного комплексу.

*Залежно від моделі



ЗЕРНОВІ СЕПАРАТОРИ «ГОРИЗОНТ-К»

ПРОДУКТИВНІСТЬ* 
ВІД 40 ДО 240 ТОНН/ГОД

ПРИЗНАЧЕННЯ 
Для очищення зерна сільськогосподарських культур від крупних, дрібних і легких домішок.

Сепаратор дозволяє виконувати операції: попереднє очищення, первинне очищення, вторинне очищення (сортування, калібрування).

*Залежно від моделі



ЗЕРНОВІ СЕПАРАТОРИ ПСО

ПРОДУКТИВНІСТЬ* 
ВІД 3 ДО 30 ТОНН/ГОД

ПРИЗНАЧЕННЯ 
Для сортування та очищення зернових культур від домішок, що відрізняються від зерна геометричними розмірами та аеродинамічними властивостями.

Сепаратор дозволяє виконувати операції: попереднє очищення, первинне очищення, вторинне очищення (сортування, калібрування).

*Залежно від моделі

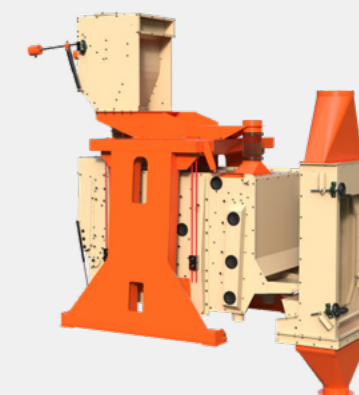

ТРІЄРИ ТЦК ТА ТЦО

ПРОДУКТИВНІСТЬ* 
ВІД 2,5 ДО 5,3 ТОНН/ГОД

ПРИЗНАЧЕННЯ 
Для очищення зерна основної культури від короткої домішки куколю та від довгої домішки вівсюга, використовується для сортування очищеного зерна за довжиною.

Можливо монтувати як окрему машину, так і встановлювати два трієри один над іншим, утворюючи трієрний блок із послідовним і паралельним рухом суміші.

*Залежно від моделі

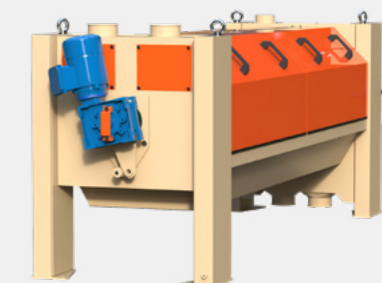



ТОВ ЗАВОД СІЛЬГОСПМАШИН

м. Лубни, Полтавська обл.



СЕРТИФІКАЦІЯ:

ISO 9001:2018 , CE



ГАРАНТІЯ:

12 міс

РІВЕНЬ ЛОКАЛІЗАЦІЇ:

91%

КРАЇНИ- ІМПОРТЕРИ:

- » Алжир
- » Болгарія
- » Греція
- » Литва
- » Молдова
- » Монголія
- » Німеччина
- » Румунія
- » Польща
- » Угорщина
- » Хорватія
- » Франція
- » Казахстан
- » Грузія

З ВИРОБНИКОМ СПІВПРАЦЮЮТЬ:



Контакти

Телефон:
+38 (099) 569 77 07
+38 (097) 869 77 07



E-mail:
ovs25s@gmail.com

Сайт:
zsm.uaprom.net

САМОХІДНИЙ ЗЕРНООЧИСНИЙ КОМПЛЕКС ОВС-70М4П

ПРОДУКТИВНІСТЬ ☀
ДО 80 ТОНН/ГОД

ПРИЗНАЧЕННЯ

Швидке очищення, підсушування, буртування, завантаження і відвантаження зерна в будь-який транспорт, норії і біг-бегі.

» Завдяки ОВС-70М4П в 3-5 разів спрощується і здешевлюється очищення, зберігання і відвантаження зерна, адже немає необхідності будувати стаціонарний зерноочисний комплекс.

» Витрати електроенергії становлять лише 0,27 кВт на очищення, підсушування та буртування чи відвантаження 1 т зерна.

» ОВС-70М4П може працювати в автоматичному режимі, надійний, простий в роботі й обслуговуванні.

» Інноваційна конструкція з використанням загальнодоступних комплектуючих.

» ОВС-70М4П може додатково комплектуватися бункером для прийому зерна з вантажівок.



САМОХІДНА ЗЕРНООЧИСНА МАШИНА ОВС-25Ц

ПРОДУКТИВНІСТЬ ☀
ДО 25 ТОНН/ГОД

ПРИЗНАЧЕННЯ

Якісне очищення і калібрування зерна.

» Завдяки ОВС-25Ц очищення і калібрування зерна можна здійснювати на відкритому майданчику чи в складі.

» Витрати електроенергії становлять 0,38 кВт на очищення 1 т зерна.

» ОВС-25Ц може працювати в автоматичному режимі, надійна, проста в роботі й обслуговуванні.

» ОВС-25Ц може додатково комплектуватися бункером для прийому зерна з вантажівок, подовженим елеватором та насадкою для завантаження біг-бегів.



МОБІЛЬНИЙ СЕПАРАТОР ЗЕРНА ОВС-355ЦМШ

ПРОДУКТИВНІСТЬ ☀
ДО 35 ТОНН/ГОД

ПРИЗНАЧЕННЯ

Якісне очищення, сортування і калібрування будь-якого зерна на насіння.

» Найбільш універсальний сепаратор, який має більше 50 варіантів застосування, зокрема для підготовки насіння та очищення й розділу зерна і його суміші.

» Легко транспортується в будь-яке місце як причіп.

» Укомплектований завантажувальним шнеком та циклоном, додатково може комплектуватися 2-ма норіями. Всі решета міняються за 4 хв.

» Без травмування зерна та вібрації.

» Поділ зерна на 7 фракцій та можливість сортування суміші різних видів зерна і гранул.

» Можливість встановлення на раму чи причеп.



СЕПАРАТОР ЗЕРНА ОВС-355Ц

ПРОДУКТИВНІСТЬ ☀
ДО 35 ТОНН/ГОД

ПРИЗНАЧЕННЯ

Якісне очищення, сортування і калібрування будь-якого зерна на насіння.

» Найбільш універсальний сепаратор, який має більше 50 варіантів застосування, зокрема для підготовки насіння та очищення й розділу зерна і його суміші.

» Всі решета міняються за 4 хв. Без травмування зерна та вібрації.

» Мінімальна витрата електроенергії.





ТОВ «ГЛОБАЛМЕТСЕРВІС»

М. Бердичів



СЕРТИФІКАЦІЯ:

Сертифікати відповідності ЄС, ISO 9001:2015



ГАРАНТІЯ:

18 міс

РІВЕНЬ ЛОКАЛІЗАЦІЇ:

35%

КРАЇНИ-ІМПОРТЕРИ:

- » Польща
- » Литва
- » Латвія
- » Угорщина
- » Німеччина
- » Австрія
- » Чехія
- » Італія
- » Фінляндія
- » Румунія
- » Словаччина
- » Туреччина
- » Молдова

З ВИРОБНИКОМ СПІВПРАЦЮЮТЬ:



Контакти

Телефон:
+38 (050) 645 19 04

E-mail:
info@globalmetervis.com.ua

Сайт:
globalmetervis.com.ua



ПРОПАРЮВАЧ ПЗ-1

ПРОДУКТИВНІСТЬ 🌞

3 ТОНН/ГОД

Область застосування пропарювача – борошно-мельно-круп'яна промисловість: для пропарювання і зволоження зерна при виробництві пластівців, круп, які не потребують варіння; в харчоконцентратній, комбикормовій промисловості і в сільському господарстві для приготування кормів.

ПРИЗНАЧЕННЯ 🔄

Призначений для гідротермічної обробки зерна круп'яних культур з метою поліпшення технологічних властивостей зерна і підвищення споживчих властивостей готового продукту.



ПРОПАРЮВАЧ ПЗ-3

ПРОДУКТИВНІСТЬ 🌞

1-1,5 ТОНН/ГОД

Матеріал, що застосовується для виготовлення апарату, – харчова неіржавна сталь. Керування апаратом здійснюється від пульта автоматичного керування, виконаного на базі промислового контролера, що дозволяє швидко змінювати режими пропарювання і варіння (тиск пари, час варіння) для різних видів продуктів.

ПРИЗНАЧЕННЯ 🔄

Призначений для варіння крупи і зерна, а також інших сипких продуктів під впливом надлишкового тиску водяної насиченої пари при безперервному перемішуванні продукту.



ПРОПАРЮВАЧ ПЗ-6

ПРОДУКТИВНІСТЬ 🌞

3 ТОНН/ГОД

В результаті проведення ГТО збільшується коефіцієнт луцення, а також – якість, вихід і споживчі властивості крупи.

ПРИЗНАЧЕННЯ 🔄

Призначений для гідротермічної обробки (ГТО) круп'яних культур (вівса, гречки, ячменю, пшениці, гороху, рису, кукурудзи).



СУШАРКА ВС-10М

ПРОДУКТИВНІСТЬ 🌞

ОВЕС, ГРЕЧКА – 1,8–2,4 ТОНН/ГОД

ГОРОХ – 3,6–4,8 ТОНН/ГОД

ПРИЗНАЧЕННЯ 🔄

Призначена для сушіння і підсмажування зерна круп'яних культур та готової крупи.





ТОВ «ЗЕРНОВИЙ ДІМ»

М. Біла Церква



СЕРТИФІКАЦІЯ:

Сертифікати відповідності ЄС



ГАРАНТІЯ:

24 міс

РІВЕНЬ ЛОКАЛІЗАЦІЇ:

50-80%

КРАЇНИ- ІМПОРТЕРИ:

- » США
- » Канада
- » Данія
- » Молдова
- » Австралія



З ВИРОБНИКОМ СПІВПРАЦЮЮТЬ:



Контакти

Телефон:
+38 (050) 399 60 51



E-mail:
sales@grain-house.com.ua

Сайт:
grain-house.com.ua

ЗЕРНОСУШАРКИ SUKUP

ПРИЗНАЧЕННЯ

Для сушіння зернових, бобових та олійних культур.

Особливості продукту:

- » QuadraTouch Pro™ =>100% автоматизовані моніторинг показників та керування зерносушаркою в реальному часі.

- » Вакуумне охолодження з рекуперацією тепла => економія палива.

- » Можливість використання альтернативних джерел енергії.

ЗЕРНОСУШАРКИ БАШТОВІ SUKUP

ПРОДУКТИВНІСТЬ

ВІД 20 ДО 305 ТОНН/ГОД

ПРИЗНАЧЕННЯ

Швидке та ефективне сушіння для великих с/г підприємств та елеваторів.

Особливості продукту:

- » Конструктив, що мінімізує/унеможливує пошкодження зерна.
- » Змішувачі зерна забезпечують рівномірне сушіння.
- » Нержавіючі зовнішні сита.



ЗЕРНОСУШАРКИ МОДУЛЬНІ SUKUP

ПРОДУКТИВНІСТЬ

ВІД 5 ДО 80 ТОНН/ГОД

ПРИЗНАЧЕННЯ

Найбільш універсальна зерносушарка для всіх видів с/г культур.

Особливості продукту:

- » Нарощування додаткових модулів => збільшення продуктивності зерносушарок.
- » Можливість автоматичної роботи в порційному або поточному режимі.
- » Можливість використання як з повним нагрівом, так і з вакуумним охолодженням.
- » Чотири дозуючі вальці (патент США № 5 992 044) та перехресна система руху зерна між модулями.



ЗЕРНОСУШАРКИ ЗМІШАНОГО ТИПУ SUKUP

ПРОДУКТИВНІСТЬ

ВІД 18 ДО 100 ТОНН/ГОД

ПРИЗНАЧЕННЯ

Sukup Mixed-Flow Dryer (Патент США № 10.378.820) єдина на ринку, яка поєднує високу якість сушіння зерна шахтних зерносушарок та ефективність вакуумного охолодження.

Особливості продукту:

- » Найкращі показники енергоефективності в галузі.
- » Суттєво зменшений час обслуговування за рахунок відсутності сіток.





KMZ INDUSTRIES (ПРАТ «КАРЛІВСЬКИЙ МАШИНОБУДІВНИЙ ЗАВОД»)

М. Карлівка, Полтавська обл.



СЕРТИФІКАЦІЯ:

Сертифікат відповідності стандартам якості CE відповідно до вимог Директив 2006/42/ЕС, 2014/35/EU, 2014/30/EU



ГАРАНТІЯ:

24 міс

РІВЕНЬ ЛОКАЛІЗАЦІЇ:

63,2%

КРАЇНИ-ІМПОРТЕРИ:

- » Польща
- » Молдова
- » Румунія
- » Естонія
- » Литва
- » Латвія
- » Казахстан



З ВИРОБНИКОМ СПІВПРАЦЮЮТЬ:



Контакти

Телефон:
+38 (050) 435 76 97



E-mail:
sales@kmzindustries.ua

Сайт:
kmzindustries.ua

АВТОМАТИЗОВАНІ ШАХТНІ ЗЕРНОСУШАРКИ BRICE-BAKER

ПРОДУКТИВНІСТЬ 🌾
ВІД 9 ДО 437 ТОНН/ГОД

ПРИЗНАЧЕННЯ ⚙️
Сушіння усіх видів зернових, олійних і бобових культур, насіння, пелет та ін.

KMZ Industries виготовляє зерносушарки понад 50 років. Сьогодні модельний ряд Brice-Baker – 190 моделей.

📄 Працюють на будь-якому паливі (газ чи альтернатива). Є можливість підключення двох видів палива одночасно.

🛢️ Питома витрата природного газу – від 0,9 м³/тонно-процент.

🔄 Система аспірації зерносушарок Brice-Baker виробництва KMZ Industries уловлює до 97,85% пилу.

⚙️ Можливе розширення та збільшення потужності за рахунок додавання секцій.

⚙️ Зерносушарка зі 100% автоматизацією. Керування технологічним процесом із автоматизованого робочого місця оператора. Протипожежне оповіщення. Збереження обраних рецептів сушіння.

👑 Є система рекуперації повітря. Зерносушарки утеплені базальтовими негорючими плитами для підвищення енергоефективності.

🏗️ Виготовляються із високоміцної оцинкованої сталі марки S350GD європейських виробників товщиною 2 мм (покрита цинку – до 600 г/м²).

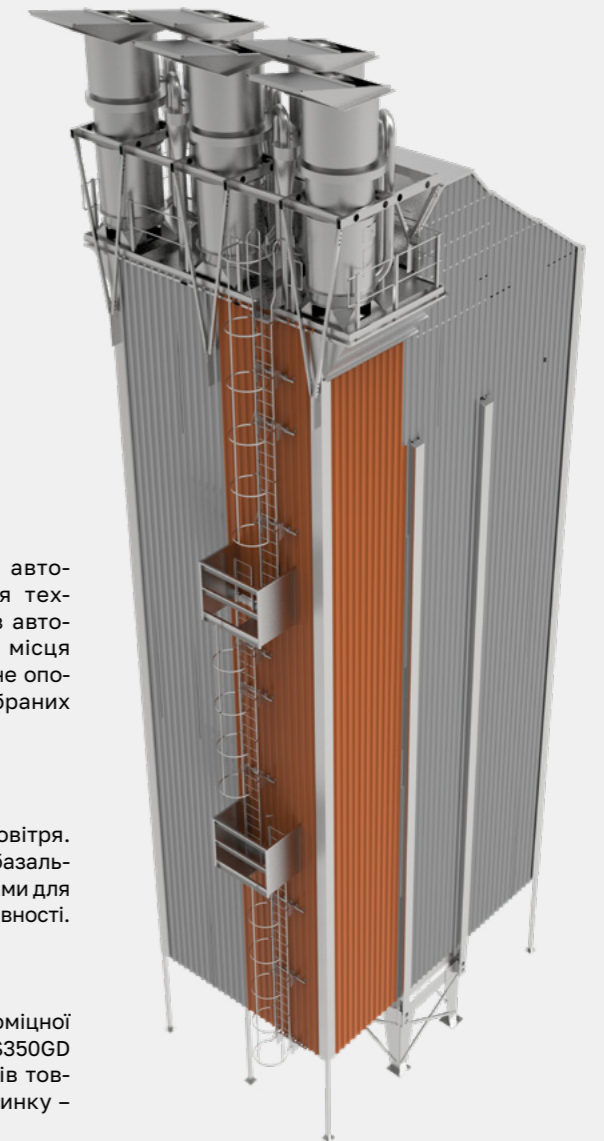



«ЛУБНИМАШ»

м. Лубни, Полтавська обл.

135 РОКІВ У ВИРОБНИЦТВІ ЕЛЕВАТОРНОГО ОБЛАДНАННЯ
LUBNYMASH
Since 1888

СЕРТИФІКАЦІЯ:

Сертифікати відповідності ЄС, СУЯ, НАССР



ГАРАНТІЯ:

12 міс

РІВЕНЬ ЛОКАЛІЗАЦІЇ:

88–96%

КРАЇНИ-ІМПОРТЕРИ:

- » Молдова
- » Литва
- » Узбекистан
- » Грузія
- » Естонія
- » Франція
- » Румунія
- » Бельгія



З ВИРОБНИКОМ СПІВПРАЦЮЮТЬ:



Контакти

Телефон:
+38 (050) 308 41 99



E-mail:
sales@lubnymash.com

Сайт:
lubnymash.com

ЗЕРНОСУШАРКИ ШАХТНІ СШ.М2 ТА СШ.М3

ПРОДУКТИВНІСТЬ 🌞
ВІД 20 ДО 200 ТОНН/ГОД

ПРИЗНАЧЕННЯ 🔄
Зерносушарки шахтні типу СШ.М2 та СШ.М3 призначені для зниження вологості зерна, зернових культур, насіння сояшника, кукурудзи до величини, при якій забезпечується його тривале зберігання.



Ефективне сушіння з економією газу. Сушарка оснащена лінійним газовим пальником від європейського виробника зі зниженою витратою газу.



Теплова рекуперация – економія до останнього кілокалорія. Система повторного використання тепла знижує витрати енергії та покращує загальну ефективність.



Чисте повітря – чистий продукт. Вбудований комплекс знепилення знижує рівень пилу до 2,6 мг/м³ та запобігає забрудненню навколишнього середовища.



Розумне керування та повний контроль. Автоматична система керування з вологомірами, датчиками та зручною панеллю керування – для стабільної роботи без людського фактора.



Універсальність і адаптація під вас. Можливість роботи на альтернативному паливі, гнучке регулювання охолодження та додаткові опції на вимогу – сушарка адаптується під ваші потреби.





«ЛУБНИМАШ»

м. Лубни, Полтавська обл.

135 РОКІВ У ВИРОБНИЦТВІ ЕЛЕВАТОРНОГО ОБЛАДНАННЯ
LUBNYMASH
Since 1888

СЕРТИФІКАЦІЯ:

Сертифікати відповідності ЄС, СУЯ, НАССР



ГАРАНТІЯ:

12 міс

РІВЕНЬ ЛОКАЛІЗАЦІЇ:

85-90%

КРАЇНИ-ІМПОРТЕРИ:

» Молдова » Франція
» Литва » Румунія
» Узбекистан » Бельгія
» Казахстан
» Грузія
» Естонія



Контакти

Телефон:
+38 (050) 308 41 99



E-mail:
sales@lubnymash.com

Сайт:
lubnymash.com

З ВИРОБНИКОМ СПІВПРАЦЮЮТЬ:



ЗВОЛОЖУВАЧ ЗЕРНА УЗ-100

ПРОДУКТИВНІСТЬ 🌾
ДО 100 ТОНН/ГОД

ПРИЗНАЧЕННЯ 🔄
Зволожувач зерна типу У13-УЗ-100 призначений для зволоження зерна пшениці, соняшника, а також інших культур.

» Коли зерно має зменшену вологу відносно базової (наприклад: пшениця чи кукурудза має 10% вологості, а не 14%), то воно занадто схильне до травмування.

» Механізоване зволоження дозволяє довести його показники вологості до кондиційних значень! Модуль зволоження точно регулює подачу води через форсунки, рівномірно насичуючи зерно вологою.

» Модуль транспортування зерна, розташований під кутом 20°, складається з двох частин. Перша – це шнек у заповненій водою частині короба. Друга – лопаткова частина шнека, де зерно не просто переміщується, але й інтенсивно перемішується, щоб рівномірно розподілити вологу.



СЕПАРАТОРИ СП

ПРОДУКТИВНІСТЬ 🌾
ВІД 100 ДО 200 ТОНН/ГОД

ПРИЗНАЧЕННЯ 🔄
Сепаратор попереднього очищення зерна марки СП призначений для очищення насіння зернових, бобових, кукурудзи, сої, рису від усіх видів сторонніх домішок. Встановлюється в технологічних лініях завантаження зерна в зернові елеватори та склади.

» Велика продуктивність, можливість роботи в режимі попереднього та остаточного очищення зробили вібраційні сепаратори лідерами ринку очисних машин.

» Сепаратори У13-СП мають вбудовані аспіраційні колони (пневмосепаруючі канали) на вході та виході зерна, що ефективно відокремлюють пил та легкі домішки. А наявність ревізійних люків дозволить працівникам оцінювати роботу обладнання в режимі реального часу.



СИЛОС МСВУ 46К (ОХЛ)

ПРОДУКТИВНІСТЬ 🌾
ОБ'ЄМ ДО 53 М³

ПРИЗНАЧЕННЯ 🔄
Силос МСВУ 46К(ОХЛ) призначений для охолодження сипких продуктів, що не злежуються, і неагресивних легкосипких вантажів об'ємною масою не більше 800 кг/м³.





ГК «ЗЕРНОВА СТОЛИЦЯ»

М. Одеса



СЕРТИФІКАЦІЯ:

CE, ATEX



ГАРАНТІЯ:

24 міс

РІВЕНЬ ЛОКАЛІЗАЦІЇ:

50%

КРАЇНИ- ІМПОРТЕРИ:

- » Молдова
- » Румунія
- » Казахстан



З ВИРОБНИКОМ СПІВПРАЦЮЮТЬ:



Контакти

Телефон:
+38 (097) 280 45 87
+38 (067) 558 58 37
+38 (048) 786 83 00



E-mail:
info@zeo.ua

Сайт:
grain.capital

ОПЕРАЦІЙНА СИСТЕМА ЕЛЕВАТОРНОГО ТА ПЕРЕРОБНОГО БІЗНЕСУ – OSNOVA

Інструментарій продукту враховує особливості та потреби всіх типів підприємств галузі: лінійних та базових елеваторів, морських та річкових терміналів, переробних підприємств – виробництво комбікормів, млинарство, виробництво харчових концентратів та круп'яних продуктів тощо.

Які завдання вирішує osnova:

- » Планування майбутніх операцій.
- » Керування якістю, формування партій.
- » Керування процесами: приймання; доробка; відвантаження.
- » Оперативне керування: формування завдань; зворотний зв'язок; автоматична індикація та сповіщення про відхилення.

Система керує наскрізним процесом руху культури елеватором від приймання до відвантаження, забезпечуючи прозорість та вимірюваність кожного процесу.

Своєчасно інформує про будь-які відхилення від норми та дає змогу швидко впливати на них, підвищуючи економічну ефективність роботи.



ПРОМИСЛОВА АВТОМАТИЗАЦІЯ SMART.SDAU

Автоматизована система керування технологічним процесом елеватора – програмне забезпечення, призначене для моніторингу та керування роботою транспортного обладнання елеватора в реальному часі.

Забезпечує функції традиційної SCADA (формування маршрутів, захисні відключення, блокування, аварійна сигналізація), а також надає низку переваг сучасного IT-продукту, побудованого експертами галузі.

Які завдання вирішує:

- » Віддалений контроль та керування технологічним процесом.
- » Керування обладнанням в «автоматичному», «дистанційному» та «місцевому» режимах роботи.
- » Оперативний збір, обробка даних про стан транспортерів, норій, механізмів, датчиків тощо.

- » Контроль режимів роботи транспортних механізмів.
- » Контроль навантажень транспортних механізмів.
- » Запобігання змішуванню зернових культур.

- » Безперервна діагностика стану обладнання та передаварійних подій з видачею інформації про характер несправності.
- » Мінімізація впливу «людського фактора».





ТОВ «ЗЕРНОВИЙ ДІМ»

м. Біла Церква



СЕРТИФІКАЦІЯ:

Сертифікати відповідності ЄС



ГАРАНТІЯ:

24 міс

РІВЕНЬ ЛОКАЛІЗАЦІЇ:

50-80%

КРАЇНИ- ІМПОРТЕРИ:

- » США
- » Канада
- » Данія
- » Молдова
- » Австралія



З ВИРОБНИКОМ СПІВПРАЦЮЮТЬ:



Контакти

Телефон:
+38 (050) 399 60 51



E-mail:
sales@grain-house.com.ua

Сайт:
grain-house.com.ua

ЕЛЕВАТОРНІ КОМПЛЕКСИ SUKUP

Повний цикл – від індивідуального технологічного рішення під конкретний об'єкт і виробництва елеваторного обладнання до його монтажу та комплексного супроводу на всіх етапах експлуатації.

У нашому виробництві – вся лінійка елеваторного обладнання за технологіями SUKUP.

Складові повного циклу реалізації:

- » Побудова технологічної схеми на основі аналізу потреб клієнта.
- » Виробництво елеваторного обладнання на власному заводі.
- » Монтаж обладнання.
- » Впровадження автоматизованих систем керування.
- » Проведення пусконаладжувальних робіт.
- » Навчання персоналу.
- » Сервісне обслуговування та технічна підтримка.

Наші ключові переваги:

- » Використання інженерних рішень SUKUP MFG (США).
- » Виробництво на новітньому автоматизованому обладнанні BRADBURY (США), Bystronic (Швейцарія), Yaskawa Electric (Японія).
- » Метал лише від світових лідерів – SSAB (Фінляндія), Voestalpine (Австрія).
- » Високоякісні комплектуючі: Maxlift, Dodge, Leland.
- » Впровадження сучасних систем автоматизації.
- » Наявність складів комплектуючих та запчастин – оперативне постачання.
- » Досвід реалізації понад 300 елеваторних комплексів в Україні.





KMZ INDUSTRIES (ПРАТ «КАРЛІВСЬКИЙ МАШИНОБУДІВНИЙ ЗАВОД»)

М. Карлівка, Полтавська обл.



СЕРТИФІКАЦІЯ:

Сертифікат відповідності стандартам якості CE відповідно до вимог Директив 2006/42/ЕС, 2014/35/EU, 2014/30/EU



ГАРАНТІЯ:

24 міс

РІВЕНЬ ЛОКАЛІЗАЦІЇ:

77,7%

КРАЇНИ-ІМПОРТЕРИ:

- » Польща
- » Молдова
- » Румунія
- » Естонія
- » Литва
- » Латвія
- » Казахстан



З ВИРОБНИКОМ СПІВПРАЦЮЮТЬ:



Контакти

Телефон:
+38 (050) 435 76 97



E-mail:
sales@kmzindustries.ua

Сайт:
kmzindustries.ua

КОМПЛЕКСНІ РІШЕННЯ БУДІВНИЦТВА ЕЛЕВАТОРІВ «ПІД КЛЮЧ»

5 000+ ОБ'ЄКТІВ

ПОНАД 40 КОМПЛЕКСІВ НА 50 000+ ТОНН ЗБЕРІГАННЯ
ПОНАД 10 КОМПЛЕКСІВ НА 100 000+ ТОНН ЗБЕРІГАННЯ

ПРИЗНАЧЕННЯ

Обладнання для зберігання та обробки зернових, олійних та бобових культур, а також продуктів їхньої переробки.

Один із пріоритетних напрямків діяльності KMZ Industries – комплексне будівництво елеваторів. Для цього ми виробляємо повний асортимент елеваторного обладнання:

- » силоси на плоскій основі (до 41 944 м³ по пшениці) та з конусним днищем (до 2 055 м³), силоси для борошна ХЕ (до 52,9 м³);
- » автоматизовані шахтні зерносушарки Вrice-Baker (британської розробки) і ДСП (української розробки) продуктивністю до 437 т/год;
- » транспортне обладнання: норії, ланцюгові транспортери, стрічкові та гвинтові конвеєри;
- » сепаратори для очищення зерна;
- » бункери для комбикормів, бункери для завантаження та відвантаження на авто та зал. транспорт;
- » допоміжне обладнання, металоконструкції для обслуговування об'єктів – естакади, сходи тощо.

Виробничі потужності KMZ Industries дозволяють щороку виготовляти обладнання для зберігання 2 000 000 тонн зерна.

Для нас важливі як невеличкі елеваторні комплекси, так і портові термінали. Індивідуальний підхід – до кожного.

Компанія також надає послуги:

- » проектування елеваторів;
- » монтажу як власного елеваторного обладнання, так і обладнання інших виробників;
- » автоматизації елеваторів;
- » навчання співробітників клієнтів правильної та безпечної експлуатації елеваторного обладнання;
- » пусконаладжувальних робіт для безаварійного запуску зернового елеваторного комплексу;
- » технічного огляду обладнання, виявлення несправностей, сервісного обслуговування 24/7.





ТОВ «ГЛОБАЛМЕТСЕРВІС»

М. Бердичів



СЕРТИФІКАЦІЯ:

Сертифікати відповідності ЄС, ISO 9001:2015



ГАРАНТІЯ:

18 міс

РІВЕНЬ ЛОКАЛІЗАЦІЇ:

35%

КРАЇНИ- ІМПОРТЕРИ:

- » Польща
- » Литва
- » Латвія
- » Угорщина
- » Німеччина
- » Австрія
- » Чехія
- » Італія
- » Фінляндія
- » Румунія
- » Словаччина
- » Туреччина
- » Молдова

З ВИРОБНИКОМ СПІВПРАЦЮЮТЬ:



Контакти

Телефон:
+38 (050) 645 19 04

E-mail:
info@globalmetervis.com.ua

Сайт:
globalmetervis.com.ua



БУНКЕР МОДУЛЬНИЙ БР

ПРИЗНАЧЕННЯ

Призначений для зберігання 3-5 добового запасу сухого корму на птахівничих, тваринницьких комплексах, а також для зберігання зерна і готової продукції на млинах, комбикормових заводах та інших підприємствах зернопереробки й подачі продукції в самопливне обладнання.

- » Місткість бункера, м³: повна – 10; робоча – 9
- » Вивантажувальний отвір, мм: 200x200
- » Завантажувальний отвір, мм: Ду 120
- » Кількість поясів: 1-4
- » Висота до вивантаження, мм: 1 240
- » Габаритні розміри, мм: довжина – 2 000; ширина – 2 000; висота – 4 520
- » Вага, кг: 1 000

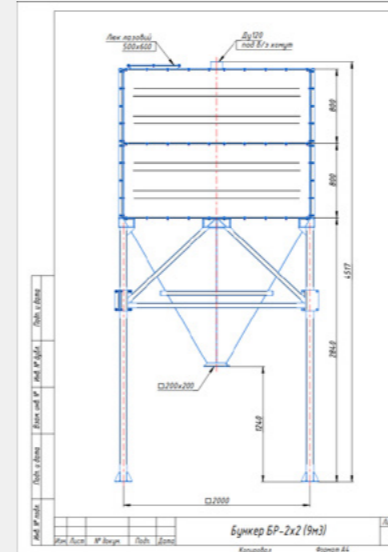



ТОВ «ЗЕРНОВИЙ ДІМ»

М. Біла Церква



СЕРТИФІКАЦІЯ:

Сертифікати відповідності ЄС



ГАРАНТІЯ:

24 міс

РІВЕНЬ ЛОКАЛІЗАЦІЇ:

50-80%

КРАЇНИ-ІМПОРТЕРИ:

- » США
- » Канада
- » Данія
- » Молдова
- » Австралія



З ВИРОБНИКОМ СПІВПРАЦЮЮТЬ:



Контакти

Телефон:
+38 (050) 399 60 51



E-mail: sales@grain-house.com.ua Сайт: grain-house.com.ua

ЄМНОСТІ ДЛЯ ЗБЕРІГАННЯ ЗЕРНА



Найкращі матеріали – метал всесвітньо відомих європейських виробників, болти класу SAE 8.0 (аналог класу міцності 10,9) з покриттям JS1000 – найвищий стандарт у галузі.



Надійність обладнання – унікальний профіль та посилена конструкція листів і ребер жорсткості забезпечують міцність та довговічність.

СИЛОСИ ПЛОСКОДОННІ SUKUP

ОБ'ЄМ ЗБЕРІГАННЯ ✕

65–80 000 М³

ПРИЗНАЧЕННЯ ↻

Якісне тривале зберігання врожаю.

- » Sukup Hawk Cut™ – єдина в Україні запатентована технологія повної вентиляованої підлоги для повітрообміну по ВСІЙ масі зерна => тривале та надійне (якісне) зберігання, зменшення втрат.
- » Вентиляція Sukup – широкий модельний ряд вентиляторів та інноваційне програмне забезпечення Sukup Air дозволяє виконати найскладніші задачі з вентиляції силоса.



СИЛОСИ КОНУСНІ SUKUP

ОБ'ЄМ ЗБЕРІГАННЯ ✕

35–2 165 М³

ПРИЗНАЧЕННЯ ↻

Оперативне зберігання врожаю.

- » Продуктивна система вивантаження – забезпечує швидкість вивантаження до 425 т/год (для пшениці).
- » Оптимальний кліренс – приблизно 900 мм від засувки до фундаменту для вільного встановлення транспортера.
- » Монтаж на опори – можливість встановлення на металоконструкції для прямого завантаження у вантажівки або вагони.



ТИМЧАСОВІ ЗЕРНОСХОВИЩА

ОБ'ЄМ ЗБЕРІГАННЯ ✕

111–2 586 М³

ПРИЗНАЧЕННЯ ↻

Тимчасове зберігання врожаю.

- » Доступність – мінімальні вкладення + багаторазове використання => низька вартість тонни зберігання => швидка окупність.
- » Легкість обслуговування – не потребує особливих навичок, спеціальної додаткової техніки (для завантаження/розвантаження).
- » Швидкість та надійність – прості процедури налаштування та розбирання.
- » Портативність та мобільність – можливість перенесення з одного місця на інше; можливість розміщення безпосередньо у місці збирання врожаю.

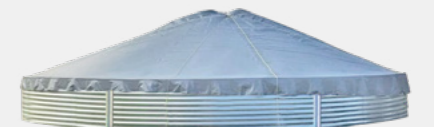



KMZ INDUSTRIES (ПРАТ «КАРЛІВСЬКИЙ МАШИНОБУДІВНИЙ ЗАВОД»)

М. Карлівка, Полтавська обл.



СЕРТИФІКАЦІЯ:

Сертифікат відповідності стандартам якості CE відповідно до вимог Директив 2006/42/ЕС, 2014/35/EU, 2014/30/EU



ГАРАНТІЯ:

24 міс

РІВЕНЬ ЛОКАЛІЗАЦІЇ:

72,5%

КРАЇНИ-ІМПОРТЕРИ:

- » Польща
- » Молдова
- » Румунія
- » Естонія
- » Литва
- » Латвія
- » Казахстан



З ВИРОБНИКОМ СПІВПРАЦЮЮТЬ:



Контакти

Телефон:
+38 (050) 435 76 97



E-mail:
sales@kmzindustries.ua

Сайт:
kmzindustries.ua

СИЛОСИ НА ПЛОСКІЙ ОСНОВІ

ОБСЯГ ЗБЕРІГАННЯ

ВІД 27 ДО 41 944 М³

ДІАМЕТР

ВІД 2,7 М ДО 36 М

ПРИЗНАЧЕННЯ

Металеві силоси використовуються для зберігання зерна, олійних культур, насіння.

- » KMZ Industries виготовляє 88 моделей силосів. Є три лінійки: Brice-Baker (англійська розробка), СМВУ та VAB – силоси для зберігання зерна (українська розробка). Обладнання експлуатується на понад 5 000 об'єктах.
- » Силоси виробляються на повністю автоматизованій американській виробничій лінії Bradbury з високоякісної оцинкованої сталі європейських виробників SSAB, Voestalpine, Wuppermann.
- » Запатентована система рівномірного розподілу зерна в ємності.
- » Зберігають якісні показники продукту до 12 місяців.
- » Мінімальний термін експлуатації – 15 років.
- » Стійкі проти вітрових та снігових навантажень, характерних для України.



СИЛОСИ З КОНУСНИМ ДНИЩЕМ

ОБСЯГ ЗБЕРІГАННЯ

ВІД 14 ДО 2 055 М³

ДІАМЕТР

ВІД 2,7 М ДО 11 М

ПРИЗНАЧЕННЯ

Оперативне зберігання практично всіх видів зернових культур. Підходять для зберігання комбікормів, лузги, макухи та шроту: для цих продуктів виготовляються конусні силоси із кутами нахилу днища 62° і 65° і посиленням корпусом.

KMZ Industries виготовляє 7 типів конусних силосів (23 модифікації). Кут нахилу днища складає 45°, 55°, 62° і 65°.

Завдяки спеціальним рішенням вдається уникнути зависання і налипання в силосі продуктів із високою наспінною щільністю (трудноспіпучих продуктів).

Довготривала стабільна якість зерна забезпечується завдяки:

- » варіативності системи активного вентиляування (підбираються безпосередньо під кожен проєкт);
- » продуманій системі термометрії – цифровим термодатчиком із пошаровим контролем температури, які дозволяють виводити інформацію на комп'ютер або ручний вимірювальний пристрій за допомогою спеціального ПЗ. Термодатчик з датчиками монтується з кроком 1,5 м.





KMZ INDUSTRIES (ПРАТ «КАРЛІВСЬКИЙ МАШИНОБУДІВНИЙ ЗАВОД»)

М. Карлівка, Полтавська обл.



СЕРТИФІКАЦІЯ:

Сертифікат відповідності стандартам якості CE відповідно до вимог Директив 2006/42/EC, 2014/35/EU, 2014/30/EU



ГАРАНТІЯ:

24 міс

РІВЕНЬ ЛОКАЛІЗАЦІЇ:

72,5%

КРАЇНИ-ІМПОРТЕРИ:

- » Польща
- » Молдова
- » Румунія
- » Естонія
- » Литва
- » Латвія
- » Казахстан



З ВИРОБНИКОМ СПІВПРАЦЮЮТЬ:



Контакти

Телефон:
+38 (050) 435 76 97



E-mail:
sales@kmzindustries.ua

Сайт:
kmzindustries.ua

БУНКЕРИ ДЛЯ АВТО ТА ЗАЛІЗНИЧНОГО ВІДВАНТАЖЕННЯ

ОБСЯГ ЗБЕРІГАННЯ ✕

50–300 м³

ПРИЗНАЧЕННЯ ↻

Зберігання і швидке завантаження зерна та інших сипких матеріалів у залізничні вагони або вантажівки.

- » Виготовляються з оцинкованої сталі європейських виробників марки S350GD з покриттям цинку 275 г/м².
- » Збірна конструкція, яка не потребує зварювальних робіт при монтажі, не боїться корозії та зберігає гарний зовнішній вигляд протягом десяти років.
- » Посилюючі елементи в середині корпусу та конуси запобігають деформації бункера.
- » Завдяки герметизації поліуретановим герметиком продукція не просипається.



БУНКЕРИ ДЛЯ ВНУТРІШНЬОСКЛАДСЬКОГО ЗБЕРІГАННЯ СИПКИХ РЕЧОВИН

ОБСЯГ ЗБЕРІГАННЯ ✕

42 ТА 60 м³

ПРИЗНАЧЕННЯ ↻

Зберігання комбікормів, оскільки забезпечують захист від вологи, шкідників і дозволяють легко дозувати корм.

- » Квадратна форма дозволяє ефективніше використовувати простір у приміщенні.
- » Забезпечують безпечне та ефективне зберігання продукції.
- » Знижують ризик втрат і дозволяють оптимізувати логістичні процеси на підприємствах.
- » Захист від вологи, шкідників. Легке дозування корму.
- » Оснащені конічними воронками та засувками для зручного контролю і регулювання вивантаження.
- » Можливе підключення АСУ для точного контролю процесу завантаження і розвантаження.





«ЛУБНИМАШ»

м. Лубни, Полтавська обл.

135 РОКІВ У ВИРОБНИЦТВІ ЕЛЕВАТОРНОГО ОБЛАДНАННЯ
LUBNYMASH
Since 1888

СЕРТИФІКАЦІЯ:

Сертифікати відповідності ЄС, СУЯ, НАССР



ГАРАНТІЯ:

12 міс

РІВЕНЬ ЛОКАЛІЗАЦІЇ:

64–92%

КРАЇНИ- ІМПОРТЕРИ:

- » Молдова
- » Литва
- » Узбекистан
- » Грузія
- » Естонія
- » Франція
- » Румунія
- » Бельгія



З ВИРОБНИКОМ СПІВПРАЦЮЮТЬ:



Контакти

Телефон:
+38 (050) 308 41 99



E-mail:
sales@lubnymash.com

Сайт:
lubnymash.com

СИЛОС МЕТАЛЕВИЙ ВЕНТИЛЬОВАНИЙ УНІФІКОВАНИЙ МСВУ.ПД

ОБ'ЄМ

350–27 000 М³

ПРИЗНАЧЕННЯ

Призначений для зберігання сипких продуктів, які не злежуються, і неагресивних легкосипких продуктів об'ємною масою не більше 800 кг/м³.

Для корпусу силосу застосовуються гальванізовані марки S350GD+Z350, з покриттям цинком 350 г/м². Для дахових панелей, залежно від побажань замовника, використовуються сталі S350GD+Z450 (вміст цинку 450 г/м²) або GreenCoat® Pural BT (виробництва концерну SSAB, Швеція).



СИЛОС МЕТАЛЕВИЙ ВЕНТИЛЬОВАНИЙ УНІФІКОВАНИЙ МСВУ.КД

ОБ'ЄМ

10–2 000 М³

ПРИЗНАЧЕННЯ

Силоси із конусним дном, або хопери, найчастіше застосовуються для швидких операцій завантаження/вивантаження, використовуються як буферні ємності під час приймання, сушіння та відвантаження зерна. Вони також можуть бути використані для довготривалого зберігання зерна. Особливо у малих та середніх господарствах, бо мають компактні розміри та просту систему розвантаження.



БУНКЕРИ КОМБІКОРМОВИХ ЛІНІЙ БК

ОБ'ЄМ

ВІД 16 ДО 40 М³

ПРИЗНАЧЕННЯ

Сімейство бункерних накопичувачів БК спроектовано для безтарного зберігання чи накопичення зерна та продуктів його переробки в технологічних лініях виробництва комбікормів. Квадратне січення надає змогу оптимально розмістити обладнання під час проектування, використовуючи модулі бункерів у різних комбінаціях. Повністю збірна конструкція, без застосування зварних швів, забезпечує легкість монтажу і додавання нових ярусів для збільшення обсягів зберігання.





ГК «ЗЕРНОВА СТОЛИЦЯ»

М. Одеса



СЕРТИФІКАЦІЯ:

CE, ATEX



ГАРАНТІЯ:

24-36 міс

РІВЕНЬ ЛОКАЛІЗАЦІЇ:

80%

КРАЇНИ- ІМПОРТЕРИ:

- » Молдова
- » Румунія
- » Болгарія
- » Сербія
- » Литва
- » Латвія
- » Словаччина
- » Угорщина



З ВИРОБНИКОМ СПІВПРАЦЮЮТЬ:



Контакти

Телефон:
+38 (097) 280 45 87
+38 (067) 558 58 37
+38 (048) 786 83 00



E-mail:
info@zeo.ua

Сайт:
grain.capital

КОМПЛЕКСНІ РІШЕННЯ ЗНЕПИЛЮВАННЯ

Надаємо послуги:

- » Екологічний аудит поточного стану об'єкта
- » Проектування аспіраційних систем
- » Виготовлення обладнання
- » Монтаж та пусконаладжування



ФІЛЬТР-ШАФА ZEO-FW

ПРОДУКТИВНІСТЬ

3 500-7 500 М³/ГОД

Висока ефективність очищення повітря – 99,6%

ПРИЗНАЧЕННЯ

Використовується в комплексних рішеннях для аспірації приймальних пристроїв із автомобільного та залізничного транспорту.



ФІЛЬТР ЛОКАЛЬНИЙ СПЕЦІАЛЬНИЙ ZEO-FUG/FUV

ПРОДУКТИВНІСТЬ

500-10 000 М³/ГОД

Висока ефективність очищення повітря – 99,6%

ПРИЗНАЧЕННЯ

Використовується для знепилювання в місцях пересипки зерна на стрічкових, ланцюгових та ковшових транспортерах в умовах обмеженого простору за рахунок компактних габаритів фільтра.

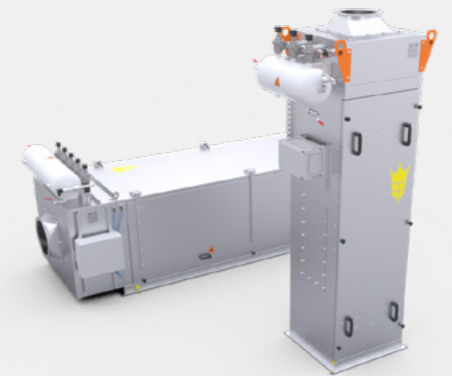

ФІЛЬТРИ ДЛЯ ЦЕНТРАЛІЗОВАНИХ СИСТЕМ ZEO-FC, ZEO-FCS

ПРОДУКТИВНІСТЬ

4 500-60 000 М³/ГОД

Висока ефективність очищення повітря – 99,6%

ПРИЗНАЧЕННЯ

Використовується для очищення повітря від різних видів сухого пилу в централізованих аспіраційних системах.





ТОВ ЗАВОД СІЛЬГОСПМАШИН

м. Лубни, Полтавська обл.



СЕРТИФІКАЦІЯ:

ISO 9001:2018 , CE



ГАРАНТІЯ:

12 міс

РІВЕНЬ ЛОКАЛІЗАЦІЇ:

93%

КРАЇНИ- ІМПОРТЕРИ:

- » Алжир
- » Болгарія
- » Греція
- » Литва
- » Молдова
- » Монголія
- » Німеччина
- » Румунія
- » Польща
- » Угорщина
- » Хорватія
- » Франція
- » Казахстан
- » Грузія

З ВИРОБНИКОМ СПІВПРАЦЮЮТЬ:



Контакти

Телефон:
+38 (099) 569 77 07
+38 (097) 869 77 07



E-mail:
ovs25s@gmail.com

Сайт:
zsm.uaprom.net

ПОВІТРЯНИЙ СЕПАРАТОР ВС-60

ПРОДУКТИВНІСТЬ 🌞
ДО 60 ТОНН/ГОД

ПРИЗНАЧЕННЯ 🔄
Аспіраційне проточне обладнання для встановлення в норії або окремо перед сушарками, силосами та бункерами.

» Унікальна конструкція каскадного типу дозволяє потоку повітря рівномірно обробити весь шар зерна, яке потрапляє в повітряний сепаратор ВС-60, і досягти майже повного видалення пилу, полови, лушпиння та інших легких домішок.

» Потужність та ступінь очищення легко регулюються.

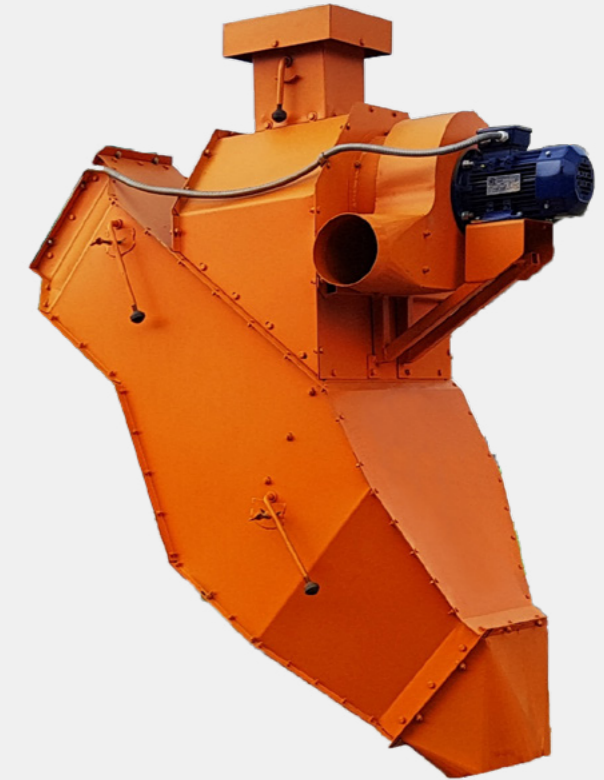

МАШИНА ПОПЕРЕДНЬОГО ОЧИЩЕННЯ МПО-80

ПРОДУКТИВНІСТЬ 🌞
ДО 80 ТОНН/ГОД

ПРИЗНАЧЕННЯ 🔄
Попереднє очищення зерна від пилу та інших легких та великих домішок.

» Унікальна конструкція дозволяє очистити зерно будь-якої вологості. Встановлюється перед сушарками, силосами, бункерами та зерноочисними машинами і споживає лише 0,06 кВт електроенергії на обробку 1 тонни зерна.

» Потужність та ступінь очищення легко регулюються.

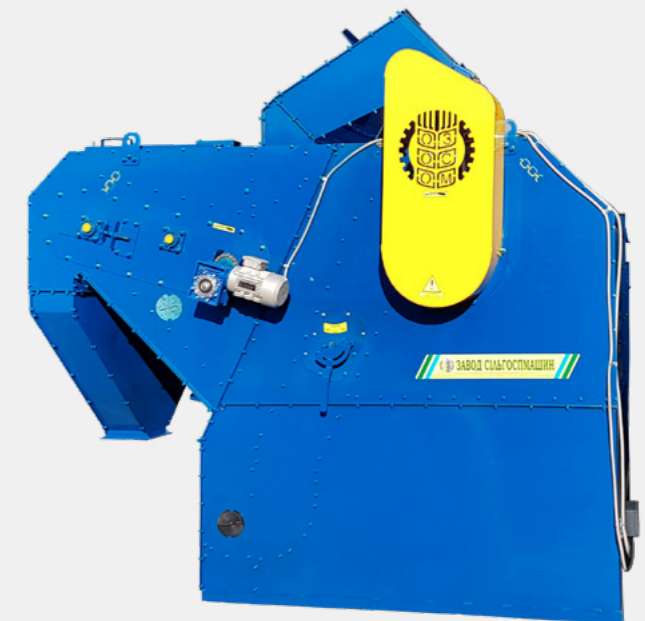



ТОВ «ГЛОБАЛМЕТСЕРВІС»

М. Бердичів



СЕРТИФІКАЦІЯ:

Сертифікати відповідності ЄС, ISO 9001:2015



ГАРАНТІЯ:

18 міс

РІВЕНЬ ЛОКАЛІЗАЦІЇ:

35%

КРАЇНИ- ІМПОРТЕРИ:

- » Польща
- » Литва
- » Латвія
- » Угорщина
- » Німеччина
- » Австрія
- » Чехія
- » Італія
- » Фінляндія
- » Румунія
- » Словаччина
- » Туреччина
- » Молдова

З ВИРОБНИКОМ СПІВПРАЦЮЮТЬ:



Контакти

Телефон:
+38 (050) 645 19 04

E-mail:
info@globalmetervis.com.ua

Сайт:
globalmetervis.com.ua



БАРАБАННА СУШАРКА СМ-1013

ПРОДУКТИВНІСТЬ 
3 ТОНН/ГОД

ПРИЗНАЧЕННЯ 
Призначений для сушіння сипких матеріалів паливними газами.

Технічні характеристики

- » Тип: поточний
- » Характер роботи: безперервний
- » Розмір корпусу барабана (довжина x діаметр), мм: 8 000x1 600
- » Об'єм барабана, м³: 16
- » Частота обертання барабана, об/хв: 3,14/4,15/6,2
- » Ухил корпусу барабана до горизонту, град.: 2° 52'
- » Теплоносії: топкові гази
- » Температура теплоносія, °С: 500/600/800
- » Габаритні розміри (довжина x ширина x висота), мм: 9 850x2 550x3 550
- » Маса, кг: 11 500/11 600/12 900
- » Встановлена потужність двигуна, кВт: 8/10/11/12,5
- » Частота обертання двигуна, об/хв: 750/1 000/1 500
- » Напруга живлення, В: 380
- » Редуктор: 1Ц2У-250-31,5-21

Режими сушіння для різних матеріалів змінюються залежно від вологості сировини на вході в барабан і необхідної вологості готового матеріалу на виході з барабана, фракційного складу матеріалу, що підлягає сушінню, властивостей матеріалу.





GRECO GROUP

М. Вінниця



СЕРТИФІКАЦІЯ:

ДСТУ EN ISO 9001:2018
«Системи управління
якістю. Вимоги»
EN ISO 9001:2015, IDT;
ISO 9001:2015, IDT



ГАРАНТІЯ:

12 міс

РІВЕНЬ ЛОКАЛІЗАЦІЇ:

62-95%

КРАЇНИ- ІМПОРТЕРИ:

» Молдова



З ВИРОБНИКОМ СПІВПРАЦЮЮТЬ:



Контакти

Телефон:
+38 (097) 111 11 00



E-mail:
sales@greco.com.ua

Сайт:
greco.com.ua

АВТОМАТИЧНІ ТВЕРДОПАЛИВНІ ТЕПЛОГЕНЕРАТОРИ TM GRECO ДО ЗЕРНОВИХ СУШАРОК

ПОТУЖНІСТЬ 
ВІД 3 МВТ ДО 24 МВТ

ПРИЗНАЧЕННЯ 
Для сушіння зерна.

ТЕПЛОГЕНЕРАТОР TM GRECO – автоматична твердопаливна система, яка є комплексом обладнання, що застосовується виключно на зернових сушарках та забезпечує автоматизований процес сушіння з дотриманням необхідного температурного режиму та технічних вимог зернових сушарок.

ВСТАНОВЛЕНО 540 ОБ'ЄКТІВ В УКРАЇНІ.

ВАЖЛИВО! Після дооснащення зерносушарки теплогенератором наявне паливо (газ, дизель) не відключається й може використовуватися як резервне або основне. Власник сам обирає, на якому виді енергоносія сушити зерно. Час перемикання між енергоносіями – до 30 хвилин.

Комплексний підхід Greco group:

1. Виробництво обладнання.
2. Доставка (завантаження та вивантаження).
3. Монтаж (включно з проживанням і харчуванням працівників.).
4. Електромонтаж.
5. Пусконаладжувальні роботи (запуск зернової сушарки разом із теплогенератором).
6. Навчання персоналу (інструктаж).





ТОВ «ГЛОБАЛМЕТСЕРВІС»

М. Бердичів



СЕРТИФІКАЦІЯ:

Сертифікати відповідності ЄС, ISO 9001:2015



ГАРАНТІЯ:

18 міс

РІВЕНЬ ЛОКАЛІЗАЦІЇ:

35%

КРАЇНИ-ІМПОРТЕРИ:

- » Польща
- » Литва
- » Латвія
- » Угорщина
- » Німеччина
- » Австрія
- » Чехія
- » Італія
- » Фінляндія
- » Румунія
- » Словаччина
- » Туреччина
- » Молдова

З ВИРОБНИКОМ СПІВПРАЦЮЮТЬ:



Контакти

Телефон:
+38 (050) 645 19 04

E-mail:
info@globalmetervis.com.ua

Сайт:
globalmetervis.com.ua



ДЕЖЕРМІНАТОР ДС-2

ПРОДУКТИВНІСТЬ 🌾
1,1-1,5 ТОНН/ГОД

ПРИЗНАЧЕННЯ ⚙️
Використовують для керованої обробки поверхні зерна: лущення, шліфування і полірування круп, а також для виділення зародка кукурудзи (дежермінація зерен кукурудзи).

- » Знижує відсоток травмованих зерен (круп).
- » Дозволяє домогтися більш гладкої поверхні крупинок (в результаті виготовлення деталей, які контактують з продуктом, не з абразивних матеріалів).
- » Зменшує кількості мучелі, що утворюється при обробці поверхні зерна.



ПОДРІБНЮВАЧ ИС-1

ПРОДУКТИВНІСТЬ 🌾
1,2 ТОНН/ГОД

ПРИЗНАЧЕННЯ ⚙️
Призначений для подрібнення зерна (пшениця, жито, ячмінь, горох, просо, рис, кукурудза) в процесі його переробки на борошно, крупу, комбікорми і кормосуміші.

Застосовується на млинах, крупозаводах, комбікормових виробництвах і в кормоцехах.





ТОВ «ГЛОБАЛМЕТСЕРВІС»

М. Бердичів



СЕРТИФІКАЦІЯ:

Сертифікати відповідності ЄС,
ISO 9001:2015



ГАРАНТІЯ:

18 міс

РІВЕНЬ ЛОКАЛІЗАЦІЇ:

35%

КРАЇНИ-ІМПОРТЕРИ:

- » Польща
- » Литва
- » Латвія
- » Угорщина
- » Німеччина
- » Австрія
- » Чехія
- » Італія
- » Фінляндія
- » Румунія
- » Словаччина
- » Туреччина
- » Молдова

З ВИРОБНИКОМ СПІВПРАЦЮЮТЬ:



Контакти

Телефон:
+38 (050) 645 19 04

E-mail:
info@globalmetservis.com.ua

Сайт:
globalmetservis.com.ua



ПРОСІЮВАЧ ЦС-1М

ПРОДУКТИВНІСТЬ 🌾
2,5-3 ТОНН/ГОД

ПРИЗНАЧЕННЯ ⚙️
Призначений для контролю різних продуктів зернопереробки.

- » Посилена конструкція бичового ротора.
- » Поліпшений спосіб кріплення бичів до ротора, тепер можливо створити кут атаки бича до 7°.
- » Покращена конструкція ситового барабана, барабан має додаткову підтримку у вигляді двох роликів, які налаштовуються.
- » Поліпшено завантаження продукту для виключення просипання повз ситовий барабан.
- » Поліпшена загальна конструкція машини для підвищення ремонтпридатності і зручності обслуговування.



ПРОСІЮВАЧ ЦС-2

ПРОДУКТИВНІСТЬ 🌾
1-1,8 ТОНН/ГОД

ПРИЗНАЧЕННЯ ⚙️
Призначений для контролю різних продуктів зернопереробки.





ТОВ ЗАВОД СІЛЬГОСПМАШИН

м. Лубни, Полтавська обл.



СЕРТИФІКАЦІЯ:

ISO 9001:2018 , CE



ГАРАНТІЯ:

12 міс

РІВЕНЬ ЛОКАЛІЗАЦІЇ:

91%

КРАЇНИ- ІМПОРТЕРИ:

- » Алжир
- » Болгарія
- » Греція
- » Литва
- » Молдова
- » Монголія
- » Німеччина
- » Румунія
- » Польща
- » Угорщина
- » Хорватія
- » Франція
- » Казахстан
- » Грузія

З ВИРОБНИКОМ СПІВПРАЦЮЮТЬ:



Контакти

Телефон:
+38 (099) 569 77 07
+38 (097) 869 77 07



E-mail:
ovs25s@gmail.com

Сайт:
zsm.uaprom.net

УНІВЕРСАЛЬНИЙ КАЛІБРАТОР ЗЕРНА ОВС-355

ПРОДУКТИВНІСТЬ 
ДО 35 ТОНН/ГОД

ПРИЗНАЧЕННЯ 
Просіювання, очищення і калібрування зерна.

» Універсальний просіювач-сепаратор має понад 50 варіантів застосування, зокрема для просіву насіння та очищення й розділу зерна і його суміші, а також відбору зерна з відходів після очищення на інших машинах. Всі 5 решет міняються за 4 хв.

» При роботі ОВС-355 відсутні травмування зерна та вібрації. Витрата електроенергії лише 0,17 кВт на 1 тону зерна.

» ОВС-355 також використовується для просіву та калібрування різноманітних гранул.





**ТОВ
«ГЛОБАЛМЕТСЕРВІС»**

М. Бердичів



СЕРТИФІКАЦІЯ:

Сертифікати відповідності ЄС, ISO 9001:2015



ГАРАНТІЯ:

18 міс

**РІВЕНЬ
ЛОКАЛІЗАЦІЇ:**

35%

**КРАЇНИ-
ІМПОРТЕРИ:**

- » Польща
- » Литва
- » Латвія
- » Угорщина
- » Німеччина
- » Австрія
- » Чехія
- » Італія
- » Фінляндія
- » Словаччина
- » Туреччина
- » Молдова

З ВИРОБНИКОМ СПІВПРАЦЮЮТЬ:



Контакти

Телефон:
+38 (050) 645 19 04

E-mail:
info@globalmetervis.com.ua

Сайт:
globalmetervis.com.ua



ПЛЮЩИЛЬНИЙ ВЕРСТАТ ПС-400

ПРОДУКТИВНІСТЬ 🌾
0,6-0,8 ТОНН/ГОД

ПРИЗНАЧЕННЯ ⚙️
Призначений для плющення круп і лушеного зерна (ядра) при виробництві вівсяних, гречаних, перлових, ячнних, кукурудзяних, пшеничних, рисових та інших видів пластівців.

До особливостей режиму роботи цього верстата можна віднести охолоджені вальці, що дозволяють створювати оптимальні умови плющення, які діють на продукт при плющенні.



ПЛЮЩИЛЬНИЙ ВЕРСТАТ ПС-600

ПРОДУКТИВНІСТЬ 🌾
1-1,5 ТОНН/ГОД

ПРИЗНАЧЕННЯ ⚙️
Призначений для плющення круп і лушеного зерна (ядра) при виробництві вівсяних, гречаних, перлових, ячнних, кукурудзяних, пшеничних, рисових та інших видів пластівців.

До особливостей режиму роботи цього верстата можна віднести охолоджені вальці, що дозволяють створювати оптимальні умови плющення, які діють на продукт, що піддається плющенню.





ТОВ «ОЛИС»

М. Одеса



СЕРТИФІКАЦІЯ:

Сертифікати відповідності ЄС



ГАРАНТІЯ:

12-24 міс

РІВЕНЬ ЛОКАЛІЗАЦІЇ:

80%

КРАЇНИ-ІМПОРТЕРИ:

- » Румунія
- » Литва
- » Естонія
- » Канада
- » Німеччина
- » Франція
- » США та ін. 35 країн



З ВИРОБНИКОМ СПІВПРАЦЮЮТЬ:



Контакти

Телефон:
+38 (067) 822 85 58
048 752 85 58



E-mail:
olis1@ukr.net

Сайт:
olis.com.ua

ВАЛЬЦЕДЕКОВІ ВЕРСТАТИ ВДМ ТА ВДСО

ПРОДУКТИВНІСТЬ (ДО Т/ГОД)

ВДМ-200
1,0 (гречка), 0,7 (просо)

ВДСО-400
2,2 (гречка), 1,3 (просо);

ВДСО-600
3,6 (гречка), 2,0 (просо)

ПРИЗНАЧЕННЯ

Для лушення зерна гречки і проса на круп'яних заводах.

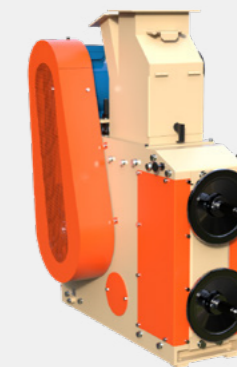

РОЗСІВ КРУП'ЯНИЙ РК0-4

НОМІНАЛЬНА ВСТАНОВЛЕНА ПОТУЖНІСТЬ – 3,0 КВТ

ПРИЗНАЧЕННЯ

Для відбору проміжних продуктів лушення і шліфування, сортування та контролю продукції на підприємствах круп'яної промисловості.

Принцип роботи полягає в паралельному і послідовному просіванні продукту через набір плоских горизонтальних сит, що здійснюють круговий поступальний рух.

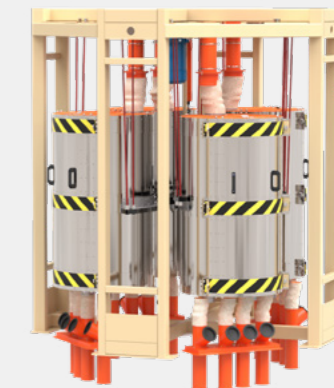

МАШИНА ПЛЮЩИЛЬНА ППМ-0,5

ПРОДУКТИВНІСТЬ ДО 1,5 ТОНН/ГОД

ПРИЗНАЧЕННЯ

Для виробництва пластівців вісяних, геркулес, гречаних, пшеничних, горохових, із проса.

Висока економічність завдяки регульованню товщини пластівців під час роботи плющильного верстата.



МАШИНИ ЛУЩИЛЬНО-ШЛІФУВАЛЬНІ «КАСКАД»

ПРОДУКТИВНІСТЬ* ВІД 0,25 ДО 1,6 ТОНН/ГОД

ПРИЗНАЧЕННЯ

Для лушення і шліфування зерна пшениці, ячменю, гороху, кукурудзи та проса.

Лушення і шліфування зерна здійснюється абразивними дисками при інтенсивному видаленні з робочої камери лузги і мучки в аспіраційну систему. Машина комплектується аспіраційною колонкою.



*Залежно від моделі



ТОВ «ГЛОБАЛМЕТСЕРВІС»

М. Бердичів



СЕРТИФІКАЦІЯ:

Сертифікати відповідності ЄС, ISO 9001:2015



ГАРАНТІЯ:

18 міс

РІВЕНЬ ЛОКАЛІЗАЦІЇ:

35%

КРАЇНИ-ІМПОРТЕРИ:

- » Польща
- » Литва
- » Латвія
- » Угорщина
- » Німеччина
- » Австрія
- » Чехія
- » Італія
- » Фінляндія
- » Румунія
- » Словаччина
- » Туреччина
- » Молдова

З ВИРОБНИКОМ СПІВПРАЦЮЮТЬ:



Контакти

Телефон:
+38 (050) 645 19 04

E-mail:
info@globalmetervis.com.ua

Сайт:
globalmetervis.com.ua



ВІДЦЕНТРОВИЙ ЛУЩИЛЬНИК СІМО ЦШС-3М

ПРОДУКТИВНІСТЬ 🌾
2,5 ТОНН/ГОД

ПРИЗНАЧЕННЯ 🔄
Призначений для високоефективного лушення зерна та вівса, спельти, сої та соняшнику з одночасним обриванням і відвіюванням частини волосків і лушпиння, дроблення кукурудзи з метою відбору зародка.

Коефіцієнт лушення вівса на високоефективному відцентровому лущильнику складає 90–93%.



ВІДЦЕНТРОВИЙ ЛУЩИЛЬНИК СІМО ЦШС-3 (02)

ПРОДУКТИВНІСТЬ 🌾
1,2–1,5 ТОНН/ГОД

ПРИЗНАЧЕННЯ 🔄
Призначений водночас для лушення гороху і розколювання його на дві половинки – виробництва горохової крупи.

Високоякісна лущильно-горохокольна машина.



ЛУЩИЛЬНИК АБРАЗИВНИЙ ДЛЯ БОБОВИХ ЛАБ-1,5

ПРОДУКТИВНІСТЬ 🌾
1–1,5 ТОНН/ГОД

ПРИЗНАЧЕННЯ 🔄
Призначений для лушення таких бобових культур: сочевиця, горох, нут, люпин, соя та ін.

Машина для видалення остей і полірування крупи.



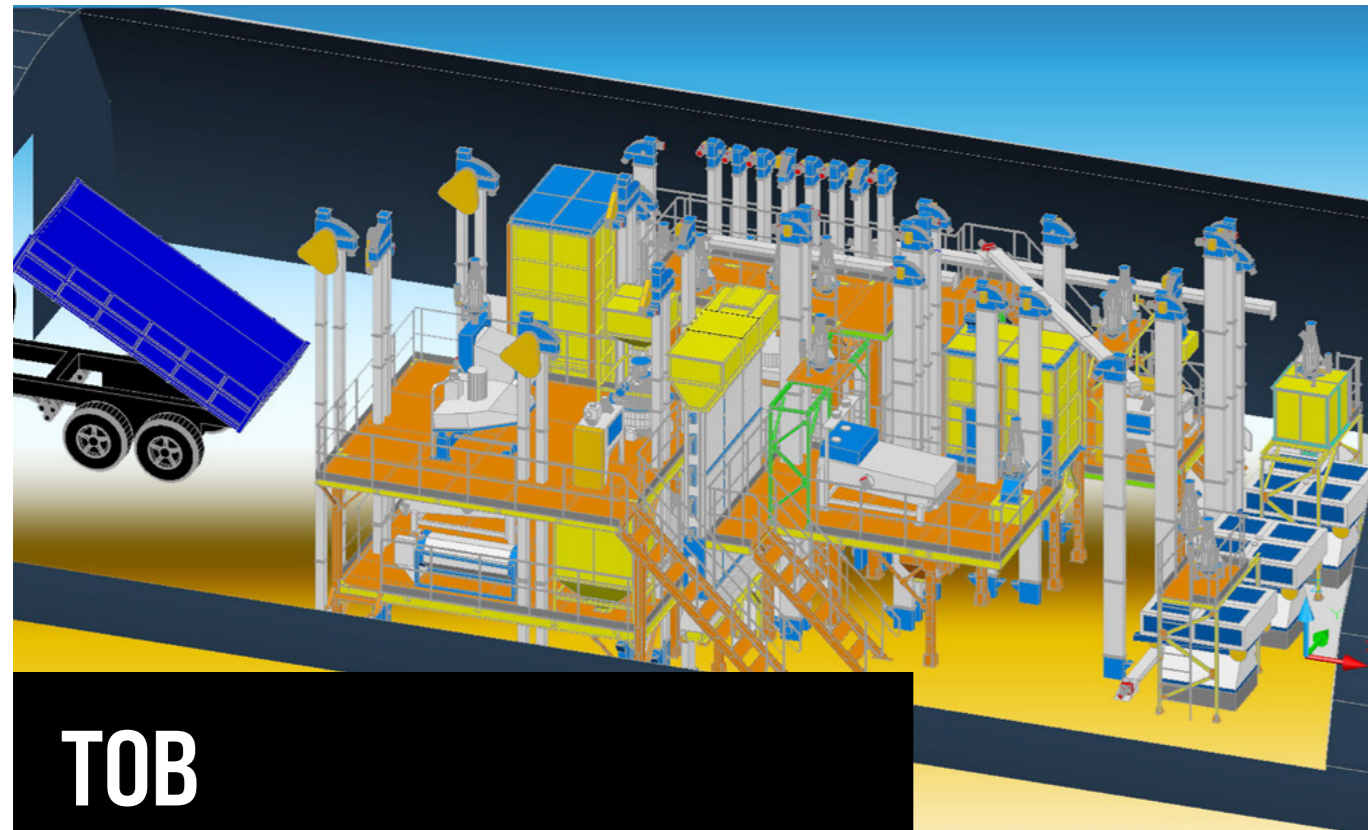

ТОВ «ГЛОБАЛМЕТСЕРВІС»

М. Бердичів



СЕРТИФІКАЦІЯ:

Сертифікати відповідності ЄС, ISO 9001:2015



ГАРАНТІЯ:

18 міс

РІВЕНЬ ЛОКАЛІЗАЦІЇ:

35%

КРАЇНИ- ІМПОРТЕРИ:

- » Польща
- » Литва
- » Латвія
- » Угорщина
- » Німеччина
- » Австрія
- » Чехія
- » Італія
- » Фінляндія
- » Румунія
- » Словаччина
- » Туреччина
- » Молдова

З ВИРОБНИКОМ СПІВПРАЦЮЮТЬ:



Контакти

Телефон:
+38 (050) 645 19 04

E-mail:
info@globalmetervis.com.ua

Сайт:
globalmetervis.com.ua



ЗМІШУВАЧ БАРАБАННИЙ СХБ-1

ПРОДУКТИВНІСТЬ 🌞
1 ТОНН/ГОД

ПРИЗНАЧЕННЯ 🔄
Призначений для змішування різних сипких матеріалів, зокрема зернових пластівців.

Технічні характеристики

- » Продуктивність, кг/год.: 1 000-1 500
- » Площа внутрішньої поверхні змішувального барабана, м²: 5,9
- » Розміри змішувального барабана, мм: діаметр – 800; довжина – 2 360
- » Частота обертання барабана змішувача, об/хв: 11,3
- » Витрата повітря на аспірацію, м³/год: 300
- » Габаритні розміри, мм: довжина – 3 160*; ширина – 1 000*; висота – 1 400*
- » Встановлена потужність, кВт: 1,1
- » Маса, кг: 400

Процес змішування проходить в ощадливому режимі завдяки низькій частоті обертання барабана та відсутності рухомих частин у робочій зоні. Для знепилювання змішувача під час роботи передбачено аспіраційний патрубок.

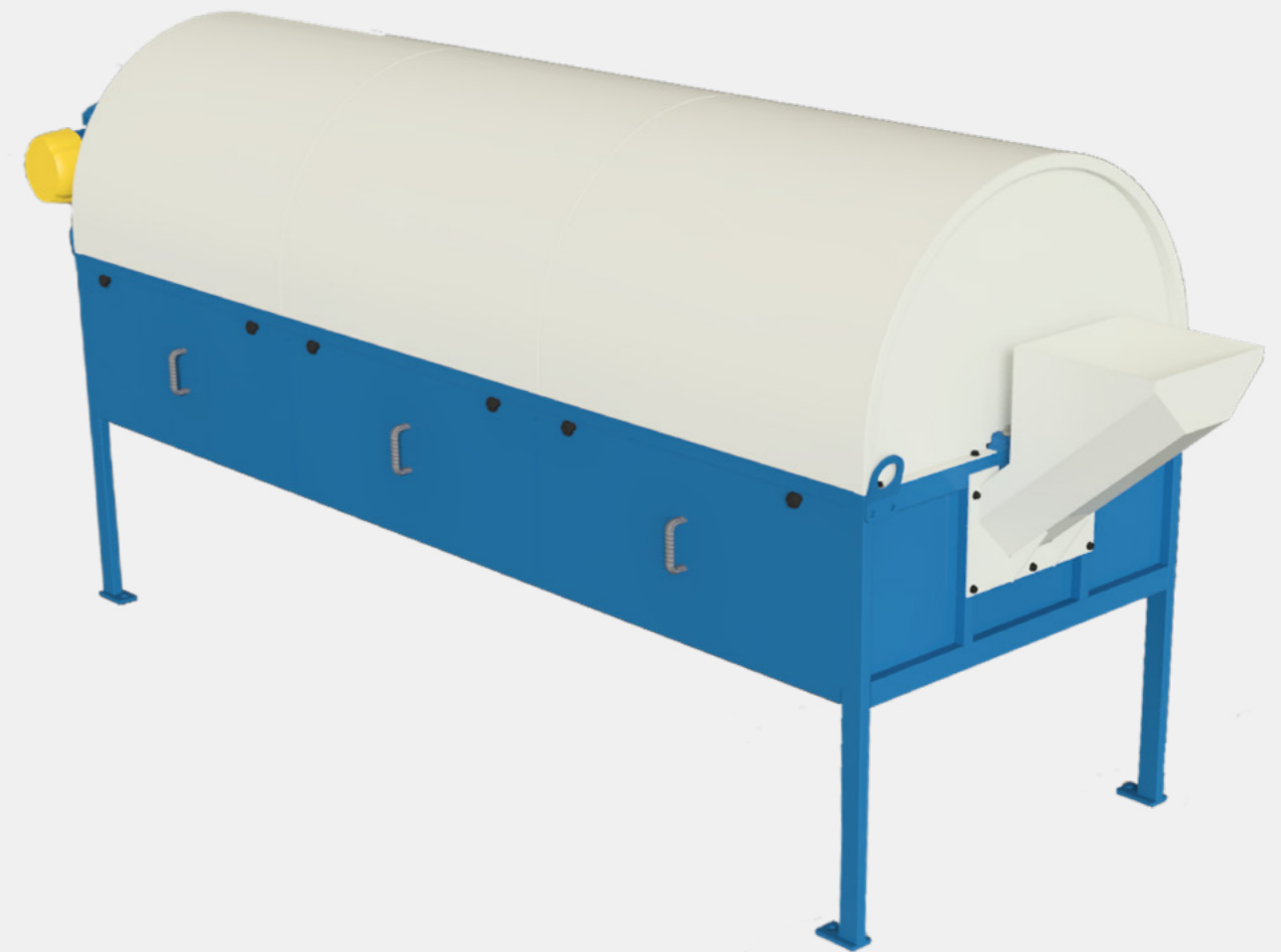



ICK GROUP

с-т Дослідницьке, Київська обл.



СЕРТИФІКАЦІЯ:

Сертифікати відповідності ЕС



ГАРАНТІЯ:

12 міс

РІВЕНЬ ЛОКАЛІЗАЦІЇ:

90%

КРАЇНИ-ІМПОРТЕРИ:

- » Нідерланди
- » Литва
- » Казахстан
- » Узбекистан
- » Польща
- » Чехія та ін.
- » Румунія
- » Молдова
- » Туркменістан



З ВИРОБНИКОМ СПІВПРАЦЮЮТЬ:



Контакти

Телефон:
+38 (067) 440 80 89



E-mail:
grantech@ick.ua

Сайт:
ick.ua

МІНІКОМПЛЕКС ДЛЯ ГРАНУЛЮВАННЯ ГТЛ-304Д

ПРОДУКТИВНІСТЬ 🌞
ДО 0,5 ТОНН/ГОД

ПРИЗНАЧЕННЯ 🔄
Мінікомплекс ГТЛ-304Д призначений для виробництва паливних гранул (пелет) з відходів зернових, лушпиння соняшника та іншої енергетичної біомаси рослинного походження.

» Поставляється з повністю виконаним електромонтажем усіх одиниць обладнання, які входять в мінікомплекс.

» Готовий до початку роботи відразу після підключення електроенергії та подачі сировини.

» Можливе переміщення з місця на місце (в центр розташування сировинної бази) без великих трудовитрат і простоїв.

» Не вимагає шеф-монтажних робіт, оскільки поставляється змонтованим на рамі з електричною обв'язкою з заводу.

» Гарне готове рішення з невеликим терміном окупності.





ТОВ «ОРІОН.ГРУП»

с. Крюківщина, Київська обл.



СЕРТИФІКАЦІЯ:

- » ISO 9001:2015
- » ISO 45001:2018
- » ISO 14001:2015
- » ISO 3834 частина 2
- » EN 1090 - 1
- » Директива 2014/68/EU PED
- » Директива 2006/42 EU MACHINERY

ГАРАНТІЯ:

24 міс

РІВЕНЬ ЛОКАЛІЗАЦІЇ:

40-60%

КРАЇНИ- ІМПОРТЕРИ:

Країни ЄС, США. Загалом понад 20 країн світу.



З ВИРОБНИКОМ СПІВПРАЦЮЮТЬ:



Контакти

Телефон:
+38 (044) 507 29 94



E-mail:
info@oriongr.com

Сайт:
oriongr.com

СИЛОС ДЛЯ ЗБЕРІГАННЯ БОРОШНА

РОБОЧИЙ ОБ'ЄМ ✕
130 М³

ПРИЗНАЧЕННЯ ⚙
Вертикальний циліндричний силос призначений для зберігання борошна при атмосферному тиску та температурі до +30 °С.

Технічні характеристики:

- » Робочий об'єм: 130 М³
- » Повний об'єм: 140 М³
- » Щільність продукту: 560 кг/М³
- » Матеріал контактних поверхонь: AISI 304
- » Максимальна температура продукту: +30 °С
- » Робочий тиск: атмосферний

Габарити:

- » Внутрішній діаметр: 3 590 мм
- » Максимальна ширина: 3 920 мм
- » Повна висота: 17 300 мм
- » Кількість опор: 4
- » Вага (без продукту): 7 835 кг





ТОВ «ЗАВОД ТЕХНОЛОГІЧНОГО ОБЛАДНАННЯ»

м. Кропивницький



СЕРТИФІКАЦІЯ:

Виробництво здійснюється відповідно до технічних умов (ТУ). Якість продукції підтверджується декларацією виробника згідно з чинними стандартами машинобудування та вимогами до харчового обладнання.

ГАРАНТІЯ:

12 міс

РІВЕНЬ ЛОКАЛІЗАЦІЇ:

70%

КРАЇНИ- ІМПОРТЕРИ:

—

З ВИРОБНИКОМ СПІВПРАЦЮЮТЬ:

FINE CHOCOLATE
ROSHEN
SINCE 1996

Контакти

Телефон:
+38 (050) 487 18 85



E-mail:
zto2004@ukr.net

Сайт:
zto.com.ua

ТІСТОМІСИ. ЗМІШУВАЧІ З ЗЕТ-ПОДІБНИМИ ЛОПАТЯМИ ПЕРІОДИЧНОЇ ДІЇ

ПРИЗНАЧЕННЯ

Для перемішування з одночасним підгрівом або охолодженням різноманітних густих та в'язких продуктів: вершкового масла, маргарину, тіста, кремоподібних наповнювачів тощо.

- » Робочими органами такого змішувача є два горизонтально розташовані вали із ЗЕТ-подібними лопатевими мішалками, що обертаються з однаковими або різними швидкостями. Вали обертаються в бункері спеціальної форми, що обладнаний кришкою у верхній його частині. Змішувачі виготовляються із загальним об'ємом бункера від 10 до 300 л. Вали приводяться в обертання електродвигуном в загальнопромисловому або вибухобезпечному виконанні потужністю від 1,5 до 15 кВт через мотор-редуктор з обертами від 5 до 90 об/хв, які регулюються частотним перетворювачем. Обертання валів – реверсивне.
- » Потужність електродвигуна підбирається відповідно до об'єму змішувача та в'язкості продукту.
- » Усі деталі, що контактують з продуктом, виготовляються з харчової нержавної сталі. Інші деталі змішувача

виготовляються або з конструкційної сталі під фарбування, або також з нержавної сталі. Основний продукт завантажується в бункер при відкритій кришці, а додаткові компоненти – через технологічні отвори. Нагрівання сорочки здійснюється вмонтованими ТЕНами або від зовнішніх джерел тепла (зокрема теплогенератора).

» Готовий продукт вивантажується при відкритій кришці після перевертання бункера на 110° від горизонтальної площини вручну або за допомогою електроприводу. Вивантаження може бути здійснене і при закритій кришці, без перевертання бункера, крізь нижній отвір, або за допомогою шнекового механізму. Обладнання має достатньо датчиків та контролерів, які надають гарантії його безпечної експлуатації.

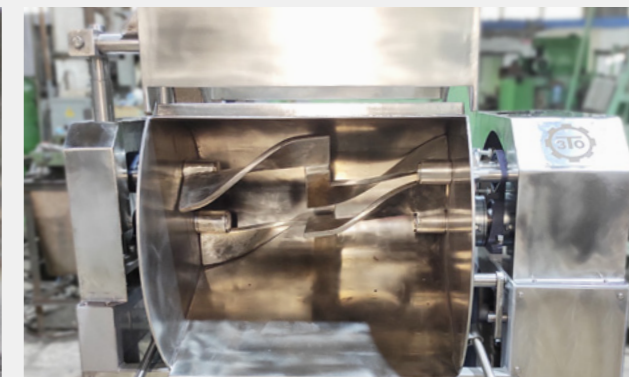



ПП «ІМПЕКСМАШ»

м. Кропивницький



СЕРТИФІКАЦІЯ:

Сертифікати відповідності ЄС



ГАРАНТІЯ:

12 міс

РІВЕНЬ ЛОКАЛІЗАЦІЇ:

70%

КРАЇНИ-ІМПОРТЕРИ:

- » Казахстан
- » Молдова
- » Румунія
- » Латвія
- » Узбекистан
- » Азербайджан



З ВИРОБНИКОМ СПІВПРАЦЮЮТЬ:



Контакти

Телефон:
+38 (050) 487 10 90
+38 (067) 520 02 04



E-mail:
info@impexmash.com

Сайт:
impexmash.com

ВІДСАДЖУВАЛЬНА МАШИНА IMPEX DROP-600S

ПРОДУКТИВНІСТЬ 📈
120–200 КГ/ГОД

ПРИЗНАЧЕННЯ 🔄
Машина для формування широкого асортименту кондитерських виробів.

Базова модель та додаткові опції для виробництва пісочного печива, пряників, еклерів, мафінів, цукерок, заготовок під торт, виробів із сирної, м'ясної, горіхової, джемової маси тощо.



ГЛАЗУРУВАЛЬНА ЛІНІЯ IMPEX GLAZE LINE

ШВИДКІСТЬ СТРІЧКИ 📈
0,5–3 М/ХВ

ПРИЗНАЧЕННЯ 🔄
Комплект обладнання для покриття та декорування виробів (цукерки, печиво, сухарі тощо) шоколадною глазур'ю.

В лінію входять:

- » температур Impex TMA-80 (розтоплення глазури),
- » глазурувальна машина Impex EM-300,
- » декоратор,
- » тунель охолоджувальний Impex CT-400.4.





ПП «ІМПЕКСМАШ»

м. Кропивницький



СЕРТИФІКАЦІЯ:

Сертифікати відповідності ЄС



ГАРАНТІЯ:

12 міс

РІВЕНЬ ЛОКАЛІЗАЦІЇ:

70%

КРАЇНИ- ІМПОРТЕРИ:

- » Казахстан
- » Молдова
- » Румунія
- » Латвія
- » Узбекистан
- » Азербайджан



З ВИРОБНИКОМ СПІВПРАЦЮЮТЬ:



Контакти

Телефон:
+38 (050) 487 10 90
+38 (067) 520 02 04



E-mail:
info@impexmach.com

Сайт:
impexmach.com

ПІЧ РОТАЦІЙНА-КОНВЕКЦІЙНА IMPEX ROTOR (ЕЛ., ПЕЛЕТИ, ГАЗ, ДИЗЕЛЬ)

ПРОДУКТИВНІСТЬ ПО ХЛІБІ 🍞
160 БУХ/ГОД

ПРИЗНАЧЕННЯ 🔄
Універсальна піч для випікання хлібобулочних та кондитерських виробів.

Виготовлена за євростандартами.

Контролер на 100 програм випічки.

Потужне парозволоження та конвекція повітря.

Енергозатрати на годину:

- » ел. – 35 кВт,
- » пелети – 7,5 кг,
- » газ – 6,5 м³,
- » дизель – 4 кг.



ТУНЕЛЬНА ПІЧ КОНДИТЕРСЬКА IMPEX CONDY-600.4

ПРОДУКТИВНІСТЬ 🍞
140 КГ/ГОД

ПРИЗНАЧЕННЯ 🔄
Піч призначена для випікання цукрового та іншого печива, пряників, кондитерських виробів.

- » Модульна піч конвеєрного типу.
- » Випікання на металевих листах.
- » Регулювання швидкості руху листів.
- » Незалежна температура в кожному модулі.
- » Довжина печі – 8,85 м.
- » Ширина листа – 600 мм.
- » Номінальна потужність – 64 кВт.





ТОВ «МАЙСТЕР МІЛК»

м. Кременчук



СЕРТИФІКАЦІЯ:

ISO 9001:2015,
Сертифікат
відповідності ЄС



ГАРАНТІЯ:

12 міс

РІВЕНЬ ЛОКАЛІЗАЦІЇ:

40-60%

КРАЇНИ- ІМПОРТЕРИ:

» Угорщина » Словаччина
» Канада » Словенія
» Азербайджан та ін.
» Румунія
» Фінляндія
» Хорватія
» Молдова



З ВИРОБНИКОМ СПІВПРАЦЮЮТЬ:



Контакти

Телефон:
+38 (067) 539 25 27
+38 (067) 531 64 92



E-mail:
mastermilk@ukr.net

Сайт:
mastermilk.ua

СПІРАЛЬНИЙ КОНВЕЄР ДЛЯ ОХОЛОДЖЕННЯ ХЛІБА

ПРИЗНАЧЕННЯ

Для поступового та рівномірного зниження температури хлібобулочних виробів після випікання. Забезпечує стабільне охолодження продукції перед нарізанням або пакуванням без втрати вологості та деформації виробів.

Забезпечує багаторівневе транспортування виробів у зоні з контрольованою або природною вентиляцією, що дає змогу знижувати температуру поступово, без різких перепадів.

Компактна вертикальна конструкція дозволяє ефективно використовувати виробничий простір та легко інтегрувати обладнання в наявні лінії.

Конвеєр виготовляється з матеріалів харчового класу та розрахований на надійну безперервну роботу.



СПІРАЛЬНИЙ КОНВЕЄР ДЛЯ РОЗСТОЮВАННЯ ТІСТА

ПРИЗНАЧЕННЯ

Для стабілізації та визрівання тістових заготовок перед випіканням у контрольованому температурно-вологісному середовищі.

Застосовується в автоматизованих лініях хлібопекарської та кондитерської промисловості для забезпечення рівномірного розстоювання та стабільної якості виробів.

Забезпечує тривале та рівномірне перебування тістових заготовок у камері з регульованою температурою та вологістю без подовження виробничої лінії.

Багаторівнева спіральна конфігурація дозволяє ефективно використовувати простір, зберігати геометрію виробів та легко інтегрувати обладнання між формувальними машинами та печами.

Виконується з матеріалів харчового класу та орієнтований на енергоефективну й безперервну роботу.

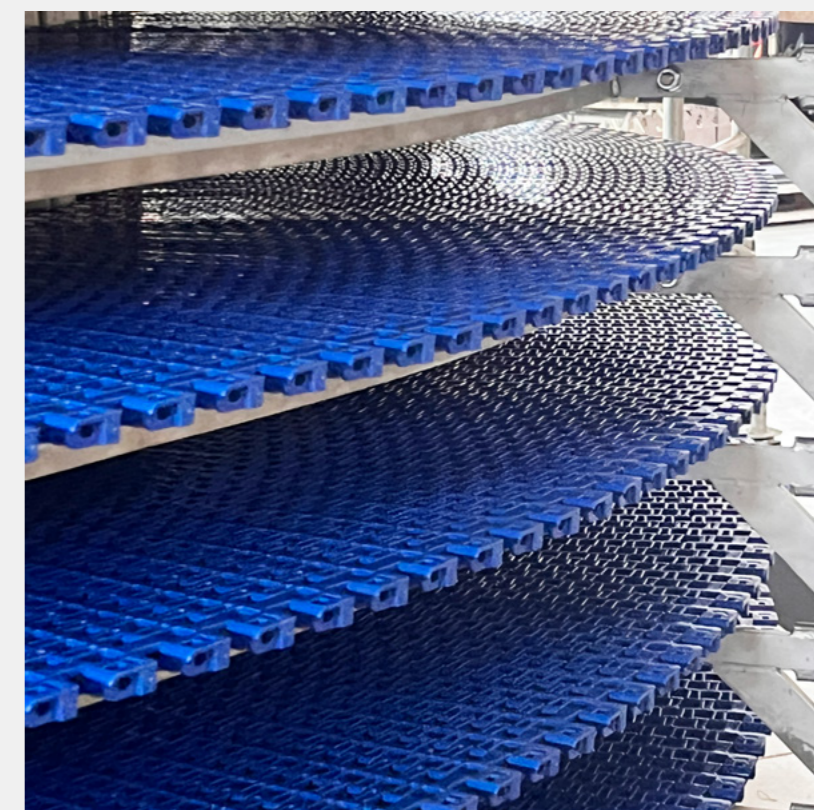

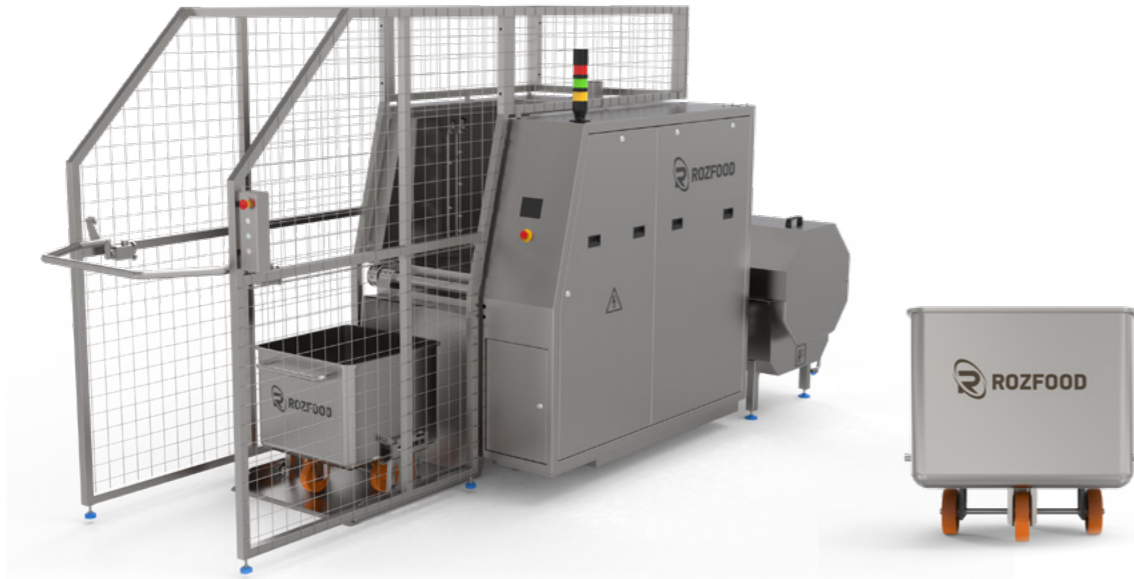

ТОВ «РОЗФУД»

М. Київ



СЕРТИФІКАЦІЯ:

CE, відповідність ЄС



ГАРАНТІЯ:

12 міс

РІВЕНЬ
ЛОКАЛІЗАЦІЇ:

50%

КРАЇНИ-
ІМПОРТЕРИ:

- » ЄС
- » Молдова
- » Казахстан
- » Канада
- » країни Південної Америки



З ВИРОБНИКОМ СПІВПРАЦЮЮТЬ:



Контакти

Телефон:
+38 (097) 889 80 10
+38 (068) 864 09 29



E-mail:
roz@rozfood.com.ua

Сайт:
rozfood.net

МІШАЛКА ДВОВАЛОВА Z-ПОДІБНА

ПРИЗНАЧЕННЯ

Для інтенсивного й однорідного перемішування різних харчових продуктів – тіста, м'ясного фаршу або інших в'язких продуктів.

Модель	Габарити (мм)			Об'єм (л)	Потужність (кВт)	Вага (кг)	Підключення комунікацій Електрика
	Д	Ш	В				
MFZ-400	1 800	1 450	1 670	400	7	1 020	+
MFZ-600	1 950	1 580	1 780	600	9	1 200	+
MFZ-1000	2 300	1 600	1 850	1 000	14	1 520	+

Оснащена гідравлічним приводом відкриття кришки та вивантаження продукту, що забезпечує зручність і безпеку в роботі.

Має три швидкості з можливістю регулювання обертів, перемикач напрямку обертання валів. Виготовлена з високоякісної нержавіючої сталі, легко миється та відповідає вимогам гігієни.





UTF GROUP™ ТОВ «УКРТЕХНОФУДЗ»

Михайлівка-Рубежівка, Уроцище Потоки, Київська обл.

UTF GROUP food processing equipment

СЕРТИФІКАЦІЯ:

CE, ISO 9001



ГАРАНТІЯ:

12-24 міс

РІВЕНЬ ЛОКАЛІЗАЦІЇ:

70-85%

КРАЇНИ- ІМПОРТЕРИ:

- » Польща
- » Литва
- » Латвія
- » Німеччина
- » Австрія
- » Чехія
- » Швеція
- » США
- » Канада
- » Ізраїль
- » Молдова
- » Індія
- » Вірменія
- » 40+ країн

З ВИРОБНИКОМ СПІВПРАЦЮЮТЬ:



Контакти

Телефон:
+38 (067) 833 34 97
+38 (044) 585 17 01



E-mail:
info@utf-group.com

Сайт:
utf-group.com

ОБЛАДНАННЯ ДЛЯ ВИРОБНИЦТВА ЛАВАША

ПРОДУКТИВНІСТЬ
ВІД 20 ДО 500 КГ/ГОД

ПРИЗНАЧЕННЯ
Промислове виробництво лаваша – від тістопідготовки до стабілізації і пакування.

Підприємство виробляє готові рішення для виготовлення лаваша які підходять для малого, середнього або великого бізнесу:

- » автоматичні лінії,
- » напівавтоматичні лінії,
- » тістопідготовче обладнання – тістоміси, дозатори, округлювачі,
- » формуюче обладнання – тісторозкачувальні машини, камери розстоювання,
- » тунельні печі – газові, електричні,
- » зволожувачі, конвеєри та інше.



ОБЛАДНАННЯ ДЛЯ ВИРОБНИЦТВА БУЛОЧОК ДЛЯ БУРГЕРІВ ТА ХОТДОГІВ

ПРОДУКТИВНІСТЬ
ВІД 5 000 ДО 15 000 ОД/ГОД

ПРИЗНАЧЕННЯ
Всі процеси виробництва хлібобулочних виробів, включаючи приготування опари та тіста, попереднє та остаточне вистоювання, формування тістових заготовок, випікання та охолодження готових виробів.

Ми випускаємо автоматичні лінії та інше обладнання для виробництва широкого асортименту хлібобулочних виробів. Автоматизовані всі процеси виробництва хлібобулочних виробів:

- » тістопідготовче обладнання,
- » камери розстоювання,
- » формуючі комплекси та машини,
- » тунельні печі з деками – газові, електричні, гібридні,
- » додаткове обладнання.



ОБЛАДНАННЯ ДЛЯ ВИРОБНИЦТВА ТОРТИЛЬЇ

ПРОДУКТИВНІСТЬ
ВІД 1 200 ДО 7 200 ОД/ГОД

ПРИЗНАЧЕННЯ
Промислове виготовлення тортильї за різними рецептами та у різних розмірах.

Компанія виготовляє автоматичні лінії та інше обладнання для приготування тортильї:

- » обладнання для формування,
- » преси,
- » дворівневі тунельні печі,
- » обладнання для охолодження,
- » обладнання для розстоювання.

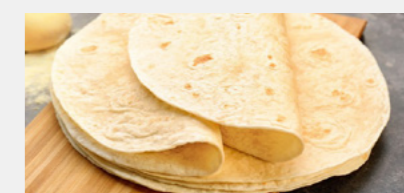

ОБЛАДНАННЯ ДЛЯ ВИРОБНИЦТВА ПІТИ

ПРОДУКТИВНІСТЬ
ВІД 1 200 ДО 7 200 ОД/ГОД

ПРИЗНАЧЕННЯ
Для організації як невеликого виробництва, так і великого підприємства з виготовлення різних видів піти.

Наш завод пропонує автоматичні та напівавтоматичні лінії для виробництва піти, а також окреме обладнання для них:

- » обладнання для формування,
- » обладнання для розстоювання,
- » тунельні печі,
- » обладнання для розстоювання.

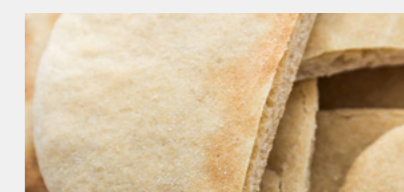



UTF GROUP™ ТОВ «УКРТЕХНОФУДЗ»

Михайлівка-Рубежівка, Урочище Потоки, Київська обл.

UTF GROUP food processing equipment

СЕРТИФІКАЦІЯ:

CE, ISO 9001



ГАРАНТІЯ:

12-24 міс

РІВЕНЬ ЛОКАЛІЗАЦІЇ:

70-85%

КРАЇНИ- ІМПОРТЕРИ:

- » Польща
- » Литва
- » Латвія
- » Німеччина
- » Австрія
- » Чехія
- » Швеція
- » США
- » Канада
- » Ізраїль
- » Молдова
- » Індія
- » Вірменія
- » 40+ країн

З ВИРОБНИКОМ СПІВПРАЦЮЮТЬ:



Контакти

Телефон:
+38 (067) 833 34 97
+38 (044) 585 17 01



E-mail:
info@utf-group.com

Сайт:
utf-group.com

ОБЛАДНАННЯ ДЛЯ ВИРОБНИЦТВА ПЕЧИВА, КРЕКЕРІВ, ГАЛЕТ

ПРОДУКТИВНІСТЬ
ВІД 100 ДО 1 000 КГ/ГОД

ПРИЗНАЧЕННЯ
Виробництво печива різних видів: цукрового, зтяжного, галетного, пісочного (відсадного), печива з начинкою, крекерів.

Фірма випускає високопродуктивні автоматичні лінії, окремі ділянки, машини та вузли для виготовлення печива різних видів:

- » тістопідготовче обладнання,
- » обладнання для формування,
- » обладнання для розстоювання,
- » тунельні печі – газові, електричні,
- » обладнання для охолодження.



ОБЛАДНАННЯ ДЛЯ ВИРОБНИЦТВА ТОРТІВ ТА ТІСТЕЧОК

ПРОДУКТИВНІСТЬ
ДО 1 000 КГ/ГОД

ПРИЗНАЧЕННЯ
Випуск великого асортименту тортів, тістечок та рулетів з бісквітного, вафельного та пісочного тіста.

Наш завод виготовляє автоматичні та напівавтоматичні лінії, автоматизовані ділянки, машини, вузли та інше обладнання для виробництва тортів та тістечок, яке використовується як невеликими підприємствами, так і провідними виробниками кондитерських виробів.

Сучасні технології, найкращі технічні рішення та індивідуальний підхід до кожного проекту забезпечують максимальний економічний ефект як для невеликих, так і для великих кондитерських виробництв.



ОБЛАДНАННЯ ДЛЯ ВИРОБНИЦТВА ЛИСТКОВОГО ТІСТА І ВИРОБІВ З НЬОГО

ПРОДУКТИВНІСТЬ
ВІД 100 ДО 1 000 КГ/ГОД

ПРИЗНАЧЕННЯ
Виробництво листкового тіста та кондитерських виробів з нього – від «язичків» та листкового печива до круасанів з різними начинками та тортів на основі листкових коржів.

» Виготовляємо широкий діапазон обладнання для роботи з листковим тістом та виробами з нього.

» Автоматичні та напівавтоматичні лінії, автоматизація різних етапів виробничого процесу, окремі машини та вузли, розширення можливостей існуючих виробництв.

» Наше обладнання може працювати з дріжджовим та бездріжджовим листковим тістом.

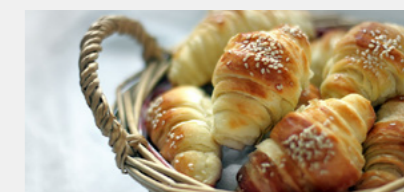

ОБЛАДНАННЯ ДЛЯ ВИРОБНИЦТВА ВАФЕЛЬНИХ КОРЖІВ

ПРОДУКТИВНІСТЬ
200-250 ОД/ГОД

ПРИЗНАЧЕННЯ
Автоматизоване виготовлення плоских вафель різних форм – квадратних, прямокутних і круглих.

Виробляємо машину для автоматичного випікання вафельних листів.

Завдяки чавунним формувальним плитам та точному налаштуванню температури продукція виходить рівномірно пропеченою, з чіткою структурою та оптимальною товщиною.

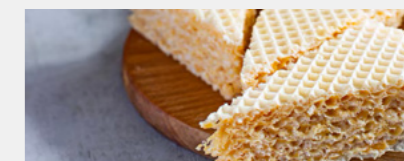



UTF GROUP™
ТОВ «УКРТЕХНОФУДЗ»

Михайлівка-Рубежівка, Урочище Потоки, Київська обл.

UTF GROUP food processing equipment

<p>СЕРТИФІКАЦІЯ: CE, ISO 9001</p> 	<p>ГАРАНТІЯ: 12-24 міс</p>	<p>РІВЕНЬ ЛОКАЛІЗАЦІЇ: 70-85%</p>	<p>КРАЇНИ-ІМПОРТЕРИ:</p> <ul style="list-style-type: none"> » Польща » Литва » Латвія » Німеччина » Австрія » Чехія » Швеція » США » Канада » Ізраїль » Молдова » Індія » Вірменія » 40+ країн
--	---------------------------------------	--	---

З ВИРОБНИКОМ СПІВПРАЦЮЮТЬ:



Контакти

Телефон:
+38 (067) 833 34 97
+38 (044) 585 17 01



E-mail:
info@utf-group.com

Сайт:
utf-group.com

ОБЛАДНАННЯ ДЛЯ ВИРОБНИЦТВА ЗЕРНОВИХ БАТОНЧИКІВ

ПРОДУКТИВНІСТЬ 
ВІД 300 ДО 450 КГ/ГОД

ПРИЗНАЧЕННЯ 
Випуск різних видів зернових батончиків: класичних, в глазури, протеїнових, енергетичних, низькокалорійних.

Ми виготовляємо повний комплект обладнання для виробництва батончиків:

- » варильні котли,
- » змішувачі,
- » обладнання для формування та різання,
- » обладнання для охолодження.



ОБЛАДНАННЯ ДЛЯ ВИРОБНИЦТВА ЕКЛЕРІВ І ПРОФІТРОЛІВ

ПРОДУКТИВНІСТЬ 
ВІД 100 ДО 600 КГ/ГОД

ПРИЗНАЧЕННЯ 
Виробництво еклерів, профітролів, заварних паличок та інших виробів із заварного тіста.

Здійснюємо виготовлення автоматичних ліній та машин для роботи з заварним тістом:

- » машини для перекачування та відсадження заварного тіста,
- » тунельні печі зі сталевим стрічковим подом та конвекцією,
- » машини для наповнення виробів начинкою.

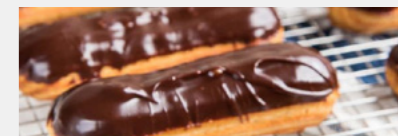

ОБЛАДНАННЯ ДЛЯ ВИРОБНИЦТВА ТАРТАЛЕТОК ТА ПЕЧИВА «ГОРІШОК»

ПРОДУКТИВНІСТЬ 
ДО 50 КГ/ГОД

ПРИЗНАЧЕННЯ 
Виготовлення виробів із пісочного тіста, таких як тарталетки та печиво «горішок».

Компанія виготовляє піч-моноблок для відсадження тіста у форми та випікання виробів. Кожна піч проектується під конкретний виріб з калібруванням всіх компонентів під розміри та форму виробу. Можлива повна автоматизація виробничого процесу, зокрема внесення начинки та укладання верхнього печива під час випуску виробу «горішок».



ОБЛАДНАННЯ ДЛЯ ВИРОБНИЦТВА СОЛОДКИХ ЗАВАРНИХ ПАЛИЧОК

ПРОДУКТИВНІСТЬ 
100-150 КГ/ГОД

ПРИЗНАЧЕННЯ 
Виготовлення солодких паличок на основі заварного тіста.

Виробляємо автоматичні лінії та інше промислове обладнання для випуску солодких паличок:

- » машини для відсадження заварного тіста,
- » конвекційні тунельні печі зі сталевим стрічковим подом,
- » машини для посипання,
- » багатоярусні конвеєри для сушіння та охолодження.





UTF GROUP™ ТОВ «УКРТЕХНОФУДЗ»

Михайлівка-Рубежівка, Урочище Потоки, Київська обл.



СЕРТИФІКАЦІЯ:

CE, ISO 9001



ГАРАНТІЯ:

12-24 міс

РІВЕНЬ ЛОКАЛІЗАЦІЇ:

70-85%

КРАЇНИ- ІМПОРТЕРИ:

- » Польща
- » Литва
- » Латвія
- » Німеччина
- » Австрія
- » Чехія
- » Швеція
- » США
- » Канада
- » Ізраїль
- » Молдова
- » Індія
- » Вірменія
- » 40+ країн

Контакти

Телефон:
+38 (067) 833 34 97
+38 (044) 585 17 01



E-mail:
info@utf-group.com

Сайт:
utf-group.com

З ВИРОБНИКОМ СПІВПРАЦЮЮТЬ:



ОБЛАДНАННЯ ДЛЯ ВИРОБНИЦТВА НАЧОС

ПРОДУКТИВНІСТЬ
ВІД 90 ДО 500 КГ/ГОД

ПРИЗНАЧЕННЯ
Виготовлення кукурудзяних чипсів начос.

Наш завод виготовляє автоматичні лінії для виробництва кукурудзяних чипсів начос за класичною технологією з формуванням їх із тістової маси.

Лінія містить машини для формування первинного шару тіста, отримання тістових заготовок, випікання в газовій або електричній тунельній печі, смаження в олії та нанесення спецій.

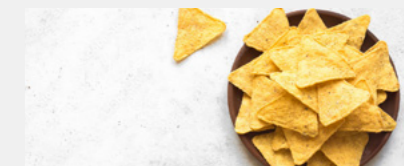

ОБЛАДНАННЯ ДЛЯ ВИРОБНИЦТВА ПРОТЕЇНОВИХ ЧИПСІВ

ПРОДУКТИВНІСТЬ
ДО 350 КГ/ГОД

ПРИЗНАЧЕННЯ
Виробництво чипсів за технологією випікання продукту без смаження у фритюрниці.

Компанія розпочала випуск автоматичних ліній для приготування чипсів за технологією їх сушіння без використання олії.

Чипси за цією технологією популярні у фітнес- та ЗОЖ-сегменті за рахунок мінімального вмісту жирів і, відповідно, значно меншої кількості калорій, ніж у класичних чипсів.



ОБЛАДНАННЯ ДЛЯ ВИРОБНИЦТВА СОЛОМКИ, ГРИСИНІ ТА ТАРАЛІ

ПРОДУКТИВНІСТЬ
ВІД 100 ДО 600 КГ/ГОД

ПРИЗНАЧЕННЯ
Виробництво італійських хрустких хлібних паличок грисині та італійських кілець таралі.

Пропонуємо автоматичні та напівавтоматичні лінії різної продуктивності для виробництва грисині.

За бажанням можливе встановлення на лінії комплекту обладнання для виготовлення таралі.

Наше обладнання дозволяє випікати вироби як у тунельних, так і в ротатійних печах.

При випіканні в ротатійних печах виконується автоматичне укладання тістових заготовок на сталеве деко для подальшої подачі в піч.



ОБЛАДНАННЯ ДЛЯ ВИРОБНИЦТВА МУЛЬТИЗЕРНОВИХ (БОРОШНЯНИХ) ЧИПСІВ

ПРОДУКТИВНІСТЬ
ВІД 150 ДО 500 КГ/ГОД

ПРИЗНАЧЕННЯ
Виготовлення багатозернових (борошняних) чипсів зі смаженням у фритюрі.

Підприємство виробляє повні автоматичні лінії та окреме обладнання, яке охоплює всі етапи виробництва борошняних чипсів:

- » обладнання для приготування тіста,
- » обладнання для формування заготовок (отримання тістової стрічки та різання з неї заготовок),
- » обладнання для термічної обробки - газові та електричні тунельні печі, конвеєрні фритюрниці,
- » обладнання для дозування та внесення спецій.





UTF GROUP™ ТОВ «УКРТЕХНОФУДЗ»

Михайлівка-Рубежівка, Урочище Потоки, Київська обл.



СЕРТИФІКАЦІЯ:

CE, ISO 9001



ГАРАНТІЯ:

12-24 міс

РІВЕНЬ ЛОКАЛІЗАЦІЇ:

70-85%

КРАЇНИ- ІМПОРТЕРИ:

- » Польща
- » Литва
- » Латвія
- » Німеччина
- » Австрія
- » Чехія
- » Швеція
- » США
- » Канада
- » Ізраїль
- » Молдова
- » Індія
- » Вірменія
- » 40+ країн

З ВИРОБНИКОМ СПІВПРАЦЮЮТЬ:



Контакти

Телефон:
+38 (067) 833 34 97
+38 (044) 585 17 01



E-mail:
info@utf-group.com

Сайт:
utf-group.com

АВТОМАТИЧНИЙ МАКАРОННИЙ ПРЕС

ПРОДУКТИВНІСТЬ
ВІД 250 ДО 1 000 КГ/ГОД

ПРИЗНАЧЕННЯ
Формування заготовок короткорізаних макаронних виробів.

До складу преса входить обладнання для дозування та подачі води й борошна, змішувачі безперервної дії, обладнання для формування макаронних виробів різної форми та розмірів.

Для отримання високоякісних макаронних виробів виконується обов'язкове попереднє змішування води та борошна у високошвидкісному міксері.

Висока якість тіста забезпечується за рахунок приготування в умовах глибокого вакууму.

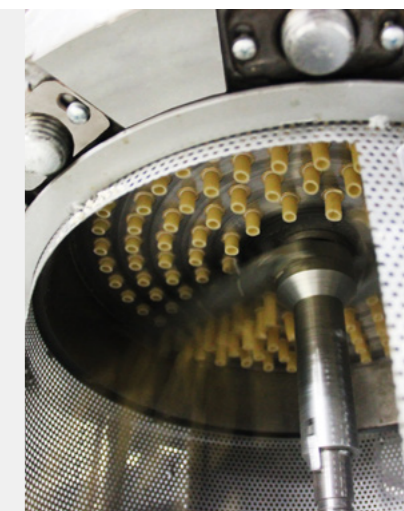

ТРАБАТТО

ПРОДУКТИВНІСТЬ
ВІД 250 ДО 1 000 КГ/ГОД

ПРИЗНАЧЕННЯ
Попереднє вібраційне сушіння макаронних виробів.

Трабатто – це камера з багатоярусним вібраційним транспортером і конвекцією повітря.

Його використання дозволяє зафіксувати форму тістових заготовок, зберегти насичений колір поверхні та не допустити злипання та деформацію при подальшому сушінні.

Це стає можливим завдяки поєднанню вібрації, високої температури та обдування повітрям, що зменшує вологість та підсушує поверхню продукту.



СУШИЛЬНИЙ КОМПЛЕКС

ПРОДУКТИВНІСТЬ
ВІД 250 ДО 1 000 КГ/ГОД

ПРИЗНАЧЕННЯ
Сушіння макаронних виробів.

Сушіння макаронів виконується за італійською низькотемпературною технологією з багатоступінчастим делікатним сушильним процесом, що забезпечує гладку світлу матову поверхню і тривале зберігання готових виробів.

Залежно від виду палива, найбільш прийнятним для замовника, сушіння може виконуватися на електриці, природному газі або різних видах твердого та рідкого палива (пелети, дизель тощо). Конструкція забезпечує мінімальні втрати тепла. Висота, довжина та кількість сушильних камер визначаються продуктивністю лінії та розмірами приміщення.



БУНКЕРИ НАКОПИЧЕННЯ

ПРОДУКТИВНІСТЬ
ВІД 250 ДО 1 000 КГ/ГОД

ПРИЗНАЧЕННЯ
Стабілізація, зберігання та подання на пакування макаронних виробів.

У бункерах-накопичувачах макаронні вироби повинні перебувати не менше 4 годин. При цьому відбувається охолодження виробів, вирівнювання вологості по всій їх товщині, розсмоктування внутрішніх напруг зсуву після сушіння.

Конструкція забезпечує делікатне завантаження бункера без падіння макаронних виробів з висоти, що дозволяє запобігти їх пошкодженню та дробленню.

Кількість та об'єм бункерів визначаються продуктивністю лінії.





БК «ВИМАЛСПЕЦБУД»

М. Чернігів



СЕРТИФІКАЦІЯ:

ISO 9001:2015/2018



ГАРАНТІЯ:

12-24 міс

РІВЕНЬ
ЛОКАЛІЗАЦІЇ:

87%

КРАЇНИ-
ІМПОРТЕРИ:

-

З ВИРОБНИКОМ СПІВПРАЦЮЮТЬ:



Контакти

Телефон:
+38 (068) 305 41 07
+38 (093) 342 47 79



E-mail:
sm.spetsbud@vimal.ua

Сайт:
spetsbud.vimal.ua

ПРИЙМАЛЬНО-СОРТУВАЛЬНИЙ БУНКЕР R-SORT

ПРОДУКТИВНІСТЬ
ДО 40 ТОНН/ГОД

ПРИЗНАЧЕННЯ
Спіральні поліуретанові вальці.
Забезпечує якісне та ретельне
фракціонування картоплі.

З приймальної частини бункера продукт надходить на очисні спіральні вальці, де завдяки незалежному керуванню групами секцій сепарації досягаються найкращі результати для очищення та сортування продукту будь-яких фракцій.

Розділення можливе на 3 фракції.



СОРТУВАЛЬНО-ІНСПЕКЦІЙНИЙ СТІЛ RIT 10-25

ПРОДУКТИВНІСТЬ
ДО 10 ТОНН/ГОД

ПРИЗНАЧЕННЯ
Призначений для огляду та ручного відбору некондиційних овочів.

Робоча зона – 1 000 × 2 500 мм.

Роликів алюмінієве полотно завширшки 1 м із розподілом потоку для відокремлення пошкоджених та некондиційних овочів.

Інспекційні столи оснащуються якісним LED-освітленням, частотним перетворювачем, поворотними колесами з гальмами для зручності переміщення та регулюються за висотою.



ЩІТКОВА МАШИНА СУХОГО ОЧИЩЕННЯ ОВОЧІВ BRUSHER

ПРОДУКТИВНІСТЬ
ДО 10 ТОНН/ГОД

ПРИЗНАЧЕННЯ
Призначена для ефективного очищення овочів від землі, чорнозему, бруду, піску та глини.

Розмір робочої зони – 1 750 × 1 100 мм.

Машина надає товарного вигляду таким продуктам, як картопля, буряк, морква, цибуля.

Швидкість регулюється частотним перетворювачем





ТОВ «ІНСОРТЕКС»

М. Полтава



СЕРТИФІКАЦІЯ:

ISO 9001:2015/2018;
Декларація відповідності
СЄ і сертифікація СЄ;
EURO1; СТ1



ГАРАНТІЯ:

12-24 міс

РІВЕНЬ ЛОКАЛІЗАЦІЇ:

97%

КРАЇНИ- ІМПОРТЕРИ:

- » Франція
- » Польща
- » Молдова
- » Латвія
- » Литва



З ВИРОБНИКОМ СПІВПРАЦЮЮТЬ:



Контакти

Телефон:
+38 (067) 577 13 75



E-mail:
insortex@gmail.com

Сайт:
insortex.com

БАРБОТАЖНА МИЙКА

ПРОДУКТИВНІСТЬ 🌞

ДО 4 ТОНН/ГОД

ПРИЗНАЧЕННЯ ⚙️

Оптимальне рішення для делікатного очищення ягід, овочів, часнику та грибів.

Принцип роботи базується на подачі повітря у ванну з продуктом, створюючи ефект, подібний до джакузі, але з потужнішим потоком повітря. Це забезпечує ретельне очищення без пошкодження продукту.

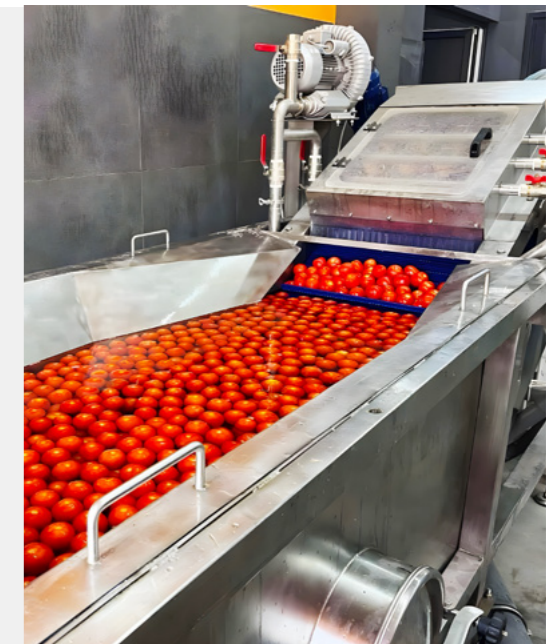

ІНСПЕКЦІЙНИЙ СТІЛ

ПРОДУКТИВНІСТЬ 🌞

ДО 1,5 ТОНН/ГОД

ПРИЗНАЧЕННЯ ⚙️

Призначений для сортування продукції за якістю, кольором та очищення від сміття.

Стрічка модульна з харчового пластику, діапазон температур від -60 °C до +96 °C або може бути укомплектований ПУ стрічкою.

Інспекційні конвеєри комплектуються освітленням, встановленими колесами з гальмами для зручності переміщення та регулюються по висоті.



ЛІНІЯ З АВТОМАТИЗОВАНОГО МИТТЯ ТА ПОДРІБНЕННЯ ФРУКТІВ ІЗ ПОДАЛЬШОЮ ПЕРЕРОБКОЮ НА СОКИ ПРЯМОГО ВІДЖИМУ

ПРИЗНАЧЕННЯ ⚙️

Ефективне очищення і максимальне збереження смаку фруктів для виготовлення соку.

Лінія складається зі щітково-барботажної мийки, дробарки, протиричної машини, преса й машини для розливу та фасування в пакети Bag-in-Box.





ТОВ «МАЙСТЕР МІЛК»

м. Кременчук



СЕРТИФІКАЦІЯ:

ISO 9001:2015,
Сертифікат
відповідності ЄС



ГАРАНТІЯ:

12 міс

РІВЕНЬ ЛОКАЛІЗАЦІЇ:

40-60%

КРАЇНИ- ІМПОРТЕРИ:

- » Угорщина
- » Канада
- » Азербайджан
- » Румунія
- » Фінляндія
- » Хорватія
- » Молдова
- » Словаччина
- » Словенія та ін.



З ВИРОБНИКОМ СПІВПРАЦЮЮТЬ:



Контакти

Телефон:
+38 (067) 539 25 27
+38 (067) 531 64 92



E-mail:
mastermilk@ukr.net

Сайт:
mastermilk.ua

ФЛЮЇДИЗАЦІЙНИЙ ТУНЕЛЬ

ПРИЗНАЧЕННЯ

Для індивідуального шокowego заморожування (IQF) продуктів методом псевдозрідженого шару.

Забезпечує швидке та рівномірне заморожування без злипання із повним збереженням форми, структури та якості продукту.

Працює за принципом інтенсивної циркуляції холодного повітря через перфоровану транспортерну стрічку, створюючи ефект флюїдизації продукту. Такий режим дає змогу заморожувати окремі частинки рівномірно з усіх боків без злипання та деформації.

Конструкція тунелю виконується з матеріалів харчового класу, передбачає регулювання основних параметрів процесу та легко інтегрується в автоматизовані лінії переробки.

Основні переваги:

- » Індивідуальне заморожування без злипання продукту
- » Збереження природної форми, структури та якості
- » Висока швидкість та ефективність заморожування
- » Гнучке налаштування параметрів під різні види сировини
- » Гігієнічне виконання та простота очищення
- » Сумісність з безперервними виробничими лініями

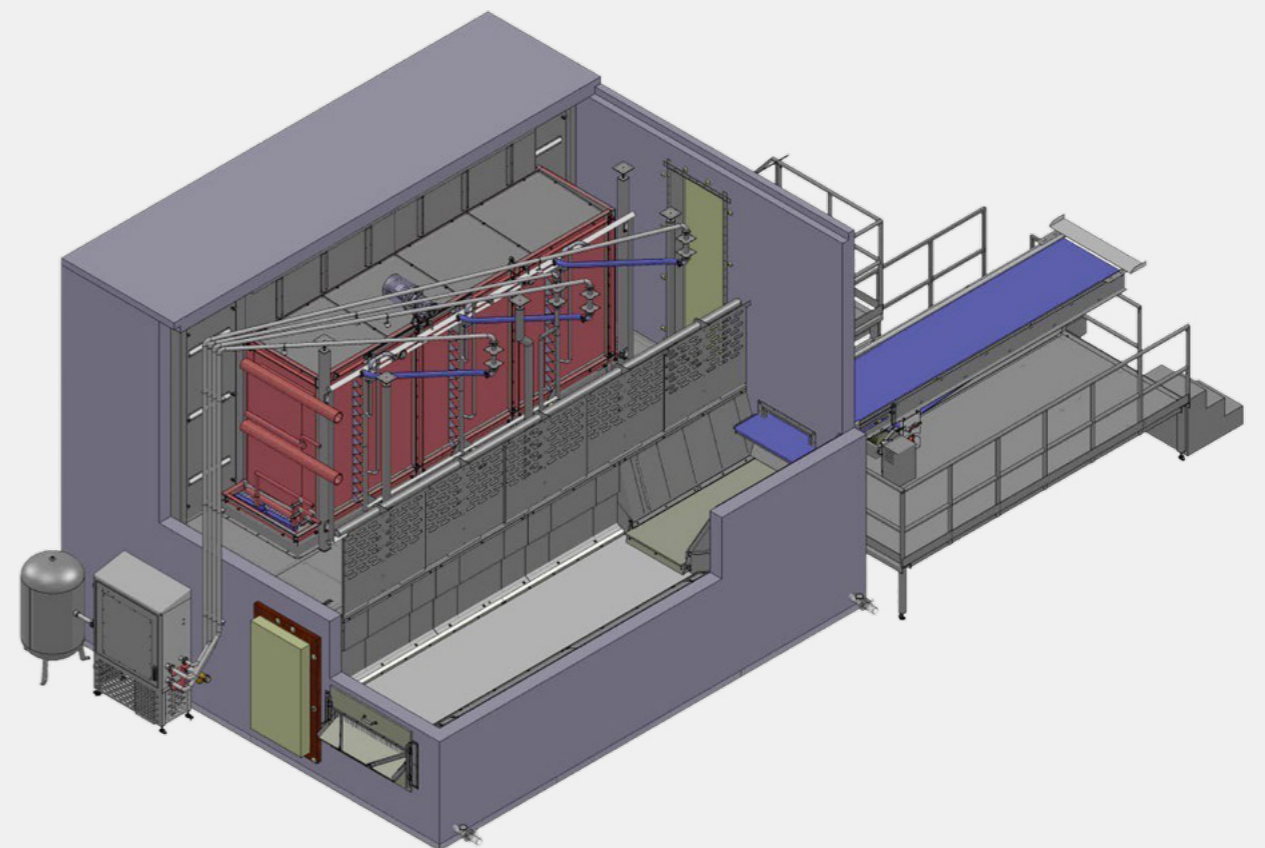



ТОВ «ОРІОН.ГРУП»

с. Крюківщина, Київська обл.



СЕРТИФІКАЦІЯ:

- » ISO 9001:2015
- » ISO 45001:2018
- » ISO 14001:2015
- » ISO 3834 частина 2
- » EN 1090 - 1
- » Директива 2014/68/EU PED
- » Директива 2006/42 EU MACHINERY

ГАРАНТІЯ:

24 міс

РІВЕНЬ ЛОКАЛІЗАЦІЇ:

40-60%

КРАЇНИ- ІМПОРТЕРИ:

Країни ЄС, США. Загалом понад 20 країн світу.



З ВИРОБНИКОМ СПІВПРАЦЮЮТЬ:



Контакти



Телефон:
+38 (044) 507 29 94

E-mail:
info@oriongr.com

Сайт:
oriongr.com

СИРОПОВАРИЛЬНИЙ КОТЕЛ (AISI 304L)

РОБОЧИЙ ОБ'ЄМ ✕

4 000 Л

ПРИЗНАЧЕННЯ ⚙

Призначений для приготування цукрового сиропу.

» Виготовлений із нержавіючої сталі EN 1.4307, підходить для роботи з безпечними харчовими продуктами (група 2).

» Робочий об'єм – 4 000 л, загальний – 4 500 л. Обладнаний сорочкою об'ємом 70 л для нагрівання/охолодження з максимальним робочим тиском 6,5 бар. Робоча температура сиропу – до +100°C, у сорочці – до +140°C.

» **Площа сорочок:** циліндр – 4,2 м², конус – 1,8 м²

» **Вага обладнання:** без продукту – 1 250 кг, з продуктом – 6 050 кг





ТОВ «РОЗФУД»

м. Київ



СЕРТИФІКАЦІЯ:

CE, відповідність ЄС



ГАРАНТІЯ:

12 міс

**РІВЕНЬ
ЛОКАЛІЗАЦІЇ:**

50%

**КРАЇНИ-
ІМПОРТЕРИ:**

- » ЄС
- » Молдова
- » Казахстан
- » Канада
- » країни Південної Америки



З ВИРОБНИКОМ СПІВПРАЦЮЮТЬ:



Контакти

Телефон:
+38 (097) 889 80 10
+38 (068) 864 09 29



E-mail:
roz@rozfood.com.ua

Сайт:
rozfood.net

ГОРИЗОНТАЛЬНІ АВТОКЛАВИ РОЗФУД

Професійна серія горизонтальних автоклавів, розроблена для підприємств харчової промисловості, які потребують надійного, безпечного та високопродуктивного обладнання для термічної обробки продукції під тиском. Усі моделі відповідають вимогам технічних регламентів ЄС щодо безпеки обладнання, яке працює під високим тиском, а також сучасним нормам енергоефективності й експлуатації.

Асортимент автоклавів ROZFOOD об'єднує різні модифікації, які відрізняються за об'ємом, джерелом нагріву (пара чи електроенергія), типом керування та можливістю інтеграції в комплексні виробничі лінії. Додаткові опції дозволяють гнучко адаптувати обладнання під специфіку підприємства – від м'ясопереробних заводів до виробників консервованої продукції.

SHAS-2

Технічні характеристики

- » Місткість: 2 кошики
- » Тип нагріву: паровий
- » Матеріал: нержавіюча кислотостійка сталь AISI 304
- » Робочий об'єм: 2,5 м³
- » Робочий тиск: 0,3 МПа
- » Робоча температура: до 145 °С
- » Потужність: до 5 кВт
- » Подача пари: 600 кг/год
- » Витрата пари на цикл: 250 кг
- » Тиск пари: 4–6 бар
- » Витрата холодної води на цикл: до 3 м³
- » Контролер: Delta, Aqteck
- » Охолодження після стерилізації: ~30 хв (до +30 °С)
- » Температура охолоджувальної води: +110...+30 °С
- » Тривалість виходу на стерилізацію: 20–25 хв
- » Зливання води: каналізація чи ГВС підприємства
- » Кількість програм: до 60
- » Клас захисту електрообладнання: IP54
- » Габарити кошиків (Д × Ш × В): 980 × 780 × 800 мм
- » Кількість банок у кошику: залежить від тари
- » Діаметр корпусу: 1 200 мм
- » Вага обладнання: 2 050 кг
- » Напряга живлення: 400 ± 10 В
- » Частота змінного струму: 50 ± 2 % Гц

SHAS-4

Технічні характеристики

- » Місткість: 4 кошики
- » Тип нагріву: паровий
- » Матеріал: нержавіюча кислотостійка сталь AISI 304
- » Робочий об'єм: 4,7 м³
- » Робочий тиск: 0,3 МПа
- » Робоча температура: до 145 °С
- » Потужність: до 8 кВт
- » Подача пари: до 900 кг/год
- » Витрата пари на цикл: 400 кг
- » Тиск пари: 4–6 бар
- » Витрата холодної води на цикл: до 6 м³
- » Контролер: Delta, Aqteck
- » Охолодження після стерилізації: ~30 хв (до +30 °С)
- » Температура води для охолодження: +110...+30 °С
- » Тривалість виходу на стерилізацію: 20–25 хв
- » Кількість програм: до 60
- » Зливання води: каналізація чи ГВС підприємства
- » Клас захисту електрообладнання: IP54
- » Габарити кошиків (Д × Ш × В): 980 × 780 × 800 мм
- » Кількість банок у кошику: індивідуальний розрахунок
- » Діаметр корпусу: 1 200 мм
- » Вага: 4 000 кг
- » Напряга живлення: 400 ± 10 В
- » Частота змінного струму: 50 ± 2 % Гц





ТОВ «РОЗФУД»

М. Київ



СЕРТИФІКАЦІЯ:

CE, відповідність ЄС



ГАРАНТІЯ:

12 міс

РІВЕНЬ
ЛОКАЛІЗАЦІЇ:

50%

КРАЇНИ-
ІМПОРТЕРИ:

- » ЄС
- » Молдова
- » Казахстан
- » Канада
- » країни Південної Америки



З ВИРОБНИКОМ СПІВПРАЦЮЮТЬ:



Контакти

Телефон:
+38 (097) 889 80 10
+38 (068) 864 09 29



E-mail:
roz@rozfood.com.ua

Сайт:
rozfood.net

ЛІНІЯ ЗАВАНТАЖЕННЯ І РОЗВАНТАЖЕННЯ КОРЗИН

ЗАВАНТАЖУВАЧ КОРЗИН LSA-1

ПРИЗНАЧЕННЯ

Для завантаження наповнених та закраних банок в корзину автоклава.

Переваги:

- » можливість роботи в автоматичному або ручному режимі,
- » швидке переналаштування на різні розміри тари,
- » всі основні деталі з нержавіючої сталі AISI 304,
- » мінімізація ручної праці,
- » регулювання швидкості процесів.

Принцип роботи:

- » оператор встановлює порожню корзину в завантажувач,
- » в автоматичному або ручному режимі ряд банок завантажується в корзину,
- » після кожного циклу оператор вкладає перфоровану прокладку між рядами банок,
- » в автоматичному або ручному режимі опускається дно корзини,
- » процес повторюється до повного завантаження корзини.

Система обладнана двома конвеєрами - накопичення та транспортування, гідравлічним ножичним підіймачем, пристроєм формування ряду банок та подальшого завантаження його в корзину.

- » Продуктивність: 2 ряди/хв
- » Потужність: до 3 кВт
- » Живлення: 400 В
- » Стиснене повітря: 6-8 Бар



РОЗВАНТАЖУВАЧ КОРЗИН ULSA-1

ПРИЗНАЧЕННЯ

Для переміщення ряду банок із корзини автоклава на транспортер відводу та подальшого формування ряду банок потрібної ширини.

Переваги:

- » можливість роботи в автоматичному або ручному режимі,
- » розвантажування тари різного розміру,
- » всі основні деталі з нержавіючої сталі AISI 304,
- » мінімізує ручну працю,
- » регулювання швидкості процесів.

Принцип роботи:

- » оператор встановлює повну корзину в завантажувач,
- » в автоматичному або ручному режимі ряд банок переміщується на транспортер,
- » після кожного циклу оператор вручну знімає перфоровану прокладку,
- » в автоматичному або ручному режимі піднімається дно корзини,
- » процес повторюється до повного розвантаження корзини.

Система обладнана гідравлічним ножичним підіймачем, пристроєм для переміщення банок, конвеєром.

- » Продуктивність: 2 ряди/хв
- » Потужність: до 3 кВт
- » Живлення: 400 В
- » Стиснене повітря: 6-8 Бар



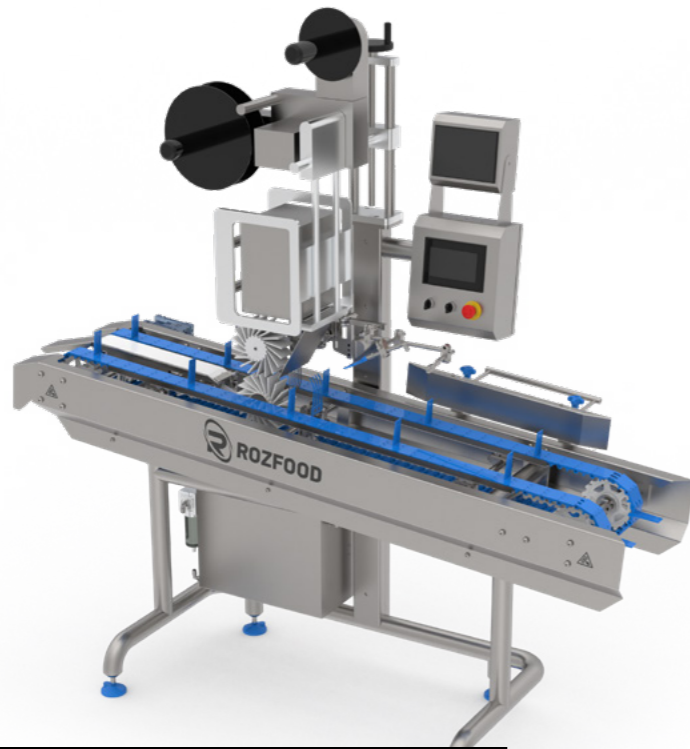

ТОВ «РОЗФУД»

М. Київ



СЕРТИФІКАЦІЯ:

CE, відповідність ЄС



ГАРАНТІЯ:

12 міс

**РІВЕНЬ
ЛОКАЛІЗАЦІЇ:**

50%

**КРАЇНИ-
ІМПОРТЕРИ:**

- » ЄС
- » Молдова
- » Казахстан
- » Канада
- » країни Південної Америки



З ВИРОБНИКОМ СПІВПРАЦЮЮТЬ:



Контакти

Телефон:
+38 (097) 889 80 10
+38 (068) 864 09 29



E-mail:
roz@rozfood.com.ua

Сайт:
rozfood.net

БАРБОТАЖНА МИЙКА ДЛЯ ОВОЧІВ VWM-2000

ПРИЗНАЧЕННЯ

Для делікатного миття овочів, фруктів, коренеплодів та ягід.

Завдяки дії бульбашок повітря забезпечується максимальна чистота без пошкодження сировини. Сировина подається у мийну ванну. Повітря, що подається знизу, створює барботажний ефект, який м'яко видаляє забруднення. Ступінь інтенсивності та час миття адаптуються під тип сировини. Після миття продукт подається на конвеєр вивантаження.

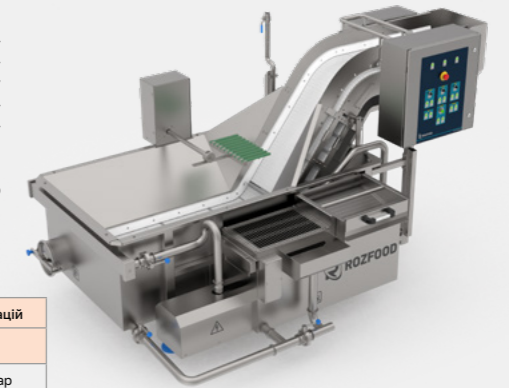

Модель	Габарити (мм)			Об'єм ванни (л)	Вага (кг)	Потужність (кВт)	Підключення комунікацій	
	A	B	C				Електрика	Вода
VWM-700	3 350	1 900	1 690	700	700	4,7	400 В, 50 Гц	3-4 бар
VWM-2000	4 900	2 100	1 690	2 000	950	6	400 В, 50 Гц	3-4 бар

ІНСПЕКЦІЙНИЙ СТІЛ ІТ-3

ПРИЗНАЧЕННЯ

призначений для візуального контролю й очищення продукції (ягід, овочів, фруктів, коренеплодів) від сміття й пошкоджених плодів або для інспекції банок на лініях розливу.



Модель	Габарити (мм)			Продуктивність (кг/год)	Ширина стрічки (мм)	Вага (кг)	Потужність (кВт)	Підключення комунікацій
	Д	Ш	В					Електрика
ІТ-3	3 400	1 100	1 870	500-1 000	770	220	0,75	400 В, 50 Гц

МАШИНА ДЛЯ ФАСУВАННЯ САЛАТІВ SV-1

ПРИЗНАЧЕННЯ

Дозатор для салатів із подаючим конвеєром і автоматичною запайкою тари – це карусельний дозуючий пристрій для квашеної капусти, овочевих нарізок, салатів тощо.

Автомат дозволяє дозувати задану порцію продукту та розсолу. Перевагою даного дозатора є можливість плавної зміни дози в певному діапазоні. Дозування здійснюється в готову упаковку (відро).

Лінія може працювати в двох режимах:

- » В автоматичному режимі. Працівник завантажує продукт на подаючий конвеєр, який транспортує продукт до бункера дозатора. В дозаторі карусельного типу формується задана доза, яка завантажується у відро. Далі наповнене відро рухається конвеєром і дозується розсіл. Після цього відро запаяється плівкою і накривається кришкою.
- » В ручному. Цей режим потрібний для пакування штучних продуктів (помідори, огірки). Працівники вручну вкладають продукт у відро, а

далі відбувається автоматичне дозування розсолу, запайка і закриття відра кришкою. В автоматичному режимі відбувається фасування квашеної капусти, а також схожих продуктів у пластикові відра з подальшим додаванням розсолу, запаявання відра плівкою і закриттям відра кришкою.



Модель	Об'єм дозування (л)	Продуктивність (упак./хв)	Тара	Потужність (кВт)	Витрати повітря (л/хв)	Підключення комунікацій	
						Електрика	Повітря
SV-1	0,2-1	30	пластикові відро	7	950	+	+



ТОВ «РОЗФУД»

М. Київ



СЕРТИФІКАЦІЯ:

CE, відповідність ЄС



ГАРАНТІЯ:

12 міс

**РІВЕНЬ
ЛОКАЛІЗАЦІЇ:**

50%

**КРАЇНИ-
ІМПОРТЕРИ:**

- » ЄС
- » Молдова
- » Казахстан
- » Канада
- » країни Південної Америки



З ВИРОБНИКОМ СПІВПРАЦЮЮТЬ:



Контакти

Телефон:
+38 (097) 889 80 10
+38 (068) 864 09 29



E-mail:
roz@rozfood.com.ua

Сайт:
rozfood.net

БЛАНШУВАЧ ШНЕКОВИЙ SB-550

ПРИЗНАЧЕННЯ

Для бланшування овочів, фруктів, грибів, бобових, макаронних виробів і морепродуктів перед консервуванням або заморожуванням.

Завдяки обробці гарячою водою або паром продукт стерилізується, ферменти деактивуються, що подовжує термін придатності та зберігає колір і смак.

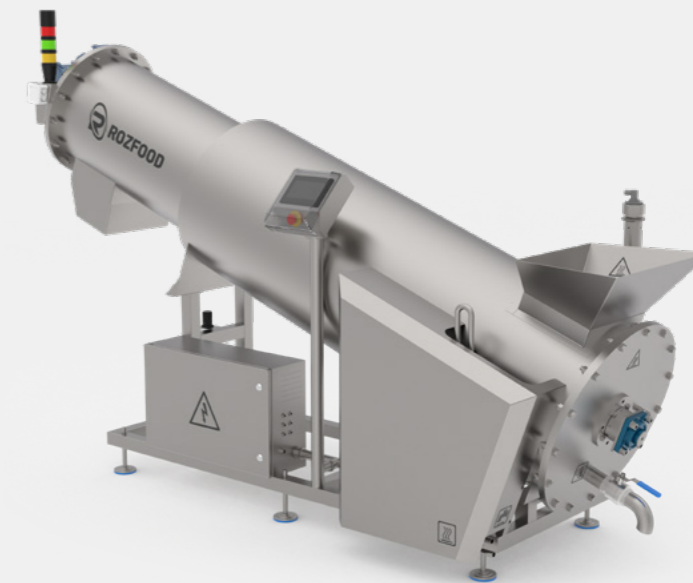

Модель	Габарити (мм)				Вага (кг)	Потужність (кВт)	Підключення комунікацій				Тип нагріву
	Д	Ш	В	Діаметр			Електрика	Вода	Повітря	Пар	
SB-550	3 400	1 050	2 080	550	450	1	400 В, 50 Гц	2-3 бар	6-8 бар	0,5-7 бар	Паровий

МІШАЛКА ЛОПАТЕВА З ЗАВАНТАЖУВАЧЕМ ML

ПРИЗНАЧЕННЯ

Для ефективного перемішування фаршу та інших харчових сумішей у м'ясопереробній, молочної, рибній, овочевій, хлібопекарській, кондитерській промисловості, а також у виробництві дитячого харчування й кормів для тварин.

Модель	Габарити (мм)			Вага (кг)	Об'єм чаші, л	Максимальне завантаження, л	Потужність, кВт	Потужність завантажувача, кВт
	А	В	С					
ML-200	1 750	850	1 400	400	200	150	2,2	1,5
ML-400	2 000	1 000	1 600	650	400	350	5,5	1,5
ML-650	2 150	1 070	1 700	975	650	580	7,5	1,5
ML-800	2 200	1 150	1 800	1 250	800	720	9	1,5
ML-1000	2 200	1 200	1 800	1 400	1 000	900	11	1,5
ML-1500	2 600	1 350	1 900	1 900	1 500	1350	15	1,5
ML-2000	3 300	1 650	2 200	2 350	2 000	1800	22	1,5

Завдяки конструкції з двома лопатевими валами, що обертаються синхронно, заходячи лопатями у простір перемішування одна одної, досягається інтенсивне та рівномірне змішування продукту, незалежно від його в'язкості. Мішалки доступні у виконанні з відкритою або вакуумною чашею. Вакуумні моделі дозволяють створювати розрідження до 99%, що забезпечує максимальне вилучення білків, кращу абсорбцію спецій і рідин, контроль щільності та усунення повітряних бульбашок перед емульгуванням, формуванням або наповненням.





ТОВ «РОЗФУД»

М. Київ

СЕРТИФІКАЦІЯ:

СЕ, відповідність ЄС



ГАРАНТІЯ:

12 міс

**РІВЕНЬ
ЛОКАЛІЗАЦІЇ:**

50%

**КРАЇНИ-
ІМПОРТЕРИ:**

- » ЄС
- » Молдова
- » Казахстан
- » Канада
- » країни Південної Америки



З ВИРОБНИКОМ СПІВПРАЦЮЮТЬ:



Контакти

Телефон:
+38 (097) 889 80 10
+38 (068) 864 09 29



E-mail:
roz@rozfood.com.ua

Сайт:
rozfood.net

ЖАРИЛЬНИЙ КОТЕЛ ЕЛЕКТРИЧНИЙ З МІШАЛКОЮ CFM

ПРИЗНАЧЕННЯ

Для варіння, тушкування та смаження продуктів.

Підходить для підприємств громадського харчування та харчової промисловості. Може використовуватися для приготування смаженого фаршу, овочів, м'ясного рагу, соусів, супів, джемів, мармеладів тощо. Оснащений змінною трилопатевою мішалкою, яка забезпечує перемішування продукту під час обробки. Має гідравлічний привід для відкриття кришки та перекидання чаші. Можливість набору води заданого об'єму. Можливість створення власних програм обробки.



Модель	Габарити (мм)				Загальний об'єм чаші (л)	Вага (кг)	Потужність (кВт)
	A	B	C	D			
CFM-200	1 700	1 280	1 650	2 300	200	650	16,5
CFM-300	2 150	1 580	1 750	2 630	300	900	27
CFM-500	2 250	1 920	1 935	2 780	500	1 100	34
CFM-700	2 500	2 120	2 000	2 820	700	1 250	40

Підключення комунікацій:

- » Електрика - 400 В, 50 Гц
- » Вода - 2-3 бар
- » Тип нагріву - електричний

КОТЕЛ ВАРИЛЬНИЙ З МІШАЛКОЮ СВМ

ПРИЗНАЧЕННЯ

Для приготування, перемішування, перекидання та охолодження широкого асортименту страв: супів, каш, соусів, плову, тушкованих страв, десертів тощо.

Може працювати з перемішуванням або без. Нагрівання відбувається через пароводяну сорочку. Підймання кришки та перекидання чаші на гідравлічній тязі. Автоматична подача води заданого об'єму. Має функцію охолодження продукту. Сенсорна панель керування.



Модель	Габарити (мм)					Загальний об'єм чаші (л)	Функція охолодження	Вага (кг)	Потужність (кВт)
	A	B	C	D	E				
СВМ-200	1 680	1 420	1 600	2 250	450	200	+	550	29,5
СВМ-350	1 680	1 420	1 835	2 500	450	350	+	700	38,5
СВМ-500	1 880	1 820	1 835	2 500	450	500	+	1 020	48
СВМ-700	2 030	1 970	1 900	2 550	500	700	+	1 450	57
СВМ-1000	2 130	2 070	2 000	2 700	500	1000	+	1 800	68

Підключення комунікацій:

- » Електрика - 400 В, 50 Гц
- » Вода - 2-3 бар
- » Повітря - 6-8 бар
- » Тип нагріву - електричний

ВАРИЛЬНИЙ ЕЛЕКТРИЧНИЙ КОТЕЛ ЕСВ

Електричний та паровий варильні котли – незамінне обладнання для підприємств харчової галузі. Сучасний варильний котел із вивантажувальним кошиком на пневматичній тязі, що поєднує ефективність термічної обробки різних продуктів із максимальним комфортом і безпекою для оператора.

Перфорований перекидний вивантажувальний кошик, розміри якого залежать від об'єму котла. Пневматичне керування: підймання/опускання кришки та кошика здійснюється за допомогою пневмоциліндрів із пульта оператора.



Модель	Габарити (мм)						Загальний об'єм чаші (л)	Об'єм корзини (л)	Вага (кг)	Потужність (кВт)
	A	B	C	D	E	F				
ЕСВ-400	2 450	1 480	1 400	2 100	1 720	1 900	400	300	950	32,5
SCB-400	2 450	1 480	1 400	2 100	1 720	1 900	400	300	870	0,1
ЕСВ-500	2 550	1 580	1 400	2 100	1 820	2 000	500	400	1 100	39
SCB-500	2 550	1 580	1 400	2 100	1 820	2 000	500	400	980	0,1
ЕСВ-600	2 550	1 580	1 500	2 200	1 820	2 000	600	500	1 200	39
SCB-600	2 550	1 580	1 500	2 200	1 820	2 000	600	500	1 050	0,1
ЕСВ-800	2 700	1 580	1 500	2 200	1 820	2 150	800	700	1 350	52
SCB-800	2 700	1 580	1 500	2 200	1 820	2 150	800	700	1 150	0,1
ЕСВ-1000	2 700	1 780	1 500	2 370	2 050	2 150	1 000	900	1 450	52
SCB-1000	2 700	1 780	1 500	2 370	2 050	2 150	1 000	900	1 200	0,1

Підключення комунікацій:

- » Електрика - для ЕСВ 400 В, 50 Гц, та 230 В, 50 Гц для SCB
- » Вода - 2-3 бар
- » Повітря - 6-8 бар
- » Тип нагріву - електричний для ЕСВ та паровий для



BEESTAR
(ФОП ПАЛАЖЧЕНКО М.М.)

М. Вінниця



СЕРТИФІКАЦІЯ:

ISO 9001:2015



ГАРАНТІЯ:

12 міс

РІВЕНЬ
ЛОКАЛІЗАЦІЇ:

100%

КРАЇНИ-
ІМПОРТЕРИ:

Країни ЄС



Контакти

Телефон:

+38 (068) 226 75 75
+38 (063) 226 75 75
+38 (095) 226 75 75
+38 (096) 226 75 75



E-mail:

beestar1@ukr.net

Сайт:

beestar.com.ua

ПРИЗНАЧЕННЯ

Для сушіння таких видів продукції: овочів, фруктів, лікарських рослин, лісових ягід, грибів, м'яса, риби, пастили з овочів та фруктів, обсушування кондитерських виробів, панірувальних сухарів, макаронних виробів.

» Промислові сушильні шафи працюють за принципом процесу конвективного сушіння із застосуванням механічної циркуляції повітря.

» Сушильні шафи зроблені з термоізолюваних сендвіч-панелей для усунення будь-якої втрати та розсіювання тепла.

» Процес сушіння автоматично контролюється датчиками вологості та температури.

» Сушильні шафи оснащені мікропроцесорами, які дозволяють запрограмувати 10 різних програм для сушіння кожного виду продукту.

СУШИЛЬНА ШАФА СШ-2

Габаритні розміри:

- » Висота – 2 520 мм
- » Ширина – 1 820 мм
- » Глибина – 1 400/2 000 мм

Технічні характеристики:

- » Кількість лотків – 50 шт
- » Кількість возиків – 2 шт
- » Максимальне завантаження – 250 кг
- » Час сушіння – 1–16 год
- » Живлення – 380 В
- » Потужність – 14 кВт
- » Температури повітря в камері – 10–90°C
- » Кількість програм – 10



СУШИЛЬНА ШАФА СШ-4

Габаритні розміри:

- » Висота – 2 520 мм
- » Ширина – 1 820 мм
- » Глибина – 2 730/3 330 мм

Технічні характеристики:

- » Кількість лотків – 100 шт
- » Кількість возиків – 4 шт
- » Максимальне завантаження – 500 кг
- » Час сушіння – 1–16 год
- » Живлення – 380 В
- » Потужність – 27 кВт
- » Температури повітря в камері – 10–90°C
- » Кількість програм – 10



СУШИЛЬНА ШАФА СШ-6

Габаритні розміри:

- » Висота – 2 520 мм
- » Ширина – 1 820 мм
- » Глибина – 4 050/4 650 мм

Технічні характеристики:

- » Кількість лотків – 150 шт
- » Кількість возиків – 6 шт
- » Максимальне завантаження – 750 кг
- » Час сушіння – 1–16 год
- » Живлення – 380 В
- » Потужність – 38 кВт
- » Температури повітря в камері – 10–90°C
- » Кількість програм – 10



СУШИЛЬНА ШАФА СШ-8

Габаритні розміри:

- » Висота – 2 520 мм
- » Ширина – 1 820 мм
- » Глибина – 5 380/5 980 мм

Технічні характеристики:

- » Кількість лотків – 200 шт
- » Кількість возиків – 8 шт
- » Максимальне завантаження – 1000 кг
- » Час сушіння – 1–16 год
- » Живлення – 380 В
- » Потужність – 53 кВт
- » Температури повітря в камері – 10–90°C
- » Кількість програм – 10





ТОВ «ОРІОН.ГРУП»

с. Крюківщина, Київська обл.



СЕРТИФІКАЦІЯ:

- » ISO 9001:2015
- » ISO 45001:2018
- » ISO 14001:2015
- » ISO 3834 частина 2
- » EN 1090 - 1
- » Директива 2014/68/EU PED
- » Директива 2006/42 EU MACHINERY

ГАРАНТІЯ:

24 міс

РІВЕНЬ ЛОКАЛІЗАЦІЇ:

40-60%

КРАЇНИ- ІМПОРТЕРИ:

Країни ЄС, США. Загалом понад 20 країн світу.



З ВИРОБНИКОМ СПІВПРАЦЮЮТЬ:



Контакти

Телефон:
+38 (044) 507 29 94



E-mail:
info@oriongr.com

Сайт:
oriongr.com

ЄМНІСТЬ ДЛЯ ПАТОКИ (AISI 304L)

РОБОЧИЙ ОБ'ЄМ

45 000 Л

ПРИЗНАЧЕННЯ

Ємність призначена для зберігання патоки та води, виготовлена з нержавіючої сталі EN 1.4307.

» Робочий об'єм – 45 000 л, загальний – 46 900 л

» Оснащена сорочкою для терморегуляції об'ємом 80 л, розрахованою на тиск до 4 бар.

» Робоча температура продукту – до +65°C

» Група продукту: 2 (безпечна), густина патоки: 1,4 кг/л

» Вага обладнання: без продукту – 4 950 кг, з продуктом – 67 950 кг

» Робочий тиск: гідростатичний





ТОВ ВІП «ДАНКЕР»

м. Харків, м. Дніпро, м. Хмельницький



СЕРТИФІКАЦІЯ:

Зареєстрована торгова марка «DANKER»

TM

ГАРАНТІЯ:

12 міс

**РІВЕНЬ
ЛОКАЛІЗАЦІЇ:**

85%

КРАЇНИ-ІМПОРТЕРИ:

- » Молдова
- » Румунія
- » Болгарія
- » Узбекистан
- » Азербайджан
- » Грузія
- » Уганда



З ВИРОБНИКОМ СПІВПРАЦЮЮТЬ:



Контакти

Телефон:
+38 (099) 199 04 04



E-mail:
danker-ukraine@ukr.net

Сайт:
danker.ua

- » Головний шнековий вал високого гарту та зносостійкості складається з окремих секцій, що дозволяє замінювати лише зношені секції.
- » Модифікована зерна камера запобігає холостому обертанню сировини, збільшуючи силу тертя та ефективність віджиму сировини, що підвищує продуктивність і зменшує олійність жмиху (макухи).
- » Додаткові затискні пластини зерної камери дають можливість налаштувати прес під будь-який тип сировини.

- » Високочастотний вібраційний пристрій унеможливорює залипання сировини в секціях витків головного шнекового валу та сприяє просуванню сировини в зерній камері, що полегшує роботу преса та підвищує його продуктивність.
- » Електронний пульт керування процесом роботи преса оснащений системою «foolproof», перетворювачем частоти обертання головного шнекового валу та живильника, що в цілому дає можливість підібрати оптимальний режим роботи преса залежно від сировини.

- » При розробці та виготовленні пресів враховуємо побажання та технічні умови замовника.
- » Запасні частини завжди в асортименті.
- » Максимальна комплектація.
- » Мінімум пусконаладжувальних робіт.

ПРЕС ОЛІЙНИЙ, МОДЕЛЬ POD – 1.0

ПРОДУКТИВНІСТЬ 🌞
1 000 КГ/ГОД



ПРЕС ОЛІЙНИЙ, МОДЕЛЬ POD – 0.5

ПРОДУКТИВНІСТЬ 🌞
500 КГ/ГОД



ПРЕС ОЛІЙНИЙ, МОДЕЛЬ POD – 0.3

ПРОДУКТИВНІСТЬ 🌞
300 КГ/ГОД



ЕКСТРУДЕР ЗЕРНОВИЙ ES-1.0

ПРОДУКТИВНІСТЬ 🌞
1 000 КГ/ГОД





ТОВ «УКРЕКСПО-ПРОЦЕС»

М. Київ



СЕРТИФІКАЦІЯ:

Сертифікат відповідності УкрСЕПРО



ГАРАНТІЯ:

12 міс

РІВЕНЬ ЛОКАЛІЗАЦІЇ:

65%

КРАЇНИ-ІМПОРТЕРИ:

- » Німеччина
- » Франція
- » Болгарія
- » Польща
- » Сербія
- » Румунія
- » Молдова
- » Литва
- » Латвія
- » Грузія
- » Азербайджан
- » Сирія
- » Фінляндія

З ВИРОБНИКОМ СПІВПРАЦЮЮТЬ:

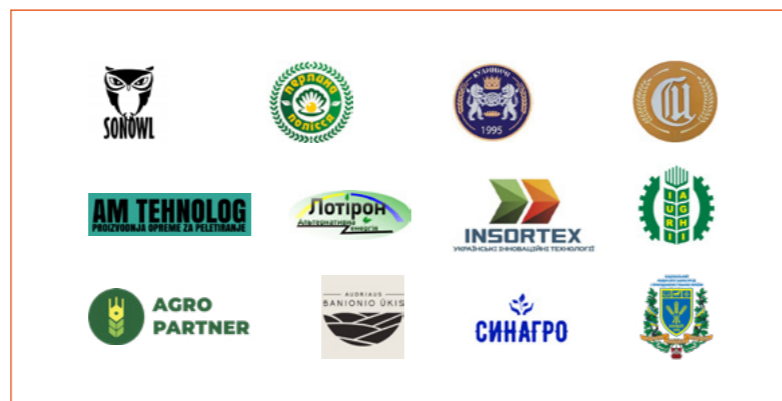

Контакти

Телефон:
+38 (050) 583 61 41

E-mail:
uep.1991@gmail.com



Сайт:
ukrekspo.com.ua

ПРОМИСЛОВІ ОЛІЙНІ ПРЕСИ ХОЛОДНОГО ВІДЖИМУ ПХП-500 ТА ПХП-1000

ПРОДУКТИВНІСТЬ

500 ТА 1 000 КГ ПЕРЕРОБЛЕНОЇ
СИРОВИНИ НА ГОД

ПРИЗНАЧЕННЯ

Олійні преси першого віджиму серії ПХП призначені для виробництва рослинної олії з насіння практично усіх олійних культур, зокрема і лікувальних.

» Призначені для цехів з переробки олії продуктивністю від 12 до 24 тонн переробленої сировини на добу.

» Олійні преси переробляють насіння соняшника, ріпак, льон, насіння гарбуза, розторопшу, соєвий екструдат, рижій, кукурудзяний зародок та ін.

» Висока якість, підвищений вміст вітамінів та мікроелементів зумовлені низькою температурою, яка підтримується протягом технологічного процесу на рівні близько 50 градусів за Цельсієм, а при застосуванні зонного розподілу олії дозволяє ще понизити цей показник.

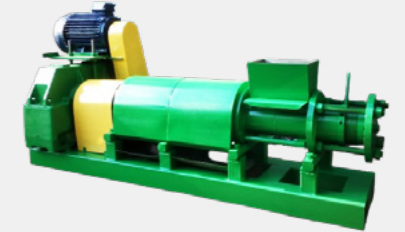

ОЛІЙНІ ПРЕСИ ХОЛОДНОГО ВІДЖИМУ ПХП 100 ТА ПХП 200

ПРОДУКТИВНІСТЬ

100 ТА 200 КГ ПЕРЕРОБЛЕНОЇ
СИРОВИНИ НА ГОД

ПРИЗНАЧЕННЯ

Олійні преси першого віджиму серії ПХП призначені для виробництва рослинної олії з насіння практично усіх олійних культур, зокрема і лікувальних.

» Призначені для невеликих цехів з переробки олії продуктивністю від 2,4 до 4,8 тонн переробленої сировини на добу.

» Олійні преси переробляють насіння соняшника, ріпак, льон, насіння гарбуза, розторопшу, соєвий екструдат, рижій, кукурудзяний зародок та ін.

» Висока якість, підвищений вміст вітамінів та мікроелементів зумовлені низькою температурою, яка підтримується протягом технологічного процесу на рівні близько 50 градусів за Цельсієм, а при застосуванні зонного розподілу олії дозволяє ще понизити цей показник.

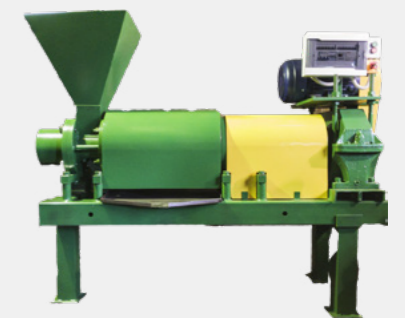

СОЄВИЙ ЕКСТРУДЕР ЕС-450

ПРОДУКТИВНІСТЬ

ДО 450 КГ СОЇ ЗА ГОД

ПРИЗНАЧЕННЯ

Переробка повножирової сої.

» Температура в зоні гомогенізації в межах 100–140 градусів Цельсія.

» Встановлена потужність – 45 кВт.

» Живлення – 3 ф, 380 В.

» Розміри – 1700x1620x1650 мм, вага 1 050 кг.



ОЛІЙНІ ПРЕСИ ДРУГОГО ВІДЖИМУ (ДОЖИМУ) МАКУХИ СЕРІЇ ПД

ПРОДУКТИВНІСТЬ

ВІД 100 ДО 1 000 КГ
ПЕРЕРОБЛЕНОЇ СИРОВИНИ НА ГОД

ПРИЗНАЧЕННЯ

Для повторного віджиму макухи, отриманої після першого пресування.

Дожим дозволяє зменшити залишкову олійність макухи, що приводить до значного підвищення вмісту білка. Залишкова олійність макухи після другого віджиму 5–10%. Вміст протеїну в макусі до 40%.

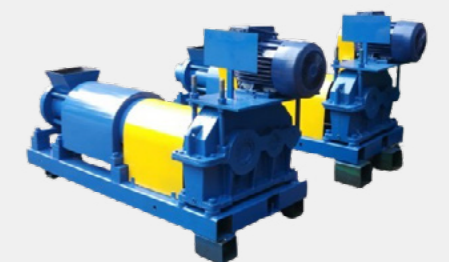



ТОВ «ОРІОН.ГРУП»

с. Крюківщина, Київська обл.



СЕРТИФІКАЦІЯ:

- » ISO 9001:2015
- » ISO 45001:2018
- » ISO 14001:2015
- » ISO 3834 частина 2
- » EN 1090 - 1
- » Директива 2014/68/EU PED
- » Директива 2006/42 EU MACHINERY

ГАРАНТІЯ:

24 міс

РІВЕНЬ ЛОКАЛІЗАЦІЇ:

40-60%

КРАЇНИ- ІМПОРТЕРИ:

Країни ЄС, США. Загалом понад 20 країн світу.



З ВИРОБНИКОМ СПІВПРАЦЮЮТЬ:



Контакти

Телефон:
+38 (044) 507 29 94



E-mail:
info@oriongr.com

Сайт:
oriongr.com

ЄМНІСТЬ ДЛЯ СОНЯШНИКОВОЇ ОЛІЇ (AISI 316)

РОБОЧИЙ ОБ'ЄМ ✕
8 000 л

ПРИЗНАЧЕННЯ ⚙
Ємність призначена для зберігання соняшникової олії щільністю 920 кг/м³.

» Виготовлена з кислотостійкої нержавіючої сталі AISI 316, що забезпечує високу корозійну стійкість.

» Придатна для продуктів 2-ї групи безпеки.

» **Робочий об'єм:** 8 000 л, загальний об'єм: 8 352 л

» **Робоча температура:** до +40°C, розрахункова температура: до +80°C

» **Робочий/розрахунковий тиск:** атмосферний

» **Вага обладнання:** без продукту – 380 кг, з продуктом – 8 380 кг





ТОВ «УКРЕКСПО-ПРОЦЕС»

М. Київ



СЕРТИФІКАЦІЯ:

Сертифікат відповідності УкрСЕПРО



ГАРАНТІЯ:

12 міс

РІВЕНЬ ЛОКАЛІЗАЦІЇ:

65%

КРАЇНИ-ІМПОРТЕРИ:

- » Німеччина
- » Франція
- » Болгарія
- » Польща
- » Сербія
- » Румунія
- » Молдова
- » Литва
- » Латвія
- » Грузія
- » Азербайджан
- » Сирія
- » Фінляндія

З ВИРОБНИКОМ СПІВПРАЦЮЮТЬ:



Контакти

Телефон:
+38 (050) 583 61 41



E-mail:
uep.1991@gmail.com

Сайт:
ukrekspo.com.ua

ТРАНСПОРТЕР ШНЕКОВИЙ

ПРОДУКТИВНІСТЬ

ВІД 0,2 ДО 1,0 ТОНН/ГОД

ПРИЗНАЧЕННЯ

Шнекові транспортери різного діаметру, кута нахилу та довжини призначені для переміщення продуктів переробки зернових та олійних культур під час виробничого процесу, укомплектовані привідними станціями.

» Допомагають автоматизувати переробку або транспортування.

» Шнековий транспортер є механічним пристроєм, призначеним для переміщення сипких та зернових матеріалів. Використовується як складова частина технологічної лінії передачі сипких матеріалів від ємності зберігання до дозуючого або перемішувального пристрою, складається з труби, всередині якої розташована спіральна гвинтова полум'янка, відома як шнек. Принцип дії шнекового транспортера базується на обертанні шнека, що спричиняє переміщення матеріалу вздовж труби. Привід шнека здійснюється мотор-редуктором.





ТОВ «УКРЕКСПО-ПРОЦЕС»

м. Київ



СЕРТИФІКАЦІЯ:

Сертифікат відповідності УкрСЕПРО



ГАРАНТІЯ:

12 міс

РІВЕНЬ ЛОКАЛІЗАЦІЇ:

65%

КРАЇНИ-ІМПОРТЕРИ:

- » Німеччина
- » Франція
- » Болгарія
- » Польща
- » Сербія
- » Румунія
- » Молдова
- » Литва
- » Латвія
- » Грузія
- » Азербайджан
- » Сирія
- » Фінляндія

З ВИРОБНИКОМ СПІВПРАЦЮЮТЬ:

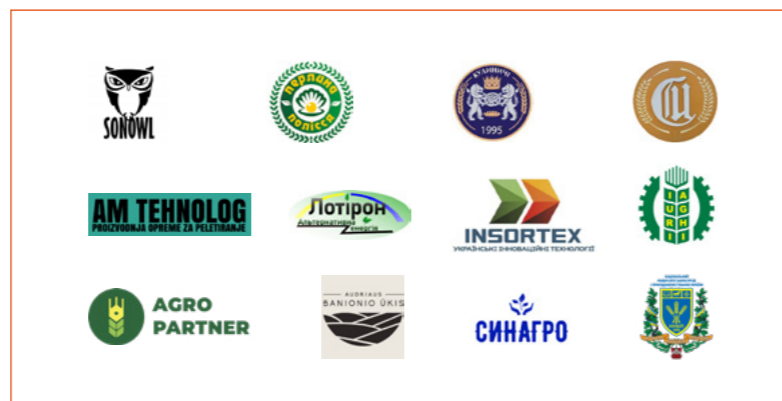

Контакти

Телефон:
+38 (050) 583 61 41



E-mail:
uep.1991@gmail.com

Сайт:
ukrekspo.com.ua

ЛІНІЯ ФІЛЬТРАЦІЇ ОЛІЇ ЛФ

ПРОДУКТИВНІСТЬ 🌞
ВІД 60 ДО 180 Л

ПРИЗНАЧЕННЯ 🔄
Лінія фільтрації призначена для очищення рослинної олії від механічно зважуваних частинок.

- » Режим роботи – циклічний.
- » Потужність – 0,75 кВт.
- » Живлення – 3 ф, 380 В.
- » Робочий матеріал – фільтрувальна тканина бельтинг.



ВАКУУМНИЙ ФІЛЬТР ДЛЯ ОЛІЇ ВФТО

ПРОДУКТИВНІСТЬ 🌞
500 ТА 1 000 Л/ГОД ОЧИЩЕНОЇ ОЛІЇ

ПРИЗНАЧЕННЯ 🔄
Вакуумний фільтр призначений для очищення рослинної олії від механічно зважуваних частинок.

- » Режим роботи – циклічний.
- » Встановлена потужність – 2,2 кВт.
- » Живлення – 3 ф, 380 В.

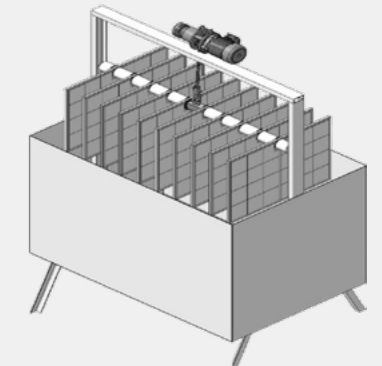

ВАКУУМНИЙ ФІЛЬТР ФУЗІВ ФФ

ПРОДУКТИВНІСТЬ 🌞
100 КГ ОЛІЇ ЗА ДОБУ ОЧИЩЕНОЇ ОЛІЇ

ПРИЗНАЧЕННЯ 🔄
Вакуумний фільтр призначений для очищення рослинної олії від фузів (продукт, що утворюється після основної фільтрації).

- » Режим роботи – циклічний.
- » Встановлена потужність – 0,55 кВт.
- » Живлення – 3 ф, 380 В.
- » Розміри (ДхШхВ), мм – 1 250x1 250x1 100.
- » Вага 190 кг.

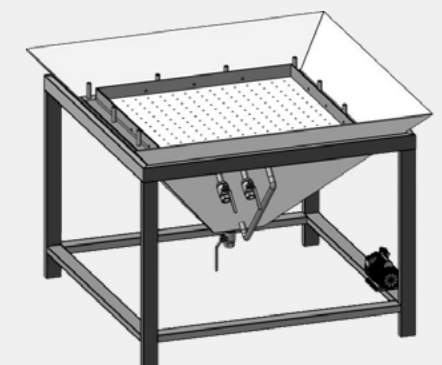



ТОВ ВІП «ДАНКЕР»

М. Харків, м. Дніпро, м. Хмельницький



СЕРТИФІКАЦІЯ:

Зареєстрована торгова марка «DANKER»

TM

ГАРАНТІЯ:

12 міс

РІВЕНЬ ЛОКАЛІЗАЦІЇ:

85%

КРАЇНИ-ІМПОРТЕРИ:

- » Молдова
- » Румунія
- » Болгарія
- » Узбекистан
- » Азербайджан
- » Грузія
- » Уганда



З ВИРОБНИКОМ СПІВПРАЦЮЮТЬ:



Контакти

Телефон:
+38 (099) 199 04 04



E-mail:
danker-ukraine@ukr.net

Сайт:
danker.ua

ФІЛЬТР ПОПЕРЕДНЬОГО ОЧИЩЕННЯ (ФУЗОУЛОВЛЮВАЧ, ГУЩЕУЛОВЛЮВАЧ)

ПРИЗНАЧЕННЯ

Для попереднього очищення рослинних олій від фузу без відстоювання одразу після процесу віджиму.

Виготовляємо лінії фільтрації з пропускною здатністю від 100 до 10 000 літрів на годину, що дає можливість вибрати устаткування з урахуванням ваших технічних завдань і умов виробництва.

Для збільшення ефективності процесу фільтрації фільтри ТМ «Dunker» оснащуються системою самоочищення, що запобігає засміченню та дає можливість вільного надходження нового потоку фільтрувальної рідини, що, у свою чергу, значно збільшує робочий ресурс фільтра, забезпечуючи бездоганну якість фільтрації без зменшення потоку фільтрувальної рідини.

Завдяки системі самоочищення немає необхідності зупиняти процес виробництва для промивання фільтра, що позбавляє від бруду на виробництві та заощаджує робочий час.

- » Можливість різних варіантів монтажу з урахуванням виробничих циклів і приміщень.
- » Устаткування повністю готове до підключення до трубопроводів.
- » Простота в обслуговуванні.
- » Надійність.
- » Легкість в експлуатації.
- » Висока продуктивність та якість фільтрації.



ПРЕС ПНЕВМАТИЧНИЙ (ФУЗОДАВКА)

ПРИЗНАЧЕННЯ

Для віджимання з фузу залишків рослинної олії.

Виготовляємо обладнання згідно з ТЗ замовника, потужністю від 100 кілограмів на годину.

Система підігріву сировини.

Економія виробничої площі за рахунок компактних розмірів та видалення ємностей для відстоювання олії.

- » Мінімум пусконаладжувальних робіт, максимальна комплектація та готовність до роботи.
- » Власне виробництво, професійне сучасне обладнання та досвідчені фахівці.
- » Використання виключно якісних матеріалів та комплектуючих.
- » Виготовлення відповідно до сучасних стандартів, технологій та нормативних документів.
- » Висока організація праці, дисципліна та чистота на виробництві.
- » Жорсткий контроль якості.



ФІЛЬТР-ПРЕС РАМКОВИЙ ТОНКОГО ОЧИЩЕННЯ РОСЛИННИХ ОЛІЙ

ПРИЗНАЧЕННЯ

Модернізований фільтр призначений для отримання високоякісної товарної олії.

Пульт керування оснащений системою «foolproof».

- » Виготовляємо фільтри згідно з ТЗ замовника, потужністю від 100 до 10 000 літрів на годину.
- » Власне виробництво, професійне сучасне обладнання та досвідчені фахівці.
- » Використання виключно якісних матеріалів та комплектуючих.
- » Виготовлення відповідно до сучасних стандартів, технологій та нормативних документів.
- » Висока організація праці, дисципліна та чистота на виробництві.
- » Жорсткий контроль якості.





ICK GROUP

с.м.т. Дослідницьке, Київська обл.



СЕРТИФІКАЦІЯ:

Сертифікати відповідності EC



ГАРАНТІЯ:

12 міс

РІВЕНЬ ЛОКАЛІЗАЦІЇ:

90%

КРАЇНИ-ІМПОРТЕРИ:

- » Нідерланди
- » Литва
- » Казахстан
- » Узбекистан
- » Польща
- » Чехія та ін.
- » Румунія
- » Молдова
- » Туркменістан



З ВИРОБНИКОМ СПІВПРАЦЮЮТЬ:



130 РОКІВ У ВИРОБНИЦТВІ ЕЛЕВАТОРНОГО ОБЛАДНАННЯ
LUBNUMASH
Since 1888



Контакти

Телефон:
+38 (067) 440 80 89



E-mail:
grantech@ick.ua

Сайт:
ick.ua

ЛІНІЯ ГРАНУЛЮВАННЯ ШРОТУ

ПРОДУКТИВНІСТЬ ☀️
ДО 20 ТОНН/ГОД

ТЕХНОЛОГІЯ ГРАНУЛЮВАННЯ ШРОТУ – ОТРИМАННЯ ВИСОКОЛІКВІДНОГО ПРОДУКТУ

Переваги:

- » готова гранула ущільнюється в порівнянні з насипним продуктом;
- » висока насипна щільність;
- » знижуються витрати на транспортування і зберігання;
- » не утворює пилу при транспортуванні;
- » гранульований шрот зберігається більш тривалий час.

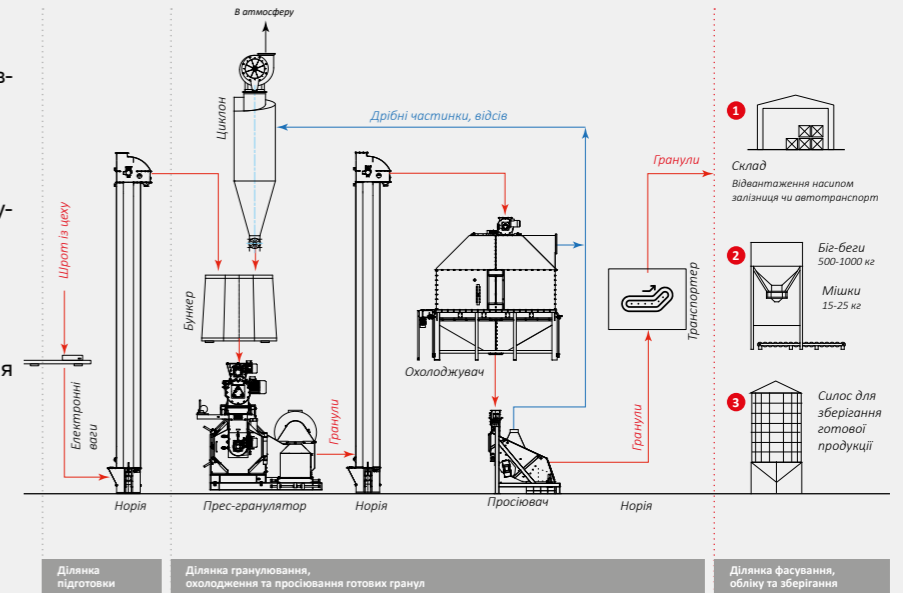

ЛІНІЯ ГРАНУЛЮВАННЯ ЛУШПИННЯ СОНЯШНИКА

ПРОДУКТИВНІСТЬ ☀️
ДО 5 ТОНН/ГОД

ТЕХНОЛОГІЯ ГРАНУЛЮВАННЯ ЛУШПИННЯ СОНЯШНИКА – ОТРИМАННЯ ВИСОКОЛІКВІДНОГО ПРОДУКТУ

Переваги:

- » утилізація лушпиння соняшника;
- » утилізація органічного сміття;
- » лушпиння соняшника ущільнюється в кілька разів;
- » знижуються витрати на транспортування та зберігання;
- » низька гігроскопічність;
- » використання як біопалива – високоліквідний продукт.

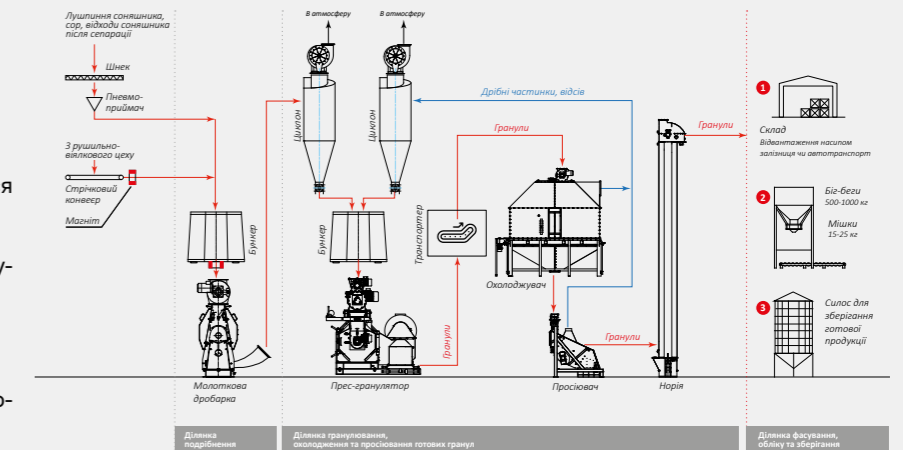

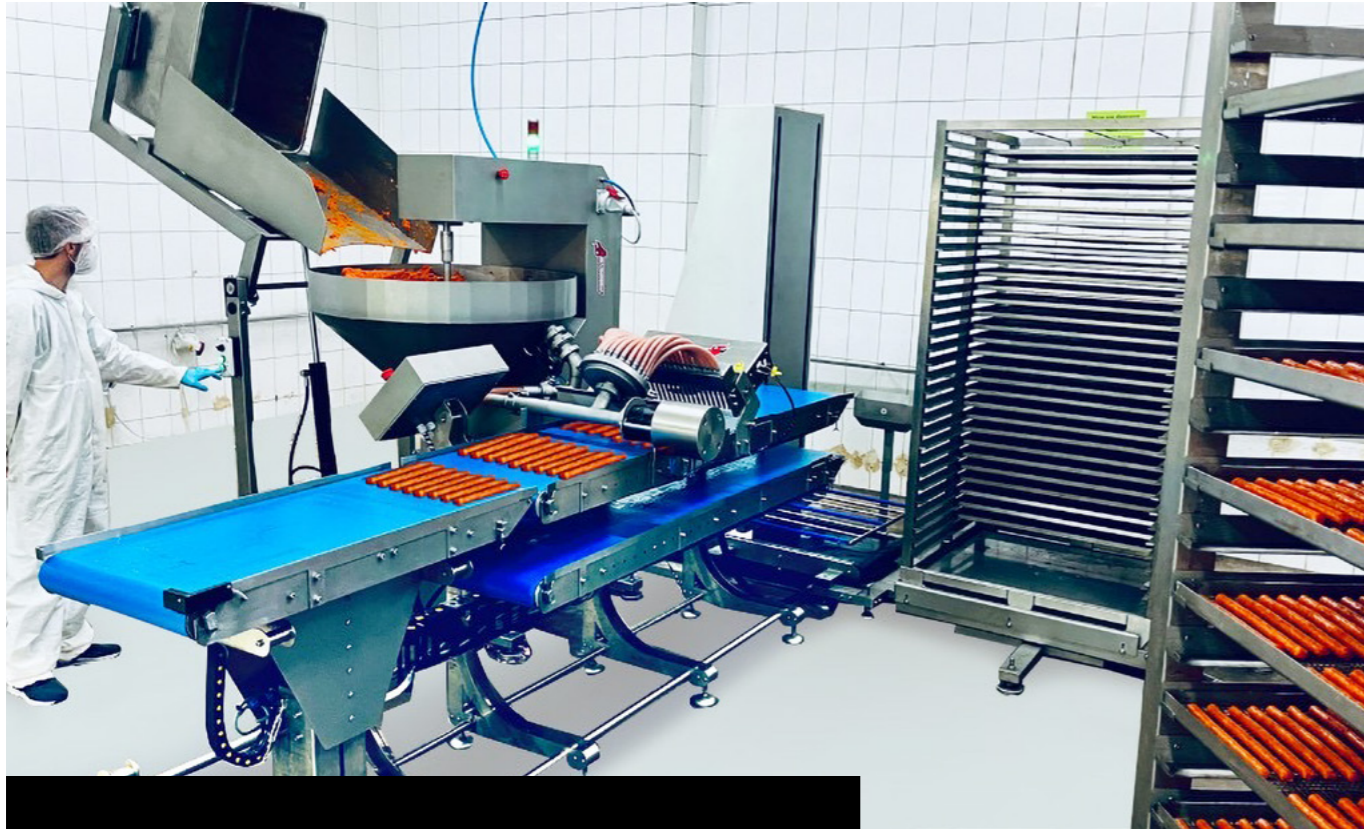

ТОВ «ГІДРОШПРИЦ»

М. Харків



СЕРТИФІКАЦІЯ:

Сертифікати СЕ



ГАРАНТІЯ:

12 міс

РІВЕНЬ ЛОКАЛІЗАЦІЇ:

60%

КРАЇНИ- ІМПОРТЕРИ:

- » Велика Британія
- » Польща
- » Литва
- » Австрія
- » Австралія
- » Південна Африка



З ВИРОБНИКОМ СПІВПРАЦЮЮТЬ:



Контакти

Телефон:
+38 (096) 579 48 33

E-mail:
ultrashpriz@gmail.com



Сайт:
hydroshpriz.com

Обладнання HySpriz дозволяє аграрним підприємствам перейти від продажу сировини до виробництва готового продукту з високою доданою вартістю.

Наші системи дають можливість:

- » переробляти власну сировину у готові м'ясні сніки,
- » виробляти стіки, джерки, ковбасні сніки без оболонки,
- » створювати продукцію з тривалим терміном зберігання без холодильника,

» продавати не сировину, а готовий продукт у роздрібні мережі.

Це дозволяє:

- » значно збільшити прибутковість кожного кілограма вирошеної худоби,
- » зменшити залежність від оптових закупівельників,
- » отримати стабільний продукт для супермаркетів, АЗС та експорту,
- » створити власну торгівельну марку.

Запуск можливий із мінімальними інвестиціями завдяки використанню наявної інфраструктури:

- » стандартних сушильних або коптильних камер,
 - » базових м'ясопереробних потужностей,
 - » компактною формувальній системі.
- Таким чином, аграрне підприємство переходить від моделі продажу сировини до виробництва готового продукту з високою рентабельністю та стабільним попитом.

HYSPRIZ RK50U ФОРМУВАЛЬНА СИСТЕМА 3 В 1

ПРОДУКТИВНІСТЬ
ДО 200 КГ/ГОД

ПРИЗНАЧЕННЯ
Для виготовлення продукції у вигляді ковбасок без альгінатної оболонки та тонких шарів від 3 мм до 20 мм, а також для наповнення ковбас в оболонку.

Переваги:

- » Оснащення зручною колісною педаллю, яка дозволяє легко контролювати процес наповнення. Різка відпускання педалі миттєво зупиняє наповнення завдяки системі декомпресії.
- » Високоякісні матеріали: використання нержавіючої сталі AISI 304 для поршня та кришки забезпечує тривалий термін експлуатації та легкість у догляді.
- » Висока продуктивність: модель RK50U здатна обробляти до 1600 кг фаршу для кабаносів та до 2400 кг фаршу для ковбас за 8 годин.

- » Знімний 50-літровий бункер, який легко очищується.
- » Електрогідравлічна система (мотор – насос – гідроциліндр).
- » Енергоефективність: двигун потужністю 1,5 кВт і оптимізоване споживання гідравлічної оливи знижують експлуатаційні витрати.



- » Об'єм бункера – 50 л
- » Діаметр отвору – 50 мм
- » Потужність двигуна – 1,5 кВт
- » Номінальна напруга – 400 В
- » Тиск в гідравлічній системі – 130 бар
- » Об'єм бака для гідравлічного масла – 25,0 л, HFD 46V
- » Матеріал обладнання – нержавіюча сталь
- » Персонал – 2 осіб
- » Габарити (В × Д × Ш) – 1480x600x500 мм
- » Маса нетто – 305 кг

HYSPRIZ SAS200 – АВТОМАТИЧНА СИСТЕМА ФОРМУВАННЯ ТА НАРІЗКИ

ПРОДУКТИВНІСТЬ
300–400 КГ/ГОД

ПРИЗНАЧЕННЯ
Для виробництва круглих і плоских м'ясних або рибних сніків без використання натуральної чи альгінатної оболонки.

Переваги:

- » Інтеграція з вакуумними наповнювачами Handtmann/REX.
- » Автоматична нарізка за довжиною.
- » Стабільна геометрія продукту.
- » Промисловий формат виробництва.

- » Об'єм бункера – до 200 л
- » Довжина нарізки сніків – 100–900 мм
- » Діаметр циліндричних насадок – від 8–25 мм
- » Ширина смужок – 25–200 мм
- » Візки з 60 лотками з нержавіючої сталі (з тефлоновим покриттям) – 8 у комплекті
- » Матеріал обладнання – нержавіюча сталь
- » Персонал – 1 особа
- » Габарити (В × Д × Ш) – 1400x3200x700 мм
- » Маса нетто – 600 кг





ПРАТ «КАЛИНІВСЬКИЙ МАШЗАВОД»

м. Калинівка, Вінницька обл.



СЕРТИФІКАЦІЯ:

- » ISO 9001:2015
- » ДСТУ EN ISO 3834-2:2019
- » ДСТУ EN 60204-1:2015



ГАРАНТІЯ:

12 міс

РІВЕНЬ ЛОКАЛІЗАЦІЇ:

67%

КРАЇНИ- ІМПОРТЕРИ:

- » Польща
- » Туреччина
- » Уганда
- » Танзанія
- » Молдова
- » Киргизстан
- » Казахстан
- » Узбекистан



З ВИРОБНИКОМ СПІВПРАЦЮЮТЬ:



Контакти

Телефон:
+38 (050) 351 01 56

E-mail:
zbut@kmbp.com.ua
kirienko@kmbp.com.ua



Сайт:
kmbp.com.ua

ВАКУУМ-ВИПАРНА УСТАНОВКА

ПРОДУКТИВНІСТЬ

ВІД 200 КГ ДО 40 000 КГ
випареної вологи за 1 годину

ПРИЗНАЧЕННЯ

Вакуум-випарні установки застосовуються для згущення незбираного і знежиреного молока в молочно-консервних виробництвах, молочної сироватки, соку та інших рідин.

Мета випарювання – концентрування нелегких сухих речовин із рідини, яка згущується, шляхом видалення з неї частини води випаровуванням. При випарюванні співвідношення між окремими компонентами рідини зберігається. Рушійною силою випарювання є різниця температури теплоносія (пара) і кипіння концентрованого продукту.



СУШИЛЬНА УСТАНОВКА РОЗПИЛЮВАЛЬНОГО ТИПУ

ПРОДУКТИВНІСТЬ

ВІД 150 КГ ДО 2 500 КГ
випареної вологи за 1 годину

ПРИЗНАЧЕННЯ

Сушильна установка розпилювального типу призначена для сушки концентрованого незбираного і знежиреного молока, вершків натуральних і з вмістом рослинного жиру, замінників незбираного молока, молочних і молоковісних сумішей із вмістом жиру до 50%, а також концентрованої підсирної, сирної і казеїнової сироваток, для сушіння меланжу, крові, дріжджів.

Установка А1-ОР24 є прямооточною розпилювальною сушаркою з відцентрованим дисковим (або форсунковим) розпиленням, верхнім підведенням теплоносія, вертикальною циліндричною камерою і дном киплячого шару продукту, з наступним його охолодженням у віброохолоджувачі. Нагрівання повітря проводиться теплогенератором (парокалорифером). Відокремлення сухого продукту – в циклонах та/або системі очищення рукавними фільтрами.





ТОВ «МАЙСТЕР МІЛК»

м. Кременчук



СПІРАЛЬНИЙ КОНВЕЄР ДЛЯ ШОКОВОГО ЗАМОРОЖУВАННЯ

ПРИЗНАЧЕННЯ

Для індивідуального шокowego заморожування харчової продукції розсилом або в упаковці.

Вертикальна конфігурація дозволяє забезпечити тривалий контакт із холодом при мінімальному використанні виробничої площі.

Працює в ізольованій морозильній камері, де продукція переміщується по багаторівневій модульній стрічці та рівномірно обдувається холодним повітрям.

Така конструкція забезпечує ефективне заморожування без злипання продуктів, високу енергоефективність та можливість адаптації під різні типи продукції й необхідну продуктивність.

Обладнання виготовляється з матеріалів харчового класу та легко інтегрується в безперервну виробничу лінію.

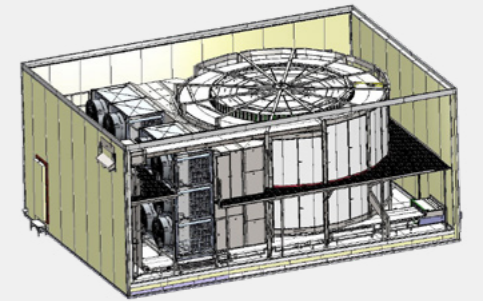

ЛІНІЯ ОБВАЛКИ КУРЯЧОЇ ГРУДКИ

ПРОДУКТИВНІСТЬ

ДО 1 800 ШТ/ГОД

ПРИЗНАЧЕННЯ

Для механізованої обвалки курячої грудки на підприємствах із переробки птиці.

Використовується як окрема установка або як частина автоматизованих ліній середньої та високої продуктивності з метою підвищення ефективності та стабільності процесу.

Працює на базі ланцюгового транспортера з поворотними конусами, на які вручну встановлюються курячі каркаси.

У процесі руху конуси обертаються, забезпечуючи зручний доступ до продукту для обвалки, а після завершення операції каркаси автоматично знімаються та виводяться з лінії.

Швидкість конвеєра плавно регулюється, а конструкція передбачає можливість інтеграції опційного модуля зняття шкіри без зупинки процесу.

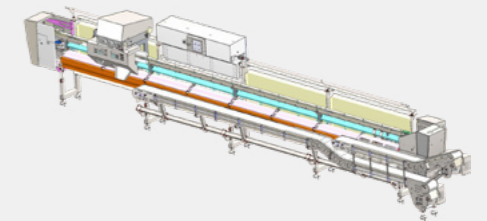

СЕРТИФІКАЦІЯ:

ISO 9001:2015,
Сертифікат
відповідності ЄС



ГАРАНТІЯ:

12 міс

РІВЕНЬ ЛОКАЛІЗАЦІЇ:

40-60%

КРАЇНИ- ІМПОРТЕРИ:

- » Угорщина
- » Канада
- » Азербайджан
- » Румунія
- » Фінляндія
- » Хорватія
- » Молдова
- » Словаччина
- » Словенія та ін.



ПІДВІСНИЙ КОНВЕЄР

ПРИЗНАЧЕННЯ

Для транспортування м'ясної продукції та напівфабрикатів між технологічними етапами переробки.

Забезпечує переміщення продукції по верхньому напрямному треку без зайняття площі підлоги, що дає змогу ефективно організувати виробничий простір.

Конструкція може бути виконана з ручним або автоматизованим переміщенням та адаптується під різні типи м'ясної продукції, режими роботи й конфігурацію цеху.

Обладнання виготовляється з матеріалів харчового класу, стійких до вологості та низьких температур, і легко інтегрується в наявну лінію переробки.

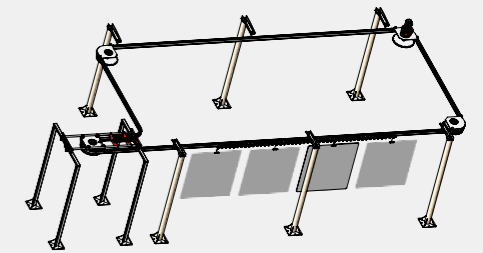

З ВИРОБНИКОМ СПІВПРАЦЮЮТЬ:



Контакти

Телефон:
+38 (067) 539 25 27
+38 (067) 531 64 92



E-mail:
mastermilk@ukr.net

Сайт:
mastermilk.ua

ЛІНІЯ СЕГМЕНТУВАННЯ КРИЛА

ПРОДУКТИВНІСТЬ

5 000 ШТ/ГОД

ПРИЗНАЧЕННЯ

Для промислового поділу курячого крила на три частини по суглобах.

Може використовуватися як автономна установка або як складова високопродуктивних ліній забою та переробки птиці. Забезпечує стабільну якість різку за умови попереднього калібрування сировини.

У зоні різання крило розділяється статичними ножами по суглобах, після чого сегменти автоматично спрямовуються по окремих напрямних на наступні етапи обробки.

Конструкція передбачає подачу води для зволоження модулів і запобігання налипанню, зручний доступ з обох боків та гігієнічне виконання для легкого очищення.

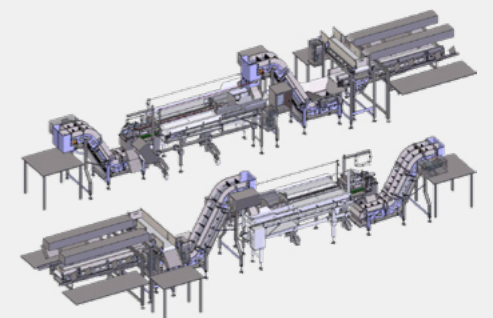



ТОВ «МАЙСТЕР МІЛК»

м. Кременчук



СЕРТИФІКАЦІЯ:

ISO 9001:2015,
Сертифікат
відповідності ЄС



ГАРАНТІЯ:

12 міс

РІВЕНЬ ЛОКАЛІЗАЦІЇ:

40-60%

КРАЇНИ- ІМПОРТЕРИ:

- » Угорщина
- » Канада
- » Азербайджан
- » Румунія
- » Фінляндія
- » Хорватія
- » Молдова
- » Словаччина
- » Словенія та ін.

Контакти

Телефон:
+38 (067) 539 25 27
+38 (067) 531 64 92



E-mail:
mastermilk@ukr.net

Сайт:
mastermilk.ua

З ВИРОБНИКОМ СПІВПРАЦЮЮТЬ:



ЛІНІЯ ДОЗУВАННЯ ТА ЗАГАРТОВУВАННЯ МОРОЗИВА

ПРОДУКТИВНІСТЬ

10 000 ШТ/ГОД

ПРИЗНАЧЕННЯ

Для автоматизованого фасування, формування, декорування та шокowego заморожування морозива в порційній тарі. Застосовується для виробництва морозива у вафельних різках, паперових і пластикових стаканчиках та креманках.

Поєднує модулі фасування та декорування морозива з конвеєрною системою шокowego заморожки, що дає змогу організувати безперервний виробничий процес.

Продукція автоматично наповнюється, декорується (формування, поливка, посипка), після чого надходить у морозильну камеру з подовженим часом перебування для глибокого загартовування.

Конструкція передбачає використання змінних носіїв і касет, підтримує різні формати тари та легко адаптується під асортимент і вимоги замовника.

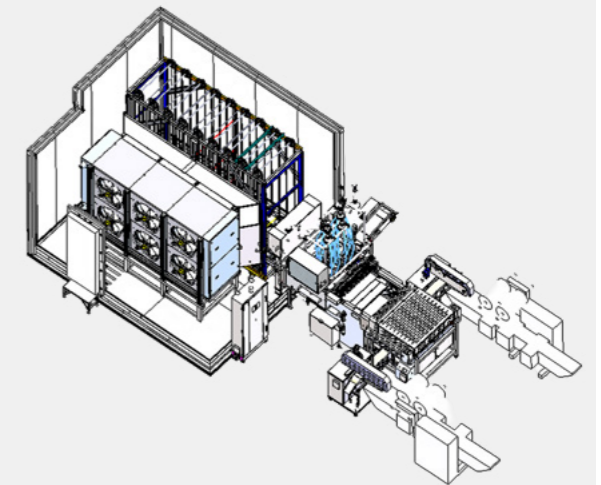

СПІРАЛЬНИЙ КОНВЕЄР ДЛЯ ШОКОВОГО ЗАМОРОЖУВАННЯ

ПРИЗНАЧЕННЯ

Для індивідуального шокowego заморожування харчової продукції розсипом або в упаковці. Вертикальна конфігурація дозволяє забезпечити тривалий контакт із холодом при мінімальному використанні виробничої площі.

Працює в ізольованій морозильній камері, де продукція переміщується багаторівневою модульною стрічкою та рівномірно обдувається холодним повітрям.

Така конструкція забезпечує ефективне IQF-заморожування без злипання продуктів, високу енергоефективність та можливість адаптації під різні типи продукції й необхідну продуктивність.

Обладнання виготовляється з матеріалів харчового класу та легко інтегрується в безперервну виробничу лінію.

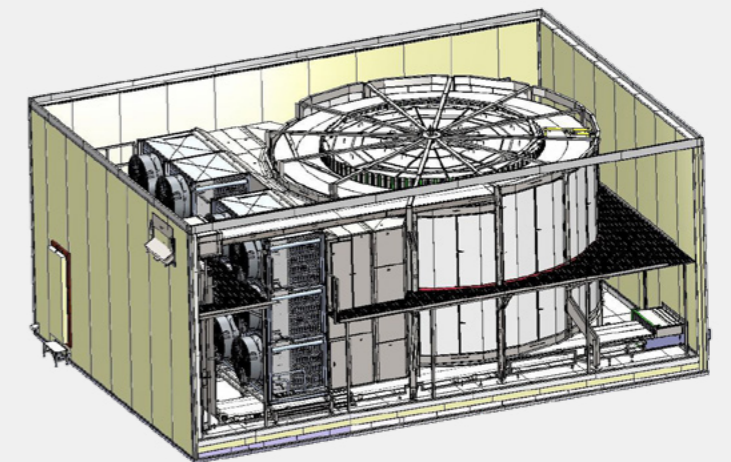

ФОРМИ ДЛЯ СИРУ

ПРИЗНАЧЕННЯ

Для формування сирних головок у процесі виробництва твердих сирів методом самопресування.

Модульні блок-форми з внутрішніми каналами та мікроотворами забезпечують рівномірний відтік сироватки та стабільну якість сирних головок.

Під час штабелювання форми самопресуються, а конфігурація осередків і додаткове оснащення підбираються під потреби конкретного виробництва.

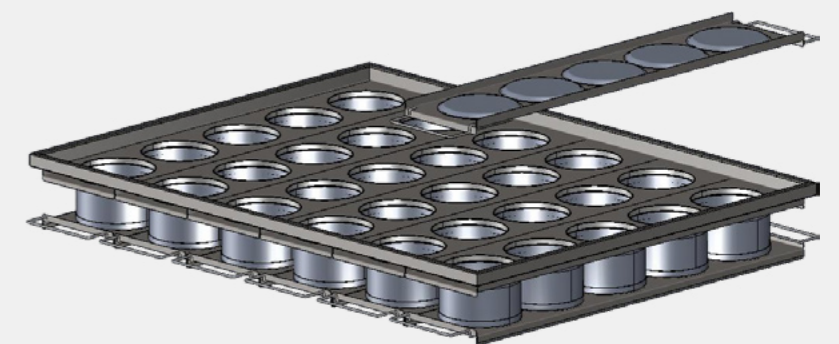



ТОВ «ОРІОН.ГРУП»

с. Крюківщина, Київська обл.



Orion.Group

СЕРТИФІКАЦІЯ:

- » ISO 9001:2015
- » ISO 45001:2018
- » ISO 14001:2015
- » ISO 3834 частина 2
- » EN 1090 - 1
- » Директива 2014/68/EU PED
- » Директива 2006/42 EU MACHINERY

ГАРАНТІЯ:

24 міс

РІВЕНЬ ЛОКАЛІЗАЦІЇ:

40-60%

КРАЇНИ- ІМПОРТЕРИ:

Країни ЄС, США. Загалом понад 20 країн світу.



З ВИРОБНИКОМ СПІВПРАЦЮЮТЬ:



Контакти

Телефон:
+38 (044) 507 29 94



E-mail:
info@oriongr.com

Сайт:
oriongr.com

ФЕРМЕНТАТОР, 6 М³

ПРИЗНАЧЕННЯ

Використовується для ферментації ряжанки в промислових умовах.

- » Ємність виготовлена з нержавіючої сталі AISI 304L, оснащена сорочкою охолодження (макс. тиск 5 бар), ізоляцією з мінеральної вати товщиною 75 мм та рамною мішалкою з приводом SEW Eurodrive (3 кВт, 18 об/хв).
- » Має гігієнічну обробку внутрішніх поверхонь (Ra < 0.8), дихальний клапан DN150, люк Ø420 мм, CIP-обладнання (роторні миючі голівки), пробовідбірний кран Servinox PEMS DN10 та регульовані по висоті опори.
- » Оптимальне рішення для молочної промисловості.



ЄМНІСТЬ ДЛЯ МОЛОКА, 50 М³

ПРИЗНАЧЕННЯ

Призначена для приймання, зберігання та перемішування молока на молочних підприємствах.

- » Вертикальна ємність з робочим об'ємом 50 м³, виготовлена з нержавіючої сталі AISI 304L.
- » Конструкція передбачає атмосферний тиск, внутрішня поверхня відполірована до Ra<0.8, шви травлені та пасивовані.
- » Ємність оснащена боковою пропелерною мішалкою (NORD, 2,2 кВт, ≈254 об/хв), CIP-мийними голівками, дихальним клапаном DN300, люком 340×440 мм, пробовідбірним краном Keofitt та адаптерами для датчиків. Ізоляція виконана цільнозвареною мінеральною ватою товщиною 100 мм. Конструкція передбачає захисну огорожу, монтажні провухи та юбку опору.
- » Ємність повністю відповідає гігієнічним вимогам молочної промисловості, забезпечуючи надійне зберігання молочної сировини.





ТОВ «РОЗФУД»

М. Київ



СЕРТИФІКАЦІЯ:

CE, відповідність ЄС



ГАРАНТІЯ:

12 міс

РІВЕНЬ
ЛОКАЛІЗАЦІЇ:

50%

КРАЇНИ-
ІМПОРТЕРИ:

- » ЄС
- » Молдова
- » Казахстан
- » Канада
- » країни Південної Америки



З ВИРОБНИКОМ СПІВПРАЦЮЮТЬ:



Контакти

Телефон:
+38 (097) 889 80 10
+38 (068) 864 09 29



E-mail:
roz@rozfood.com.ua

Сайт:
rozfood.net

СПІРАЛЬНИЙ КОНВЕЄР

ПРИЗНАЧЕННЯ

Спіральний конвеєр ROZFOOD – це сучасне автоматизоване обладнання, яке забезпечує безперервну та рівномірну термічну обробку продукції. Завдяки компактному вертикальному дизайну він дозволяє максимально ефективно використовувати виробничий простір, що особливо важливо для підприємств із високими вимогами до продуктивності та економії місця.

Переваги

- » Оптимізація виробничих процесів.
- » Енергоефективність.
- » Гнучкість у використанні.
- » Адаптація під специфіку виробництва.
- » Компактний дизайн.
- » Автоматизоване керування.
- » Гарантована якість.



ВАКУУМНИЙ МАСАЖЕР ГОРИЗОНТАЛЬНИЙ

ПРИЗНАЧЕННЯ

Горизонтальний вакуумний масажер призначений для маринування яловичини, свинини та птиці. Завдяки рівномірному перемішуванню у вакуумі шматки м'яса маринуються розсолем і спеціями, зберігаючи цілісність волокон.

Переваги

- » Рівномірне маринування у вакуумному середовищі.
- » Ефективне рішення для автоматизації маринування у м'ясопереробній промисловості.
- » Масажер оснащений сенсорним керуванням із можливістю збереження до 50 програм обробки. Також він може комплектуватися модулем охолодження барабана з контролем температури.



ФРИТЮР КОНВЕЄРНОГО ТИПУ

ПРИЗНАЧЕННЯ

Фритюрна машина конвеєрного типу призначена для безперервного обсмажування напівфабрикатів (нагетсів, котлет, бургерів, рибних паличок, овочів тощо) в попередньо нагрітому рослинному маслі.

Переваги

- » Безперервне обсмажування великої кількості продукту.
- » Регульована швидкість транспортування.
- » Стабільна температура олії.
- » Ефективна фільтрація й очищення.
- » Зручне миття й обслуговування.
- » Висока якість і рівномірність обсмажування.



ЛІНІЯ НАПІВФАБРИКАТІВ

ПРИЗНАЧЕННЯ

Лінія виготовлення напівфабрикатів SFPL-400 / SFPL-600. Лінії SFPL-400 та SFPL-600 призначені для автоматизованого виробництва харчових напівфабрикатів, готових до споживання після мінімальної термічної обробки – смаження, запікання або розігріву. Можливе виробництво котлет, нагетсів, стріпсів, рибних і сирних паличок, панірованих грибів, креветок і багатьох інших продуктів.

Переваги

- » Висока продуктивність – виготовлення великих обсягів за короткий час.
- » Стабільна якість завдяки автоматизації процесів.
- » Економія ресурсів – мінімізація втрат сировини.
- » Скорочення ручної праці – автоматизовано ключові етапи.
- » Гігієнічність і безпечність – контроль технологічного процесу відповідно до санітарних норм.





ТОВ «ОРІОН.ГРУП»

с. Крюківщина, Київська обл.



СЕРТИФІКАЦІЯ:

- » ISO 9001:2015
- » ISO 45001:2018
- » ISO 14001:2015
- » ISO 3834 частина 2
- » EN 1090 - 1
- » Директива 2014/68/EU PED
- » Директива 2006/42 EU MACHINERY

ГАРАНТІЯ:

24 міс

РІВЕНЬ ЛОКАЛІЗАЦІЇ:

40-60%

КРАЇНИ- ІМПОРТЕРИ:

Країни ЄС, США. Загалом понад 20 країн світу.



З ВИРОБНИКОМ СПІВПРАЦЮЮТЬ:



Контакти

Телефон:
+38 (044) 507 29 94



E-mail:
info@oriongr.com

Сайт:
oriongr.com

ЄМНІСТЬ ДЛЯ ЗБЕРІГАННЯ ЕТИЛОВОГО СПИРТУ (AISI 304)

РОБОЧИЙ ОБ'ЄМ ✕
1 000 ДМ³

ПРИЗНАЧЕННЯ Ⓢ
Ємність призначена для зберігання етилового спирту щільністю 790 кг/м³ при температурі від +5°C до +30°C.

» Виготовлена з нержавіючої сталі AISI 304, згідно з ДСТУ 7219:2011. Оснащена шкалою з ціною поділки 5 дм³ для точного вимірювання рівня продукту.

» **Габарити:** внутрішній діаметр – 790 мм, повна висота – 3 130 мм, максимальна ширина – 1 060 мм

» **Вага без продукту:** 240 кг

» **Кількість опор:** 3

» **Робочий та розрахунковий тиск:** атмосферний (0 бар)





ICK GROUP

с.мт Дослідницьке, Київська обл.



СЕРТИФІКАЦІЯ:

Сертифікати відповідності ЕС



ГАРАНТІЯ:

12 міс

РІВЕНЬ ЛОКАЛІЗАЦІЇ:

90%

КРАЇНИ-ІМПОРТЕРИ:

- » Нідерланди
- » Литва
- » Казахстан
- » Узбекистан
- » Польща
- » Чехія та ін.
- » Румунія
- » Молдова
- » Туркменістан



З ВИРОБНИКОМ СПІВПРАЦЮЮТЬ:



Контакти

Телефон:
+38 (067) 440 80 89



E-mail:
grantech@ick.ua

Сайт:
ick.ua

ЗАВОД ІЗ ВИРОБНИЦТВА БІОПАЛИВА (ПЕЛЕТ)

ПРОДУКТИВНІСТЬ 🌞
ДО 12 ТОНН/ГОД

Завод із виробництва біопалива (пелет) є комплексною та високоефективною системою обладнання, що охоплює всі необхідні етапи технологічного процесу, починаючи від підготовки сировини (подрібнення, сушіння) до безпосереднього гранулювання біомаси (деревних порід, тирси, стружки, лушпиння соняшника, соломи та інших агропромислових відходів).



СУШИЛЬНІ КОМПЛЕКСИ ДЛЯ БІОМАСИ

ПРОДУКТИВНІСТЬ 🌞
ВІДХОДИ З ВОЛОГІСТЮ 60% - 8,4 ТОНН/ГОД
ВІДХОДИ З ВОЛОГІСТЮ 40% - 10,4 ТОНН/ГОД

Використовуються для сушіння:

- » деревної тирси, тріски;
- » курячого посліду;
- » відходів сільськогосподарської переробки (солома зернових, солома ріпаку тощо);
- » пивної дробини;
- » післяспиртової барди.

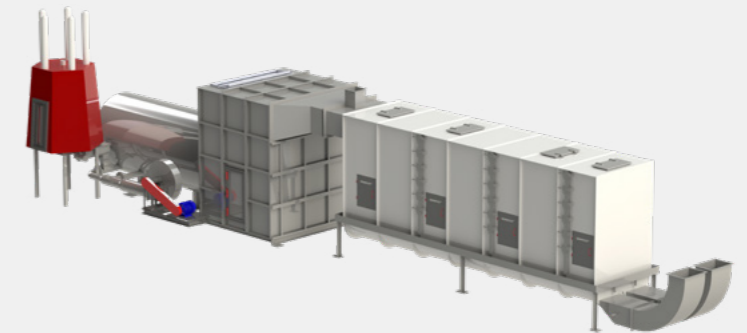

ПРЕС-ГРАНУЛЯТОРИ ДЛЯ ВИРОБНИЦТВА БІОПАЛИВА (ПЕЛЕТ)

ПРОДУКТИВНІСТЬ 🌞
ВІД 0,2 ТОНН/ГОД

ПРИЗНАЧЕННЯ ⚙️
Прес-гранулятори серії Д призначені для виробництва твердого біопалива (пелет) і переробки продуктів, які важко гранулюються.

Переваги:

- » Невибагливі в обслуговуванні.
- » Довговічні.
- » Зручні і прості в експлуатації.
- » Оптимізовані з точки зору витрат електроенергії.
- » Покращена конструкція системи мастила і пресувального вузла.
- » Надійність і безпека.
- » Мінімальні експлуатаційні витрати і продовжений термін пресувального вузла.



ПОДРІБНЮВАЛЬНИЙ КОМПЛЕКС

ПРОДУКТИВНІСТЬ 🌞
ДО 12 ТОНН/ГОД

ПРИЗНАЧЕННЯ ⚙️

Комплекс призначений для тонкого подрібнення легкових матеріалів:

- відходів АПК (соломи, стебел кукурудзи, сіна), що надходять після подрібнювача соломи ГТИС GRANTECH;
- деревини (трісок, тирси) після рубальних або деревностружкових машин;
- лушпиння соняшника, рису, проса тощо.

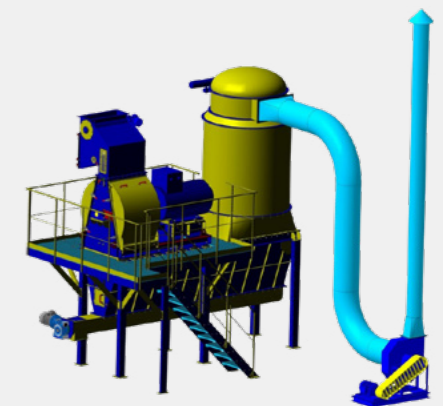



ТОВ «ЗАВОД ТЕХНОЛОГІЧНОГО ОБЛАДНАННЯ»

м. Кропивницький



СЕРТИФІКАЦІЯ:

Виробництво здійснюється відповідно до технічних умов (ТУ). Якість продукції підтверджується декларацією виробника згідно з чинними стандартами машинобудування та вимогами до харчового обладнання.

ГАРАНТІЯ:

12 міс

РІВЕНЬ ЛОКАЛІЗАЦІЇ:

65%

КРАЇНИ- ІМПОРТЕРИ:

- » Молдова
- » Польща
- » Австрія



З ВИРОБНИКОМ СПІВПРАЦЮЮТЬ:



Контакти

Телефон:
+38 (050) 487 18 85



E-mail:
zto2004@ukr.net

Сайт:
zto.com.ua

ЄМНІСНІ ЗМІШУВАЧІ

ПРИЗНАЧЕННЯ

Стационарні ємнісні змішувачі призначені для перемішування матеріалів у рідких середовищах із забезпеченням стабільної якості продукту.

- » Застосовуються у виробництві добрив, фарб, клеїв, косметичної та хімічної продукції.
- » Корпус і контактні елементи – з нержавіючої сталі, опори – з конструкційної сталі.

ОБ'ЄМ

ВІД 0,1 ДО 25 М³
ВЕРТИКАЛЬНЕ АБО
ГОРИЗОНТАЛЬНЕ ВИКОНАННЯ

- » Потужність приводу – 1,5–110 кВт, виконання IP або Ex, можливі регульовані оберти. За потреби комплектуються різними мішалками, сорочкою нагріву/охолодження та системами автоматизації.



ДИСОЛЬВЕРИ (РЕАКТОРИ) ЄМНІСНІ

ПРИЗНАЧЕННЯ

Для диспергування, гомогенізації та змішування рідких і високов'язких продуктів.

- » Використовуються у виробництві добрив, фарб, клеїв, косметичної, фармацевтичної та хімічної продукції.
- » Оснащуються 1–3 валами з різним інструментом (фреза, якрна мішалка з чистиками,

ОБ'ЄМ

50–10 000 Л

- » «батерфляй»), що можуть працювати окремо або одночасно з регулюванням швидкості.
- » Потужність приводу – 1,5–110 кВт, виконання IP або Ex, можливе вакуумування, нагрів/охолодження, вагові системи. Живлення – 380 В, 50 Гц.



НАСОС-ГОМОГЕНІЗАТОР (НАСОС-ДИСПЕРГАТОР)

ПРИЗНАЧЕННЯ

Для отримання однорідних емульсій, суспензій і дисперсій із важкозмішуваних компонентів.

- » Забезпечує рівномірний розподіл добавок та стабілізацію складу.
- » Особливо ефективний у виробництві рідких добрив, а також харчової, косметичної та хімічної продукції.

ПРОДУКТИВНІСТЬ

2–22 М³/ГОД

- » Потужність – 1,1–15 кВт, регулювання 50–3 000 об/хв, температура – 20–120 °С. Виконання IP або Ex. Контактні частини – з нержавіючої сталі AISI 304/316. Може постачатися окремо або в складі технологічної лінії.



ПОДРІБНЮВАЧ ГРУДОК (РОТОРНА ДРОБАРКА)

ПРИЗНАЧЕННЯ

Одновальний роторний подрібнювач для дроблення твердих і напівтвердих матеріалів в аграрній та хімічній промисловості.

- » Особливо ефективний у виробництві мінеральних і органічних добрив для руйнування злежаних грудок та отримання рівномірної фракції.

ПРОДУКТИВНІСТЬ

ДО 20–30 ТОНН/ГОД

- » Потужність – 2,2–22 кВт, 300–1500 об/хв.
- » Корпус – нержавіюча сталь, виконання IP або Ex, живлення – 380 В, 50 Гц.

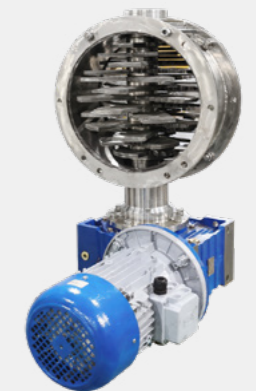

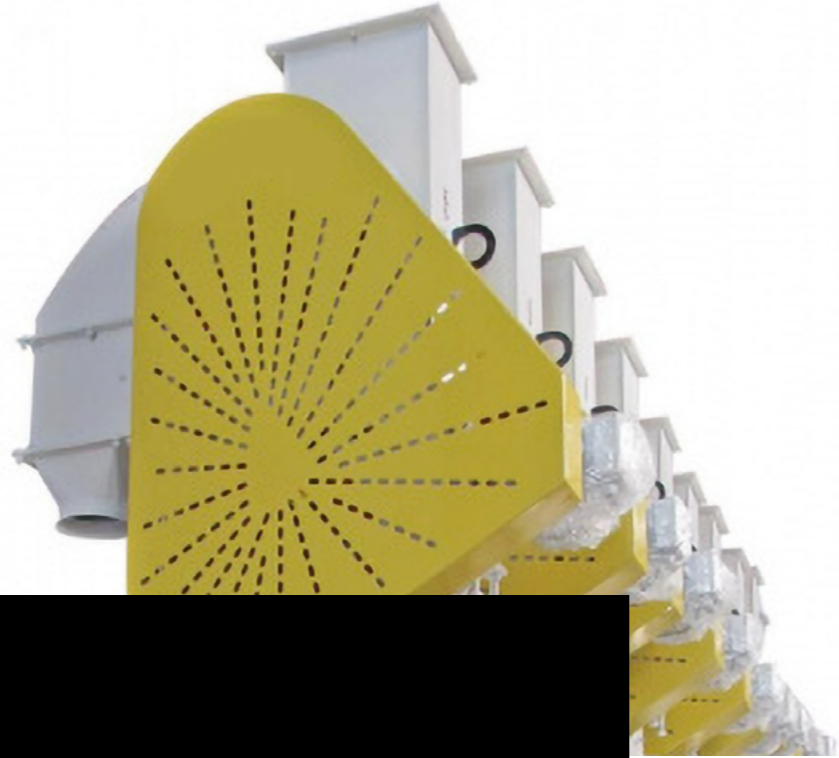

ТОВ «ГЛОБАЛМЕТСЕРВІС»

М. Бердичів



СЕРТИФІКАЦІЯ:

Сертифікати відповідності ЄС, ISO 9001:2015



ГАРАНТІЯ:

18 міс

РІВЕНЬ ЛОКАЛІЗАЦІЇ:

35%

КРАЇНИ-ІМПОРТЕРИ:

- » Польща
- » Литва
- » Латвія
- » Угорщина
- » Німеччина
- » Австрія
- » Чехія
- » Італія
- » Фінляндія
- » Румунія
- » Словаччина
- » Туреччина
- » Молдова

З ВИРОБНИКОМ СПІВПРАЦЮЮТЬ:



Контакти

Телефон:
+38 (050) 645 19 04

E-mail:
info@globalmetsevis.com.ua

Сайт:
globalmetsevis.com.ua



НОРІЯ N-5

ПРОДУКТИВНІСТЬ 
5 ТОНН/ГОД

ПРИЗНАЧЕННЯ 
Норії стрічкові призначені для вертикального транспортування зерна на елеваторах, млинах, крупозаводах та інших зернопереробних підприємствах. Норії використовують на промислових підприємствах як усередині приміщень, так і на відкритому повітрі.

Зерно по самопливних трубах надходить у приймальний патрубок черевика норії, а потім підключається ковшами і подається на встановлену висоту до головки норії, де під дією відцентрового прискорення відбувається розвантаження ковшів, і далі зерно по самопливах направляється згідно з технологічною схемою.

Найменування маркування	N-5	N-5x2	N-10	N-10x2	N-20	N-50
Продуктивність по зерні, т/год*	5	10	10	20	2	50
Швидкість стрічки, м/с	1,4	1,4	1,6	1,6	1,6	2,2
Ширина стрічки, мм	125	125	150	150	175	200

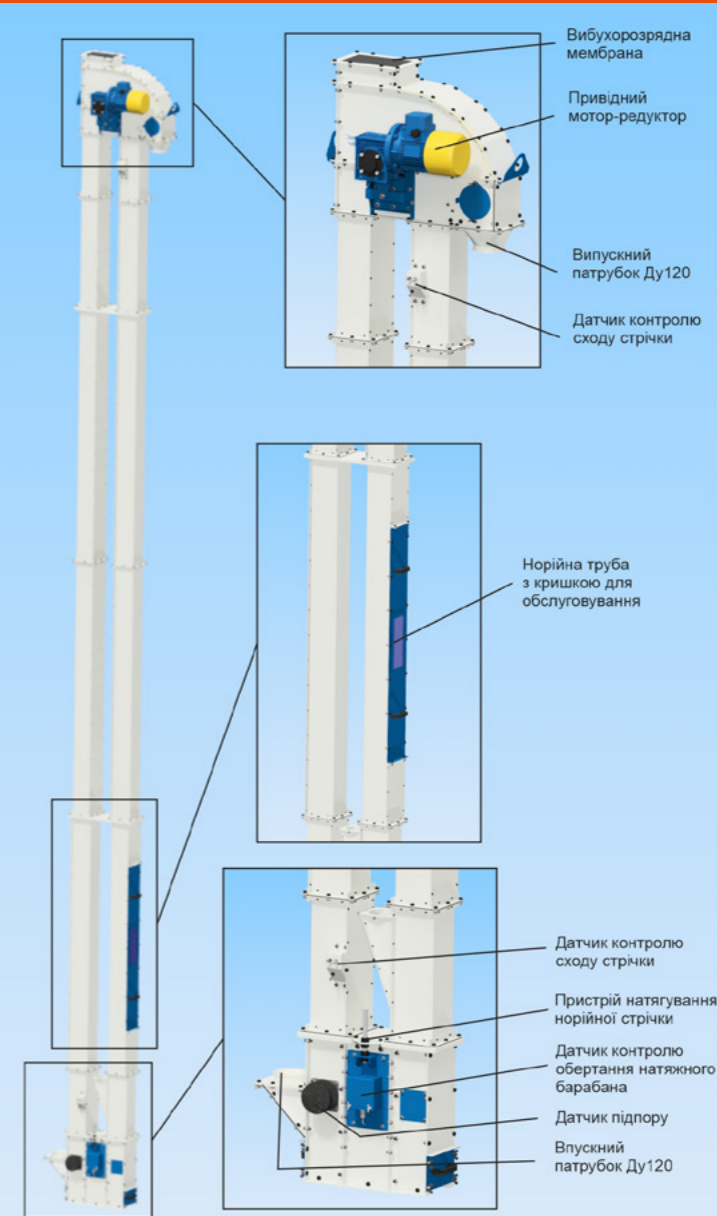



ДЕМЕТРА (ТОВ «ДЕМЕТРА-МЕТ»)

М. Біла Церква



СЕРТИФІКАЦІЯ:

ISO 9001



ГАРАНТІЯ:

24 міс

РІВЕНЬ
ЛОКАЛІЗАЦІЇ:

80%

КРАЇНИ-
ІМПОРТЕРИ:

» Молдова



З ВИРОБНИКОМ СПІВПРАЦЮЮТЬ:



Контакти

Телефон:
+38 (067) 406 10 13



Е-mail:
inbox@demetra.ua

Сайт:
demetra.ua

НОРІЯ СТРІЧКОВА ДЕМЕТРА

ПРОДУКТИВНІСТЬ 

ВІД 50 ДО 200 ТОНН/ГОД

Норія є найважливішим механізмом елеватора. Від правильного вибору підйомного механізму та його надійної роботи залежить функціонування всього комплексу.

Норії Demetra відповідають потребам фермерських та комерційних елеваторів.

Компанія «Деметра» пропонує надійні норії власної розробки та виробництва і гарантує відповідність конструкції усім діючим нормам технологічного проектування хлібоприймальних підприємств та елеваторів.

Норії Demetra виконані з якісної конструкційної оцинкованої сталі товщиною не менше 2 мм.





ГК «ЗЕРНОВА СТОЛИЦЯ»

М. Одеса



СЕРТИФІКАЦІЯ:

CE, ATEX



ГАРАНТІЯ:

24 міс

РІВЕНЬ ЛОКАЛІЗАЦІЇ:

65%

КРАЇНИ- ІМПОРТЕРИ:

- » Молдова
- » Румунія
- » Болгарія
- » Сербія
- » Литва
- » Латвія
- » Словаччина
- » Угорщина



З ВИРОБНИКОМ СПІВПРАЦЮЮТЬ:



Контакти

Телефон:
+38 (097) 280 45 87
+38 (067) 558 58 37
+38 (048) 786 83 00



E-mail:
info@zeo.ua

Сайт:
grain.capital

НОРІЯ ZEO-BE

ПРОДУКТИВНІСТЬ
20-1 000 ТОНН/ГОД

ПРИЗНАЧЕННЯ
Для транспортування сипких вантажів у вертикальному напрямку.

» Можливість транспортування продукту з температурою до 120 °С. Датчики безпеки в стандартній комплектації.

» F-series – призначена для фермерських елеваторів до 5 000 т, комбикормових заводів, цукрових підприємств та виробництв із продуктивністю 20–100 тонн/год. Розрахована на активну роботу під час збору врожаю, де добове навантаження сягає 5–8 годин на день.

» L-series – використовується на середніх агропідприємствах і елеваторах продуктивністю 100–250 тонн/год та загальною місткістю до 25 000 тонн. Ідеальна для активної роботи протягом усього року.

» P-series – найпотужніший варіант норії з продуктивністю 200–1 000 тонн/год. Розрахована на безперервний режим роботи 24/7. Має посилену конструкцію та використовується на портових терміналах і великих промислових елеваторах.



НОРІЯ САМОНЕСУЧА ZEO-BES

ПРОДУКТИВНІСТЬ
20-300 ТОНН/ГОД

ПРИЗНАЧЕННЯ
Для транспортування сипких вантажів у вертикальному напрямку.

» Мають ретельно розраховану посилену конструкцію, що витримує значні вертикальні навантаження та має достатню жорсткість, що дозволяє встановлення норій поза межами норійної башти чи робочої вежі.

» Конструкція точок завантаження та вивантаження забезпечує мінімізацію бою продукту.

» Маємо досвід виготовлення норій із нержавіючої сталі. У такому виконанні, а також при заміні робочого органу на ланцюг, обладнання може активно використовуватись у переробній промисловості.





ТОВ «ЗЕРНОВИЙ ДІМ»

М. Біла Церква



СЕРТИФІКАЦІЯ:

Сертифікати відповідності ЄС



ГАРАНТІЯ:

24 міс

РІВЕНЬ ЛОКАЛІЗАЦІЇ:

50-80%

КРАЇНИ-ІМПОРТЕРИ:

- » США
- » Канада
- » Данія
- » Молдова
- » Австралія



З ВИРОБНИКОМ СПІВПРАЦЮЮТЬ:



Контакти

Телефон:
+38 (050) 399 60 51



E-mail:
sales@grain-house.com.ua

Сайт:
grain-house.com.ua

КОВШОВІ НОРІЇ SUKUP

ПРОДУКТИВНІСТЬ 🌞
ВІД 50 ДО 750 ТОНН/ГОД

ПРИЗНАЧЕННЯ 🔄
Вертикальне транспортування зерна та інших сипких матеріалів.

- » Найкращі показники енергоефективності в галузі.
- » Комплектуючі виробництва провідних світових брендів (Dodge, WEG, Maxilift).
- » Висота підйому: від 6 до 60 м.
- » Запатентовані елементи конструкції та використання технології нероз'ємного з'єднання гарантують стійкість до навантажень, що роблять норію самонесучою.
- » Можливість необмеженого використання різноманітних найсучасніших опцій.





«ЛУБНИМАШ»

М. Лубни, Полтавська обл.

135 РОКІВ У ВИРОБНИЦТВІ ЕЛЕВАТОРНОГО ОБЛАДНАННЯ
LUBNYMASH
Since 1888

СЕРТИФІКАЦІЯ:

Сертифікати відповідності ЄС, СУЯ, НАССР



ГАРАНТІЯ:

12 міс

РІВЕНЬ ЛОКАЛІЗАЦІЇ:

78-84%

КРАЇНИ-ІМПОРТЕРИ:

- » Молдова
- » Литва
- » Узбекистан
- » Казахстан
- » Грузія
- » Естонія
- » Франція
- » Румунія
- » Бельгія



З ВИРОБНИКОМ СПІВПРАЦЮЮТЬ:



Контакти

Телефон:
+38 (050) 308 41 99



E-mail:
sales@lubnymash.com

Сайт:
lubnymash.com

НОРІЇ КОВШОВІ УН-М5

ПРОДУКТИВНІСТЬ
ВІД 5 ДО 1 000 ТОНН/ГОД

ПРИЗНАЧЕННЯ
Призначені для вертикального переміщення зерна та продуктів його переробки на елеваторах, а також для сипких матеріалів, використовуваних на виробництвах зернопереробної галузі.

Норії серії М5 – п'яте покоління серії, що увібрало в себе все найкраще. Сучасний дизайн, продуманість дрібниць та простота монтажних робіт. Повністю збірна конструкція, застосування зварювання тільки в відповідальних (силових) вузлах, використання рулонної оцинкованої сталі S350 GD. Це новий рівень вітчизняного обладнання для елеваторів.



НОРІЇ КОВШОВІ ПОСИЛЕНІ УН-СН

ПРОДУКТИВНІСТЬ
ВІД 50 ДО 250 ТОНН/ГОД

ПРИЗНАЧЕННЯ
Призначені для вертикального переміщення зерна та продуктів його переробки на елеваторах, а також для сипких матеріалів, використовуваних на виробництвах зернопереробної галузі.

Норії серії СН – вершина майстерності. Норія, що не потребує додаткового тримаючого каркаса. Розроблена для встановлення поза межами робочих башт та норійних вишок. Посилена конструкція дозволяє приймати значні вертикальні навантаження та підтримувати свою цілісність.





ТОВ «ГЛОБАЛМЕТСЕРВІС»

М. Бердичів



СЕРТИФІКАЦІЯ:

Сертифікати відповідності ЄС, ISO 9001:2015



ГАРАНТІЯ:

18 міс

РІВЕНЬ ЛОКАЛІЗАЦІЇ:

35%

КРАЇНИ- ІМПОРТЕРИ:

- » Польща
- » Литва
- » Латвія
- » Угорщина
- » Німеччина
- » Австрія
- » Чехія
- » Італія
- » Фінляндія
- » Румунія
- » Словаччина
- » Туреччина
- » Молдова

З ВИРОБНИКОМ СПІВПРАЦЮЮТЬ:



Контакти

Телефон:
+38 (050) 645 19 04

E-mail:
info@globalmetsevis.com.ua

Сайт:
globalmetsevis.com.ua



КОНВЕЄР ГВИНТОВИЙ КШ-160

ПРОДУКТИВНІСТЬ 
3-6,5 ТОНН/ГОД

Продуктивність по зерну вказана за умови 17% вологості. Конвеєр гвинтовий КШ складається з металевого закритого жолоба або труби, всередині якого обертається вал із лопатями, розташованими по гвинтовій лінії. Можливі виконання ринви з люками.

ПРИЗНАЧЕННЯ 
Призначений для транспортування сипких вантажів у горизонтальній та похилій площинах, рідше у вертикальній площині.

Конвеєр комплектується легкими герметичними кришками жолоба для зручного обслуговування. Цей конвеєр – незамінний помічник на виробництві, зокрема в харчовій промисловості, в галузі зернопереробки.

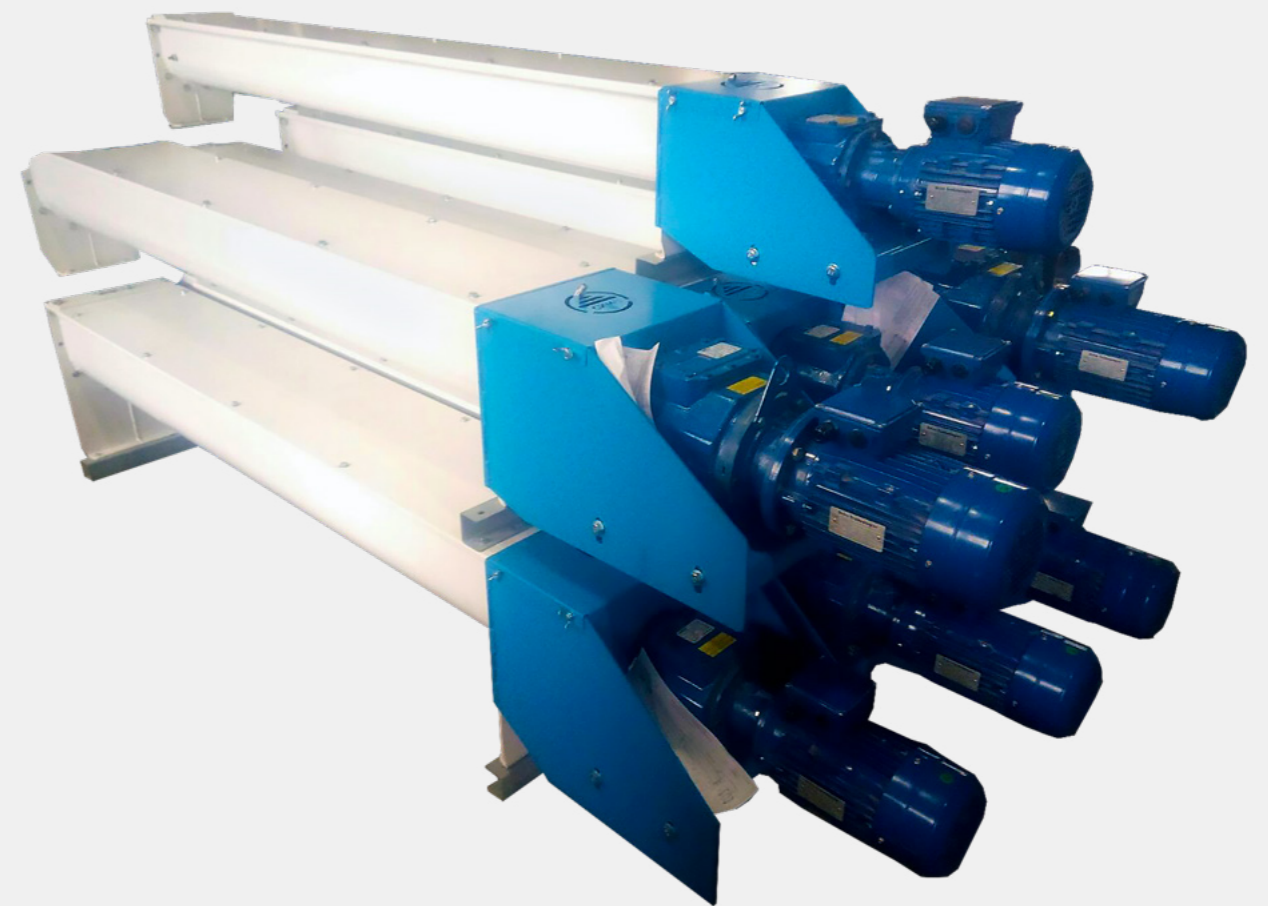



DEMETRA
(ТОВ «ДЕМЕТРА-МЕТ»)

М. Біла Церква



СЕРТИФІКАЦІЯ:

ISO 9001



ГАРАНТІЯ:

24 міс

РІВЕНЬ
ЛОКАЛІЗАЦІЇ:

80%

КРАЇНИ-
ІМПОРТЕРИ:

» Молдова



З ВИРОБНИКОМ СПІВПРАЦЮЮТЬ:



Контакти

Телефон:
+38 (067) 406 10 13



E-mail:
inbox@demetra.ua

Сайт:
demetra.ua

ЛАНЦЮГОВІ ТРАНСПОРТЕРИ DEMETRA

ПРОДУКТИВНІСТЬ

ВІД 50 ДО 250 ТОНН/ГОД

Якісні, довговічні ланцюгові транспортери розробляються та випускаються власним виробництвом компанії «Деметра».

Все, що потрібно для якісного пересування зерна, забезпечують ланцюгові транспортери Demetra. Виготовлені з високоякісної оцинкованої сталі, мають довговічні мотори і редуктори, а також підшипники провідних виробників.

Коли йдеться про переміщення зерна на сільськогосподарських підприємствах, конвеєри відіграють важливу роль. Серед різноманіття установок транспортування транспортер ланцюговий скребковий виділяється підвищеною ефективністю, надійністю. Замовити конвеєр скребковий в Україні пропонує провідний постачальник у цій галузі – компанія «Деметра».

Скребковий транспортер для зерна – це технологічно просунуте обладнання, яке забезпечує ефективне переміщення зернових культур. Його перевага полягає у стабільності роботи навіть за високих навантажень. Такий зерновий транспортер підходить для транспортування зерна горизонтально та під кутом, а також для підйому зернової маси на необхідну висоту. Конвеєр скребковий здатний переміщати до 250 тонн/годину. Все це робить транспортвальні установки Деметра раціональним вибором для сільськогосподарських підприємств.



ЗАЧИСНІ ОБІГОВІ ТРАНСПОРТЕРИ DEMETRA

ПРОДУКТИВНІСТЬ

ВІД 50 ДО 100 ТОНН/ГОД

Скребковий зачисний конвеєр призначений для очищення залишків зернової маси після розвантаження силосів із бетонною або повністю вентиляційною підлогою діаметром від 8 до 27 метрів. Транспортер складається із ланцюга з еластичними скребками, розташованого в коробі, що рухається за допомогою мотор-редуктора. З боку привода конвеєр шарнірно закріплений на осі центральної решітки силосу, що дозволяє конвеєру виконувати кругові рухи навколо геометричної осі силоса за допомогою механізму, що рухає конвеєр «трактора».

Зачисна система від компанії «Деметра» виконана на основі ланцюгового транспортера, який рухає набір лопаток, що переміщуються вздовж дна бункера, штовхаючи зерно до центральної точки вивантаження. Система зазвичай працює від двох електромоторів, надаючи необхідну силу для переміщення зерна, а також самого транспортера по колу ємності.

Система зачистки зерна є невід'ємною частиною процесу зберігання зерна, оскільки вона дозволяє полегшити повне вивантаження бункерів, зменшуючи ризик злежування або псування зерна. Важливо зауважити, що система зачистки зерна компанії «Деметра» виконана з урахуванням усіх вимог безпеки та максимально безпечна для малокваліфікованого персоналу.

Транспортери компанії «Деметра» поставляються в напівзібраному вигляді, легко монтуються та максимально зручні в обслуговуванні.

Наша передова технологія дозволяє ефективно вивантажувати зерно з силосів.

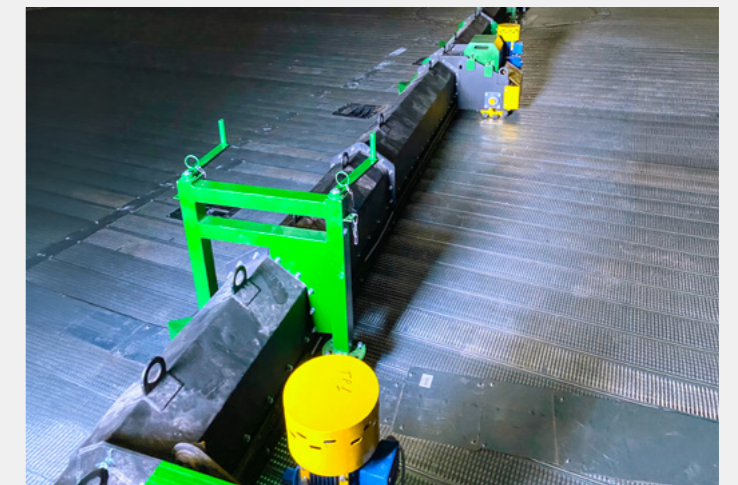



ГК «ЗЕРНОВА СТОЛИЦЯ»

М. Одеса



СЕРТИФІКАЦІЯ:

CE, ATEX



ГАРАНТІЯ:

24–36 міс

РІВЕНЬ
ЛОКАЛІЗАЦІЇ:

65%

КРАЇНИ-
ІМПОРТЕРИ:

- » Молдова
- » Румунія
- » Болгарія
- » Сербія
- » Литва
- » Латвія
- » Словаччина
- » Угорщина



З ВИРОБНИКОМ СПІВПРАЦЮЮТЬ:



Контакти

Телефон:
+38 (097) 280 45 87
+38 (067) 558 58 37
+38 (048) 786 83 00



E-mail:
info@zeo.ua

Сайт:
grain.capital

СТРІЧКОВИЙ КОНВЕЄР ЗАКРИТОГО ТИПУ ZEO-VSE

ПРОДУКТИВНІСТЬ
250–1 500 ТОНН/ГОД

ПРИЗНАЧЕННЯ
Для транспортування сипких вантажів у горизонтальному, похилому (від -10° до +22°) та горизонтально-похилому положеннях.

» При експлуатації в закритих або підземних галереях не виділяє пил за межі корпусу. Можливість транспортування продукту з температурою до 120 °С.

» Основною перевагою цього виду конвеєра є дбайливе транспортування продукту та відсутність втрат продукту під час перевалки (просипів).

» Конвеєри продуктивністю 50–100 тонн/год можуть бути використані також і в переробній промисловості.

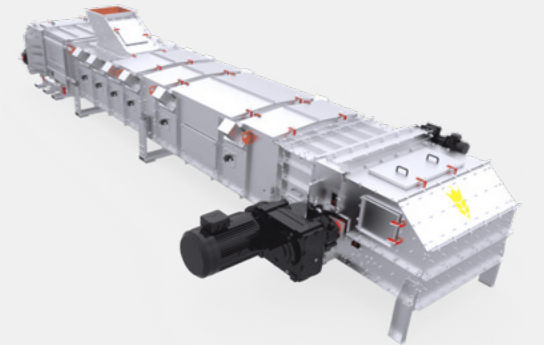

МОБІЛЬНИЙ СТРІЧКОВИЙ КОНВЕЄР ZEO-BC-RM

ПРОДУКТИВНІСТЬ
200–500 ТОНН/ГОД

ПРИЗНАЧЕННЯ
Для оперативної організації тимчасової або стаціонарної конвеєрної лінії відвантаження на воду чи автотранспорт з мінімальним травмуванням продукту.

Мобільний транспортуючий пристрій безперервної дії з робочим органом у вигляді стрічки. Конвеєр оснащений поворотними колесами для можливості транспортування по території підприємства.



ЛАНЦЮГОВИЙ КОНВЕЄР ZEO-DC

ПРОДУКТИВНІСТЬ
20–600 ТОНН/ГОД

ПРИЗНАЧЕННЯ
Переміщення сипких вантажів у горизонтальному, похилому (до 90°) і горизонтально-похилому положеннях.

Можливість транспортування продукту з температурою до 100 °С, зменшені енерговитрати на переміщення та збільшена надійність виробу за рахунок конструктивних рішень.

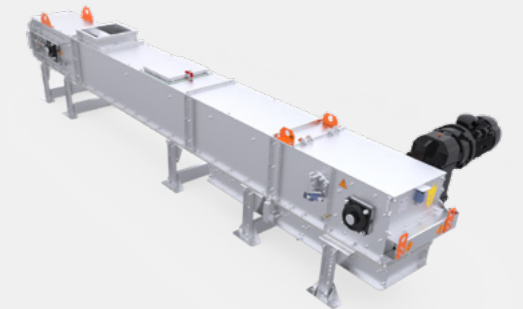



ТОВ «ЗЕРНОВИЙ ДІМ»

М. Біла Церква



СЕРТИФІКАЦІЯ:

Сертифікати відповідності ЄС



ГАРАНТІЯ:

24 міс

РІВЕНЬ ЛОКАЛІЗАЦІЇ:

50-80%

КРАЇНИ-ІМПОРТЕРИ:

- » США
- » Канада
- » Данія
- » Молдова
- » Австралія



З ВИРОБНИКОМ СПІВПРАЦЮЮТЬ:



Контакти

Телефон:
+38 (050) 399 60 51



E-mail:
sales@grain-house.com.ua

Сайт:
grain-house.com.ua

ЛАНЦЮГОВІ СКРЕБКОВІ ТРАНСПОРТЕРИ SUKUP

ПРОДУКТИВНІСТЬ 
ВІД 50 ДО 750 ТОНН/ГОД

ПРИЗНАЧЕННЯ 
Транспортування зерна та сипких матеріалів.

- » Найкращі показники енергоефективності в галузі.
- » Унікальна запатентована конструкція забезпечує герметичність, легкий доступ для обслуговування (швидкокознічний люк, сервіс без повного розбирання).
- » Комплектуючі виробництва провідних світових брендів (Dodge, WEG).
- » Можливість реверсного руху (для моделей великої продуктивності).



ТРАНСПОРТЕРИ ТИПУ DC

**НАЙБІЛЬШ ЕФЕКТИВНЕ, НАДІЙНЕ
ТА ЕКОНОМІЧНЕ РІШЕННЯ.**

- » Працює з максимальною ефективністю при нахилі від 0° до 10°.
- » Оцинкована конструкція та змінні компоненти забезпечують довговічність під час роботи з високою продуктивністю.
- » Дбайливо ставиться до зерна, зводячи до мінімуму пошкодження під час транспортування.

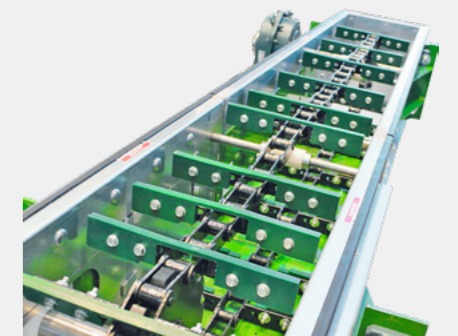

ТРАНСПОРТЕРИ ТИПУ HY-FLIGHT

**ІННОВАЦІЙНЕ РІШЕННЯ
ОСОБЛИВО ЕФЕКТИВНЕ ТАМ, ДЕ
ПОТРІБНО ПЕРЕМІСТИТИ ЗЕРНО
ПІД ЗНАЧНИМ НАХИЛОМ.**

- » Працюють під кутом до 50°, що робить їх універсальними для прийому зерна в обмеженому просторі.



ТРАНСПОРТЕРИ ТИПУ DOUBLE RUN SUKUP

**ТРАНСПОРТУВАННЯ ЗЕРНА ПІД
КУТОМ ДО 60° БЕЗ ЗНИЖЕННЯ
ПРОДУКТИВНОСТІ.**

- » В порівнянні зі шнековим транспортером значно зменшують пошкодження зерна, є більш ефективними та економічними при аналогічній потужності та довжині.
- » Компактна конструкція забезпечує плавну, тиху роботу та вимагає мінімального обслуговування.

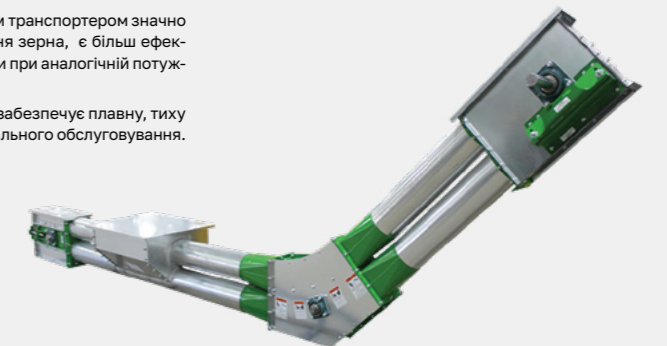



«ЛУБНИМАШ»

м. Лубни, Полтавська обл.

135 РОКІВ У ВИРОБНИЦТВІ ЕЛЕВАТОРНОГО ОБЛАДНАННЯ
LUBNYMASH
Since 1888

СЕРТИФІКАЦІЯ:

Сертифікати відповідності ЄС, СУА, НАССР



ГАРАНТІЯ:

12 міс

**РІВЕНЬ
ЛОКАЛІЗАЦІЇ:**

79-90%

**КРАЇНИ-
ІМПОРТЕРИ:**

- » Молдова
- » Литва
- » Узбекистан
- » Грузія
- » Естонія
- » Франція
- » Румунія
- » Бельгія



З ВИРОБНИКОМ СПІВПРАЦЮЮТЬ:



Контакти

Телефон:
+38 (050) 308 41 99



E-mail:
sales@lubnymash.com

Сайт:
lubnymash.com

ТРАНСПОРТЕРИ ЛАНЦЮГОВІ ТЦС

ПРОДУКТИВНІСТЬ
ВІД 50 ДО 1 000 ТОНН/ГОД

ПРИЗНАЧЕННЯ
Транспортер ланцюговий скребковий призначений для транспортування зерна, продуктів його переробки, а також інших сипких матеріалів у горизонтальному напрямку або під кутом підйому до 10° до горизонту за допомогою скребоків, що закріплені на ланцюзі.

Постійне поліпшення усіх, без винятку, вузлів транспортера дозволило розробити широкі лінійку транспортерів, що можуть бути застосовані в будь-якому сценарії транспортування зерна на елеваторі чи при його переробці. Модульність конструкції надає безліч переваг при впровадженні обладнання до технологічної схеми на підприємстві. Можливість обрати різні секції, від звичайних проміжних до специфічних, полегшить проектування майбутнього зерносклади чи виробництва та допоможе при модернізації існуючого.



**СЕКЦІЇ ТРАНСПОРТЕРІВ
ЛАНЦЮГОВИХ ТЦС**



ПРОМІЖНІ СЕКЦІЇ
Ланцюгові транспортери відмежували значну частину роботи на зерноскладах. Модульна конструкція, в порівнянні зі стрічковими та шнековими конвеєрами, надає їм велику перевагу. Проміжні секції дозволяють підігнати, згідно з проектом, габаритні розміри за довжиною максимально точно, наскільки це можливо, бо мають довжину від 300 мм до 2 500 мм.



**ПРИЙМАЛЬНІ СЕКЦІЇ ЗБІЛЬШЕНОЇ
ПРОДУКТИВНОСТІ**
Швидке приймання зерна не тільки мінімізує час очікування авто в черзі на розвантаження, а й має безпосередній вплив на економічні показники збільшення продуктивності елеваторів. Завдяки особливостям конструкції зерно вантажиться безпосередньо на робочу (нижню) гілку транспортера з великою продуктивністю, на відміну від класичних схем завантаження.



ПОВОРОТНІ СЕКЦІЇ
Іноді складно прокласти транспортер вздовж прямої лінії. Для таких ситуацій спроектовані секції зміни площини транспортування до 45°. Такі транспортери мають збільшені за висотою скребки та розмежований на дві частини короб. Це дозволяє скребкам проштовхувати продукт на кшталт поршня, унеможливаючи просип продукту назад.



РОЗВАНТАЖУВАЛЬНІ СЕКЦІЇ
Одна із головних переваг скребкових транспортерів – можливість встановлення проміжних точок вивантаження. Залежно від умов розміщення транспортера та загальних правил експлуатації засувки шибєрного типу можуть мати ручний, електричний або пневматичний механізм керування, з можливістю відкриття вздовж осі транспортера, максимально раціонально використовуючи місце біля нього для обслуговування.



ДОЗУЮЧІ СЕКЦІЇ
Знайшли широкі застосування у комбикормовому виробництві та за необхідності точної подачі на транспортування певного обсягу продукту. Особливістю даного типу секцій є надбудова, що з механізмом відсікання надлишків потоку продукту, який надходить до транспортера, дозволяє чітко керувати ступенем завантаження обладнання.

КОНВЕЄРИ СТРІЧКОВІ ТЛ

ПРОДУКТИВНІСТЬ
ВІД 100 ДО 1 000 ТОНН/ГОД

Ми займаємось виготовленням такого обладнання з 50-х років ХХ сторіччя і за цей час спроектували безліч різних варіантів. Звичайні роликів на рамі з укріпленням та без, безроликів транспортери, комплекси завантаження складського зберігання та флагмани лінійки – стрічкові конвеєри закритого виконання. Проста конструкція кріплення роликів, без застосування інструментів, до рами транспортера допоможе механікам економити час при плановому ремонті чи позаштатних ситуаціях. Слюсарі завжди мають зручний доступ до всіх важливих органів транспортера. Система кріплення дна має лише п'ять відкидних болтів на кожну секцію, що дозволить швидко провести очищення від залишків продукту.

ПРИЗНАЧЕННЯ
Конвеєри стрічкові призначені для навантаження, транспортування, вивантаження та переміщення в транспортні засоби зерна та продуктів його переробки, сипких матеріалів, а також для транспортування малогабаритних тарних вантажів у горизонтальному напрямку за допомогою конвеєрної стрічки.





ТОВ ЗАВОД СІЛЬГОСПМАШИН

м. Лубни, Полтавська обл.



СЕРТИФІКАЦІЯ:

ISO 9001:2018 , CE



ГАРАНТІЯ:

12 міс

РІВЕНЬ ЛОКАЛІЗАЦІЇ:

90%

КРАЇНИ- ІМПОРТЕРИ:

- » Алжир
- » Болгарія
- » Греція
- » Литва
- » Молдова
- » Монголія
- » Німеччина
- » Румунія
- » Польща
- » Угорщина
- » Хорватія
- » Франція
- » Казахстан
- » Грузія

З ВИРОБНИКОМ СПІВПРАЦЮЮТЬ:



Контакти

Телефон:
+38 (099) 569 77 07
+38 (097) 869 77 07



E-mail:
ovs25s@gmail.com

Сайт:
zsm.uaprom.net

ЗЕРНОМЕТАЛЬНИК ПЗМ-170

ПРОДУКТИВНІСТЬ ☀
ДО 170 ТОНН/ГОД

ПРИЗНАЧЕННЯ

Завантаження та вивантаження зерноскладів, переміщення зерна по складі, відвантаження зерна в будь-який транспорт.

- » Найпотужніша самохідна техніка для швидкого переміщення зерна по складі чи току, формування бортів та завантаження будь-якого транспорту. Витрата електроенергії лише 0,08 кВт на 1т зерна.
- » Надійний, простий в керуванні та обслуговуванні, може працювати в автоматичному режимі.
- » Інноваційна конструкція з використанням загальнодоступних комплектуючих.
- » Висота буртування зерна до 9 м, дальність перекидання зерна до 25 м.
- » ПЗМ-170 може додатково комплектуватися бункером для прийому зерна з вантажівок.



ЗЕРНОМЕТАЛЬНИК ПЗМ-120 ЗУБР

ПРОДУКТИВНІСТЬ ☀
ДО 120 ТОНН/ГОД

ПРИЗНАЧЕННЯ

Завантаження та вивантаження зерноскладів, норій, переміщення зерна по складі, відвантаження зерна в будь-який транспорт.

- » Самохідна універсальна машина для переміщення зерна по складі чи току, формування бортів та завантаження будь-якого транспорту.
- » Має одночасно і бункер інноваційної конструкції для приймання зерна з зерновозів, і скребок живильники для підбирання зерна з підлоги чи току.
- » Витрата електроенергії лише 0,08 кВт на 1т зерна.
- » Надійний, простий в керуванні та обслуговуванні, може працювати в автоматичному режимі.
- » Інноваційна конструкція з використанням загальнодоступних комплектуючих.
- » Висота буртування зерна до 9 м, дальність перекидання зерна до 25 м.



ЗАВАНТАЖУВАЧ ЗЕРНА 33-170

ПРОДУКТИВНІСТЬ ☀
ДО 170 ТОНН/ГОД

ПРИЗНАЧЕННЯ

Завантаження зерна, шроту, гранул та інших сипких вантажів у контейнери, вагони і вантажівки.

- » Завантажувач зерна 33-170 завантажує будь-які види зерна, шрот, гранули з продуктивністю до 170 тон на годину.
- » Дальність і висота завантаження регулюються за 1 секунду.
- » Завантажувачі зерна обертаються на 360 градусів і завантажують зерно у вагони, контейнери й зерновози будь-якої довжини та висоти.
- » Витрата електроенергії на завантаження 1 тонни становить лише 0,046 кВт/год.



ПЕРЕВАНТАЖУВАЧ ЗЕРНА ПЗМ-220

ПРОДУКТИВНІСТЬ ☀
ДО 220 ТОНН/ГОД

ПРИЗНАЧЕННЯ

Приймання зерна та інших сипких вантажів із зерновозів і перевантаження його в норії, транспортери, баржі та інші судна.

- » Завдяки застосуванню ПЗМ-220 процес завантаження барж, вагонів, силосів стає простішим і швидшим у кілька разів.
- » ПЗМ-220 застосовується і для завантаження біг-бегів та різних транспортерів, а також як мобільна завальна яма.
- » Продуктивність до 220 тонн за годину. Витрата електроенергії на перевалку 1 т зерна – лише 34 Вт.
- » Укомплектований тентом, освітленням та додатковими колесами.
- » Може комплектуватися жолобом для підвищення дальності переміщення зерна.





ТОВ «МАЙСТЕР МІЛК»

м. Кременчук



СЕРТИФІКАЦІЯ:

ISO 9001:2015,
Сертифікат
відповідності ЄС



ГАРАНТІЯ:

12 міс

РІВЕНЬ ЛОКАЛІЗАЦІЇ:

40-60%

КРАЇНИ- ІМПОРТЕРИ:

- » Угорщина
- » Канада
- » Азербайджан
- » Румунія
- » Фінляндія
- » Хорватія
- » Молдова
- » Словаччина
- » Словенія та ін.



З ВИРОБНИКОМ СПІВПРАЦЮЮТЬ:



Контакти

Телефон:
+38 (067) 539 25 27
+38 (067) 531 64 92



E-mail:
mastermilk@ukr.net

Сайт:
mastermilk.ua

ПІДВІСНИЙ КОНВЕЄР

ПРИЗНАЧЕННЯ

- » Для подачі тари та продукції на лінії фасування.
- » Для використання в автоматизованих складських системах.
- » Для роботи в лініях шокової заморозки.
- » Для застосування в лініях переробки птиці та м'ясної продукції.

Залежно від технологічних потреб підприємства підвісні конвеєри можуть бути з ручним або автоматизованим переміщенням вантажу. Тип напрямного треку та тягового ланцюга підбирається індивідуально, з урахуванням габаритів і маси виробів, конфігурації цеху та особливостей виробничого процесу.

Основні переваги:

- » Можливість прокладання траси в приміщеннях будь-якої конфігурації
- » Ефективне використання виробничого простору без захарщення підлоги
- » Прокладання напрямного треку на різних висотних рівнях

- » Універсальність для транспортування виробів різних типів
- » Зручна інтеграція автоматизованих режимів роботи та обслуговування

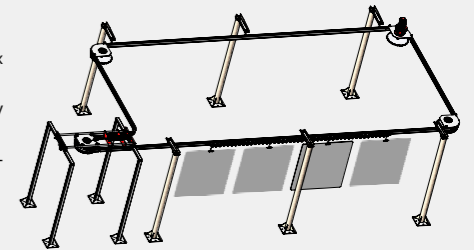

СТРІЧКОВИЙ КОНВЕЄР

ПРИЗНАЧЕННЯ

Для поєднання окремих технологічних операцій у єдиний автоматизований виробничий ланцюг.

Застосовується для транспортування продукції всередині цеху, організації проміжного завантаження/розвантаження, а також для переміщення готової продукції на склад.

Характеристики:

- » Індивідуальне виконання відповідно до вимог технологічного процесу
- » Рама з нержавіючої сталі або порошково фарбованого металу
- » Різні типи стрічок залежно від продукту
- » Можливість виготовлення прямих, поворотних або багаторівневих конфігурацій

Основні переваги:

- » Висока надійність та довговічність
- » Гнучке налаштування швидкості та продуктивності
- » Можливість інтеграції з будь-якою частиною виробничої лінії
- » Легкість в обслуговуванні та санітарній обробці

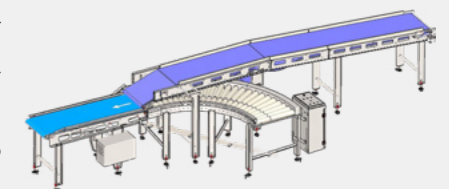

СПІРАЛЬНИЙ КОНВЕЄР

ПРИЗНАЧЕННЯ

Для безперервного вертикального транспортування продукції між технологічними етапами виробництва.

Забезпечує компактне розміщення конвеєрної траси за рахунок вертикальної спіральної конфігурації, що дає змогу ефективно організувати виробничі процеси без подовження лінії.

Конструкція та режим роботи підбираються індивідуально відповідно до типу продукції, необхідної продуктивності та температурних умов.

Ми виготовляємо спіральні конвеєри таких типів:

- » Для заморожування та шокової заморозки (IQF) продукції
- » Для охолодження продукції
- » Для сувиду (sous-vide)
- » Для вистювання тіста
- » Накопичувальні (буферні) спіральні конвеєри

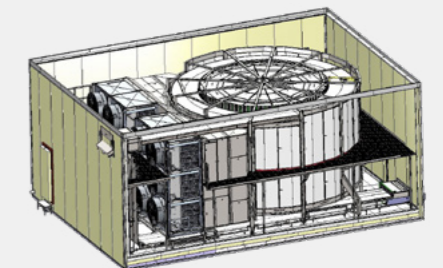

РОЛЬГАНГ

ПРИЗНАЧЕННЯ

- » Транспортування штучних вантажів, ящиків, коробів, піддонів
- » Подача та відведення продукції між технологічними операціями
- » Накопичення та сортування виробів
- » Організація робочих зон на пакувальних і складських ділянках
- » Інтеграція в автоматизовані та напів-автоматизовані лінії

Конструкція рольганга підбирається індивідуально залежно від характеристик продукції, швидкості транспортування та конфігурації виробничої лінії.

Основні переваги:

- » Простота та надійність конструкції
- » Можливість виконання в приводному та неприводному варіантах
- » Адаптація під різні габарити та масу вантажу
- » Можливість прямолінійного та поворотного виконання
- » Легка інтеграція з іншим конвеєрним обладнанням

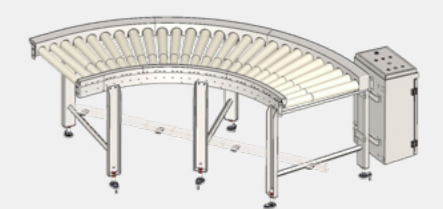



ТОВ «ЗЕРНОВИЙ ДІМ»

М. Біла Церква



СЕРТИФІКАЦІЯ:

Сертифікати відповідності ЄС



ГАРАНТІЯ:

24 міс

РІВЕНЬ ЛОКАЛІЗАЦІЇ:

50-80%

КРАЇНИ- ІМПОРТЕРИ:

- » США
- » Канада
- » Данія
- » Молдова
- » Австралія



З ВИРОБНИКОМ СПІВПРАЦЮЮТЬ:



Контакти



Телефон:
+38 (050) 399 60 51

E-mail:
sales@grain-house.com.ua Сайт:
grain-house.com.ua

РОЗПОДІЛЬНИКИ ЗЕРНА

ПРОДУКТИВНІСТЬ
ВІД 50 ДО 250 ТОНН/ГОД

ПРИЗНАЧЕННЯ
Рівномірне розподілення зерна,
запобігання самосортуванню.

- » Знижує пошкодження зерна.
- » Запобігає накопиченню дрібних частинок в центрі сховища.

РОЗПОДІЛЬНИК ЗЕРНА ТИПУ SPREDWAY

ПРОДУКТИВНІСТЬ
ДО 75 ТОНН/ГОД

- » Потужність від 0,37-1,1 кВт
- » Для силосів діаметром до 18,2 м



РОЗПОДІЛЬНИК ЗЕРНА ТИПУ GRAVITY SPREADER

ПРОДУКТИВНІСТЬ
ДО 250 ТОНН/ГОД

- » Без використання електроприводу
- » Для силосів діаметром до 32 м

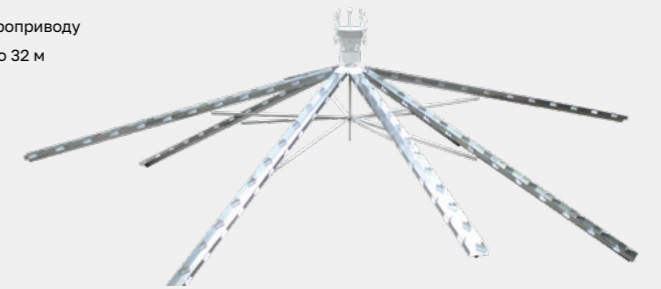

РОЗПОДІЛЮВАЧ ПОТОКУ ЗЕРНА

ПРОДУКТИВНІСТЬ
ДО 250 ТОНН/ГОД

ПРИЗНАЧЕННЯ
Унікальне обладнання, що дозволяє направити потік зерна у різних напрямках.

- » Привід ручний або електро
- » Кількість напрямків подачі зерна 4-8

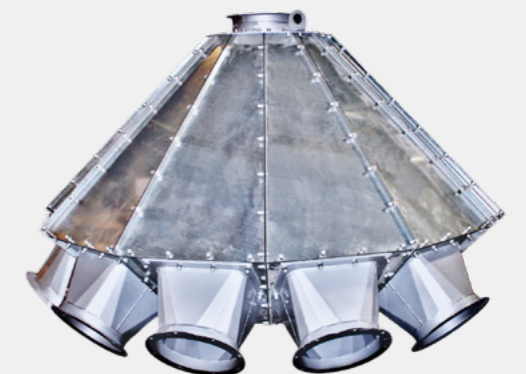



ТОВ «ЗАВОД ПАКУВАЛЬНОГО ОБЛАДНАННЯ «ТЕРМО-ПАК»

м. Біла Церква, Київська обл.

ТЕРМО-ПАК
ЗАВОД ПАКУВАЛЬНОГО ОБЛАДНАННЯ

ТОВ «Завод пакувального обладнання «Термо-Пак» – провідний виробник пакувального та розливного обладнання для харчової, молочної, алкогольної та інших галузей промисловості.

СЕРТИФІКАЦІЯ:

Сертифікат відповідності вимогам ДСТУ ISO 9001:2015



ГАРАНТІЯ:

12-24 міс

РІВЕНЬ ЛОКАЛІЗАЦІЇ:

54%

КРАЇНИ- ІМПОРТЕРИ:

- » Румунія
- » Молдова
- » Фінляндія
- » Нова Зеландія
- » Польща
- » Сербія
- » Німеччина
- » Грузія
- » Киргизстан
- » Естонія
- » Латвія
- » Республіка Казахстан
- » Кот-д'Івуар
- » Республіка Джибуті

З ВИРОБНИКОМ СПІВПРАЦЮЮТЬ:

КРАЙНА

GLOBAL SPIRITS



avalon
артезанська вода

spraga

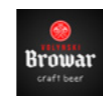

Контакти

Телефон:
+38 (045) 631 30 11



E-mail:
info@tp-eu.com

Сайт:
tp-eu.com

МАШИНА РОЗЛИВУ МР

ПРОДУКТИВНІСТЬ
ДО 15 000 ПЛЯШ./ГОД

ПРИЗНАЧЕННЯ

Триблок призначений для ополіскування, розливу та закупорювання безалкогольних напоїв та мінеральної води, пива, квасу в ПЕТ-пляшки об'ємом від 0,33 до 2,00 літрів.

Машина виконує повний цикл розливу в автоматичному режимі:

- » Ополіскування тари – перед розливом пляшки проходять етап очищення: промивання водою внутрішньої поверхні пляшки від пилу та бруду.
- » Розлив напою – тара фіксується в розливному блоці, після чого здійснюється дозування рідини та її наливання.
- » Закупорювання – після наповнення пляшки автоматично передаються на блок закупорювання, де вони герметично закручуються пластмасовим гвинтовим ковпачком.



ЕТИКЕТУВАЛЬНА МАШИНА МПРЕ

ПРОДУКТИВНІСТЬ
ДО 15 000 ПЛЯШ./ГОД

ПРИЗНАЧЕННЯ

Етикетувальна машина призначена для нанесення етикетки на циліндричну ПЕТ-тару об'ємом від 0,33 до 2,0 літрів.

Машина працює в автоматичному режимі та виконує процес етикетування в кілька етапів:

- » Подача тари – пляшки надходять на транспортерну стрічку та орієнтуються для нанесення етикетки.
- » Нанесення етикетки – залежно від модифікації, машина може працювати з клейовими або самоклейними етикетками та забезпечувати їх рівномірне нанесення.
- » Фіксація етикетки – для приклеювання передбачена обкатувальна лижа.
- » Передача на наступні етапи – етикетовані пляшки передаються на етап пакування.



ПАКУВАЛЬНА МАШИНА УМТ

ПРОДУКТИВНІСТЬ
ДО 50 УПАК./ХВ

ПРИЗНАЧЕННЯ

Автоматична машина для групового пакування пляшок у термозбіжну плівку та картонні піддони/підложки.

Машина виконує процес пакування в кілька етапів:

- » Формування групи пляшок – продукція подається на транспортер і групується у задану конфігурацію (3x2, 4x3, 6x4 тощо).
- » Обгортання плівкою або плівкою та підложкою/піддоном – пляшки автоматично загортаються в термозбіжну плівку.
- » Запаювання та термоусадка – пакет продукції проходить через термотунель, щільно облягаючи продукцію плівкою.
- » Вихід готової упаковки – упаковані групи передаються на фінальний конвеєр для транспортування або палетування.



КОНВЕЄРНІ СИСТЕМИ КС

ПРОДУКТИВНІСТЬ
Залежить від конфігурації виробничої лінії.

ПРИЗНАЧЕННЯ

Автоматичні конвеєрні системи для транспортування ПЕТ- та скляних пляшок, групової упаковки та палет по виробничій лінії.

Конвеєрні системи забезпечують безперервне переміщення продукції між основними модулями виробничої лінії:

- » Подача тари – порожні пляшки подаються на розливний модуль або етикетувальну станцію.
 - » Транспортування між етапами – після розливу та закупорювання пляшки переміщуються на етикетування, пакування та контроль якості.
 - » Групова подача та накопичення – упаковані групи пляшок або палети транспортується до складу або зони завантаження.
- Типи конвеєрів:
- » Стрічкові (для транспортування тари).
 - » Ланцюгові (для групової упаковки).
 - » Роликові (для транспортування палет).
 - » Повітряні (для подачі порожніх ПЕТ-пляшок).





ТОВ «ПЕТ ТЕХНОЛОДЖИЗ»

М. Чернігів



СЕРТИФІКАЦІЯ:

CE, ISO 9001:2015



ГАРАНТІЯ:

12 міс

РІВЕНЬ ЛОКАЛІЗАЦІЇ:

67%

КРАЇНИ- ІМПОРТЕРИ:

Понад 60 країн світу
(Європа, Азія, Африка,
Північна та Латинська
Америка)



З ВИРОБНИКОМ СПІВПРАЦЮЮТЬ:

BUVETTE



Контакти

Телефон:
+38 (046) 267 76 28



E-mail:
office.ua@pet-eu.com

Сайт:
pet-eu.com

АВТОМАТИЧНА МАШИНА ДЛЯ ВИДУВАННЯ ПЕТ-ПЛЯШОК

ПРОДУКТИВНІСТЬ 📈
ДО 14 000 ПЛЯШ./ГОД

ПРИЗНАЧЕННЯ

Обладнання призначене для виготовлення ПЕТ-пляшок для води та напоїв, молока та молочних продуктів, рослинної олії та оцту, побутової та автомобільної хімії, косметики.

- » Об'єм пляшки – 0,1–35,0 л.
- » Продуктивність 3 000–14 000 пляш./год об'ємом 1,5 л.
- » Продуктивність 1 500–2 500 пляш./год об'ємом 5,0 л.
- » Тиск видування – до 40 бар.
- » Низьке споживання електроенергії.
- » Рекуперация стисненого повітря до 100%.
- » Компактні габаритні розміри.



НАПІВАВТОМАТИЧНА МАШИНА ДЛЯ ВИДУВАННЯ ПЕТ-ПЛЯШОК

ПРОДУКТИВНІСТЬ 📈
ДО 800 ПЛЯШ./ГОД

ПРИЗНАЧЕННЯ

Обладнання призначене для виготовлення ПЕТ-пляшок для води та напоїв, молока та молочних продуктів, рослинної олії та оцту, побутової та автомобільної хімії, косметики.

- » Об'єм пляшки – 0,1–40 л.
- » Продуктивність 800 пляш./год об'ємом 1,5 л.
- » Продуктивність 300–800 пляш./год об'ємом 5,0 л.
- » Тиск видування – 15, 25, 40 бар.
- » Низьке споживання електроенергії.
- » Компактні габаритні розміри.



ПРЕС-ФОРМА ДЛЯ ВИДУВАННЯ ПЕТ-ПЛЯШОК ТА ЕКСТРУЗІЙНОГО ОБЛАДНАННЯ

ПРИЗНАЧЕННЯ

Обладнання призначене для пневматичного формування пляшок для води та напоїв, молока та молочних продуктів, рослинної олії та оцту, побутової та автомобільної хімії, косметики, фармацевтики.

- » Прес-форми для видувних машин роторного та лінійного типу, а також для екструзійного обладнання.
- » Видувні форми для ПЕТ-пляшок об'ємом 0,1–40 л.
- » Термін виготовлення від 14 днів.
- » Висока точність завдяки використанню 5-осевих верстатів з ЧПК.
- » Анодування.

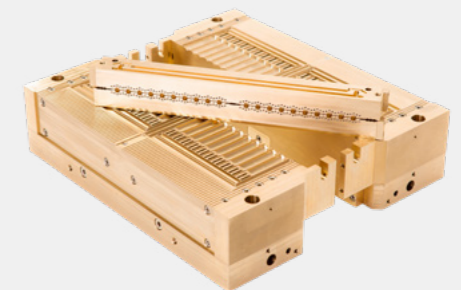



ТОВ «РОЗФУД»

М. Київ



СЕРТИФІКАЦІЯ:

CE, відповідність ЄС



ГАРАНТІЯ:

12 міс

**РІВЕНЬ
ЛОКАЛІЗАЦІЇ:**

50%

**КРАЇНИ-
ІМПОРТЕРИ:**

- » ЄС
- » Молдова
- » Казахстан
- » Канада
- » країни Південної Америки



З ВИРОБНИКОМ СПІВПРАЦЮЮТЬ:



Контакти

Телефон:
+38 (097) 889 80 10
+38 (068) 864 09 29



E-mail:
roz@rozfood.com.ua

Сайт:
rozfood.net

МАШИНА МИЙКИ БАНОК CW-3-1

ПРИЗНАЧЕННЯ

Для миття й ополіскування закритої консервної й металевої тари з різного матеріалу (скло, метал, пластик) після її герметизації чи стерилізації.

Мета – видалення з поверхні тари залишків продукту, жиру та інших забруднень, що утворилися під час наповнення чи стерилізації тари. Високий тиск води з мийним розчином, що подається через систему форсунок уздовж усього периметра тунелю, забезпечує ефективне та рівномірне миття.



Модель	Габарити (мм)			Продуктивність (шт/год)	Об'єм ванни (л)	Діаметр банки (мм)	Вага (кг)	Потужність, кВт	Підключення комунікацій			
	A	B	C						Електрика	Вода (бар)	Стиснене повітря (бар)	Нагрів
CWE-3-1	3 280	1 170	1 150	до 7 200	260	40-150	400	27,25	400 В, 50 Гц	3-4	2-3	Електричний
CWS-3-1	3 280	1 170	1 150	до 7 200	260	40-150	400	3,25	400 В, 50 Гц	3-4	2-3	Пар

МАШИНА МИЙКИ ПАЛЕТ RWME-50

ПРОДУКТИВНІСТЬ
60-100 ПАЛЕТ/ГОД

ПРИЗНАЧЕННЯ

Для миття пластикових ящиків, забруднених після проходження технологічних процесів різного типу на підприємствах харчової промисловості.

Автоматична мийна машина для палет та полиць. Забезпечує ефективне очищення мийним розчином під високим тиском. Використання системи рециркуляції води значно знижує її витрати. Має дві зони – миття та ополіскування.

Розмір палет, мм:
1 200x1 000x200



Модель	Тип нагріву	Габарити (мм)			Вага (кг)	Продуктивність (шт/год)	Потужність (кВт)	Витрати пари (кг)	Підключення комунікацій				
		A	B	C					Електрика	Вода	Каналізація	Пар	Повітря
RWME-50	електрика	2 900	1 140	2 230	950	50	33	-	+	+	+	-	-
RWMS-50	пар	2 900	1 140	2 230	950	50	6	85	+	+	+	+	+
RWME-100	електрика	3 900	1 140	2 230	1 200	50-100	44	-	+	+	+	-	-
RWMS-100	пар	3 900	1 140	2 230	1 200	50-100	8	125	+	+	+	+	+



ТОВ «РОЗФУД»

М. Київ

СЕРТИФІКАЦІЯ:

CE, відповідність ЄС



ГАРАНТІЯ:

12 міс

**РІВЕНЬ
ЛОКАЛІЗАЦІЇ:**

50%

**КРАЇНИ-
ІМПОРТЕРИ:**

- » ЄС
- » Молдова
- » Казахстан
- » Канада
- » країни Південної Америки



З ВИРОБНИКОМ СПІВПРАЦЮЮТЬ:



Контакти

Телефон:
+38 (097) 889 80 10
+38 (068) 864 09 29



E-mail:
roz@rozfood.com.ua

Сайт:
rozfood.net

МИЙНА МАШИНА ЯЩИКІВ

ПРИЗНАЧЕННЯ

Автоматична мийна машина для харчових контейнерів, хлібних лотків, піддонів та інших промислових ящиків. Забезпечує миття до 1 200 ящиків/год, що робить її ефективним рішенням для підприємств із великим оборотом тари.

Принцип роботи

- » Завантаження – конвеєр подає ящики в мийну камеру (600–1200 ящиків/год).
- » Мийна зона – форсунки під високим тиском подають гарячу воду, яка ефективно видаляє забруднення.
- » Фільтрація та рециркуляція – використана вода очищується та повторно використовується, що значно знижує витрати.
- » Ополіскування – чиста вода змиває залишки мийного розчину, забезпечуючи відповідність санітарним нормам.
- » Готовність до використання – очищені ящики передаються на наступний етап виробництва або сушіння.

Технічні характеристики

- » Регулювання продуктивності, ящиків/год: 600–1 200
- » Розміри ящиків (різної висоти), мм: 600 . 400
- » Вага, кг: до 2 850
- » Матеріал: нержавіюча сталь AISI 304
- » Напруга живлення, В: 400 ± 10
- » Частота змінного струму, Гц: 50 ± 2 %



СТАНЦІЇ ГІГІЄНИ ДЛЯ ДЕЗІНФЕКЦІЇ РУК І ВЗУТТЯ

ПРИЗНАЧЕННЯ

Станція гігієни призначена для автоматичного миття та дезінфекції рук і взуття персоналу перед входом у санітарну зону. Залежно від моделі станція може містити модуль дезінфекції взуття, модуль миття рук, модуль дезінфекції рук і модуль контролю входу. Конструкція станції передбачає обов'язкове послідовне виконання всіх етапів гігієнічної обробки.

Принцип роботи

- » Дезінфекція рук – безконтактний модуль подає дезінфікуючий засіб автоматично.
- » Контроль доступу – вхід дозволяється лише після завершення дезінфекції.
- » Очищення взуття – персонал проходить через ванни зі щітками, які видаляють забруднення.
- » Дезінфекція підшви – спеціальний модуль рівномірно наносить дезінфікуючий розчин.

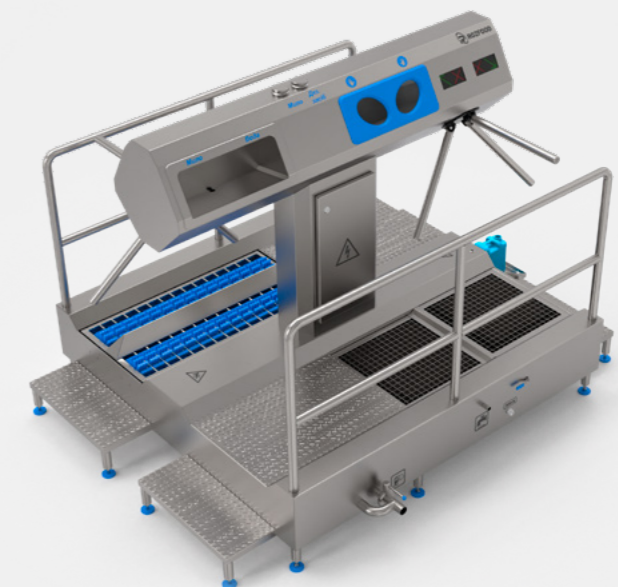



ТОВ «ГЛОБАЛМЕТСЕРВІС»

М. Бердичів



СЕРТИФІКАЦІЯ:

Сертифікати відповідності ЄС, ISO 9001:2015



ГАРАНТІЯ:

18 міс

РІВЕНЬ ЛОКАЛІЗАЦІЇ:

35%

КРАЇНИ-ІМПОРТЕРИ:

- » Польща
- » Литва
- » Латвія
- » Угорщина
- » Німеччина
- » Австрія
- » Чехія
- » Італія
- » Фінляндія
- » Румунія
- » Словаччина
- » Туреччина
- » Молдова

З ВИРОБНИКОМ СПІВПРАЦЮЮТЬ:



Контакти

Телефон:
+38 (050) 645 19 04

E-mail:
info@globalmetservis.com.ua

Сайт:
globalmetservis.com.ua



ЗАВОД ІЗ ВИГОТОВЛЕННЯ ГРЕЧАНОЇ КРУПИ

ПРОДУКТИВНІСТЬ 
55-60 ТОНН/ДОБУ

ПРИЗНАЧЕННЯ 
Переробляє гречку в швидкокорозва-
рювані крупи проділу і ядриці.

Повнокомплектні рентабельні крупозаводи «під ключ» продуктивністю до 120 т/добу зерна облаштовані вдосконалим технологічним обладнанням.



ЗАВОД ІЗ ВИГОТОВЛЕННЯ ВІВСЯНОЇ КРУПИ

ПРОДУКТИВНІСТЬ 
72 ТОНН/ДОБУ

ПРИЗНАЧЕННЯ 
Переробляє овес у вівсяну крупу.

Повнокомплектні рентабельні заводи «під ключ» продуктивністю 100 тонн/добу зерна вівса облаштовані вдосконалим технологічним обладнанням.



УНІВЕРСАЛЬНИЙ КРУПОЗАВОД

ПРОДУКТИВНІСТЬ 
55-60 ТОНН/ДОБУ

ПРИЗНАЧЕННЯ 
Переробляють кілька видів зерна: ячмінь, пшеницю, горох, можуть переробляти просо і кукурудзу. В результаті отримують крупу перлову п'ятиномерну, ячну крупу тринומרну, горохову, пшеничну, пшоняну і тринומרну кукурудзяну крупу та кукурудзяне борошно.

Універсальний крупозавод із виробництва: пшеничних, ячних, вівсяних круп, борошна вівсяного, пластівців.
Асортимент готової продукції: крупа ячна №1, №2, №3; крупа Полтавська, пшенична №1, №2, №3, №4, «Артек»; крупа вівсяна неподрібнена та ін.



ЛІНІЯ ПЕРЕРОБКИ КУКУРУДЗИ В КРУПУ ТА БОРОШНО

ПРОДУКТИВНІСТЬ 
ДО 150 ТОНН/ДОБУ

ПРИЗНАЧЕННЯ 
Інноваційне обладнання з переробки (дежермінації) кукурудзи.

Використання такого обладнання дозволяє досягати високої ефективності проектів і забезпечує їх економічну стійкість та вигоду.





ДЕМЕТРА (ТОВ «ДЕМЕТРА-МЕТ»)

М. Біла Церква



СЕРТИФІКАЦІЯ:

ISO 9001



ГАРАНТІЯ:

24 міс

РІВЕНЬ
ЛОКАЛІЗАЦІЇ:

50-80%

КРАЇНИ-
ІМПОРТЕРИ:

» Молдова



З ВИРОБНИКОМ СПІВПРАЦЮЮТЬ:



Контакти

Телефон:
+38 (067) 406 10 13



E-mail:
inbox@demetra.ua

Сайт:
demetra.ua

ДЕМЕТРА – КОМПЛЕКСНІ РІШЕННЯ ДЛЯ ЗБЕРІГАННЯ ЗЕРНА

ПРОДУКТИВНІСТЬ

ВІД 20 ДО 250 ТОНН/ГОД

ОБСЯГ ЗБЕРІГАННЯ

ВІД 500 ДО 100 000 ТОНН

Наші рішення охоплюють повний цикл роботи з зерном, забезпечуючи стабільність, ефективність і безпеку на кожному етапі.

Функціональні можливості:

- » Приймання зерна
- » Очищення та обробка
- » Довгострокове та оперативне зберігання
- » Відвантаження на автотранспорт, залізницю або водний транспорт

Послуги компанії

Компанія «Деметра» супроводжує клієнтів на таких етапах реалізації проекту:

- » Розробка технологічної схеми
- » Виконання монтажних робіт професійними підрядними організаціями
- » Сервісне обслуговування елеваторних комплексів
- » Автоматизація технологічних процесів
- » Пуско-налагоджувальні роботи та введення комплексу в експлуатацію

Компанія «Деметра» багато років працює на зерновому ринку та пропонує високоякісне обладнання для транспортування та зберігання зерна. У компанії працюють досвідчені фахівці, здатні реалізувати проєкт «під ключ» – від ідеї до повноцінного запуску – з дотриманням усіх норм і стандартів.





ГК «ЗЕРНОВА СТОЛИЦЯ»

М. Одеса



СЕРТИФІКАЦІЯ:

CE, ATEX



ГАРАНТІЯ:

24 міс

РІВЕНЬ
ЛОКАЛІЗАЦІЇ:

60%

КРАЇНИ-
ІМПОРТЕРИ:

- » Молдова
- » Румунія
- » Болгарія
- » Сербія
- » Литва
- » Латвія
- » Словаччина
- » Угорщина



З ВИРОБНИКОМ СПІВПРАЦЮЮТЬ:



Контакти

Телефон:
+38 (097) 280 45 87
+38 (067) 558 58 37
+38 (048) 786 83 00



E-mail:
info@zeo.ua

Сайт:
grain.capital

СТАРТОВИЙ ЕЛЕВАТОР

ПАРТНЕР



» Повний цикл операцій із зерновими та олійними культурами – прийом/очищення/сушіння/зберігання/відвантаження.

» Можливість поступового збільшення потужностей зберігання від однієї до чотирьох, місткістю 500–2 500 тонн.



КОМПАКТНИЙ ЕЛЕВАТОР

ПАРТНЕР



Компактність та місткість! Для зернових, що не вимагають сушіння. Компактний вузол прийому та очищення на основі діючого або модернізованого елеватора. Можливість накопичення великих партій продукту та тривале зберігання у ємностях загальною місткістю до 20 000 тонн.





ГК «ЗЕРНОВА СТОЛИЦЯ»

М. Одеса



Grain
Capital

СЕРТИФІКАЦІЯ:

CE, ATEX



ГАРАНТІЯ:

24 міс

РІВЕНЬ
ЛОКАЛІЗАЦІЇ:

50%

КРАЇНИ-
ІМПОРТЕРИ:

- » Молдова
- » Румунія
- » Болгарія
- » Сербія
- » Литва
- » Латвія
- » Словаччина
- » Угорщина



З ВИРОБНИКОМ СПІВПРАЦЮЮТЬ:



Контакти

Телефон:
+38 (097) 280 45 87
+38 (067) 558 58 37
+38 (048) 786 83 00



E-mail:
info@zeo.ua

Сайт:
grain.capital

МОРСЬКИЙ ТЕРМІНАЛ

Розміщення силосів на плоскому дні та механізованому складі для зберігання зерна на обмеженій ділянці причалу, з використанням мобільного обладнання для розвантаження автотранспорту та залізничних вагонів.

Технологічна схема розробляється відповідно до бізнес-стратегії замовника.

За рахунок оптимізації бізнес-моделі суттєво зменшена собівартість будівництва та експлуатації комплексів.

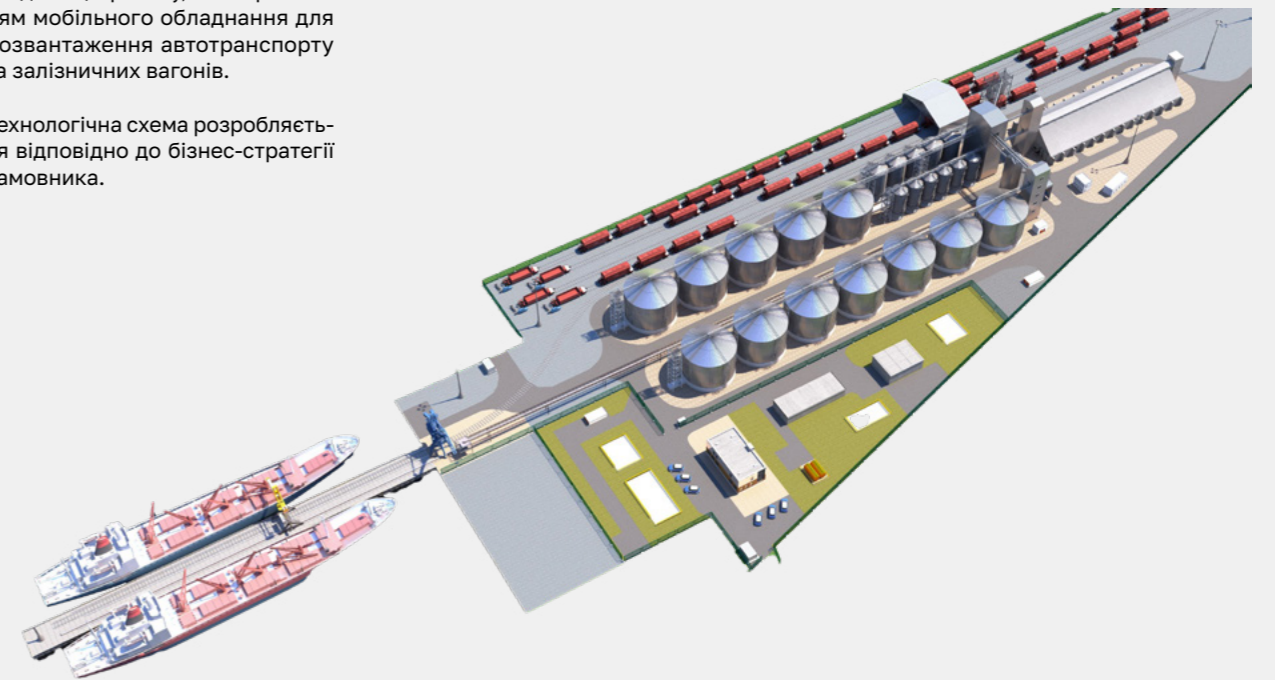

ПАРТНЕР



РІЧКОВИЙ ТЕРМІНАЛ

Основа концепту полягає в комбінованому зберіганні зерна в силосах на плоскому дні та механізованому складі. Поєднання всіх основних функцій лінійного елеватора на обмеженій ділянці причалу з повноцінною галереєю для відвантаження зерна на водний транспорт.

Гнучка технологічна схема дозволяє одночасно приймати зерно з залізничного та автотранспорту і проводити відвантаження після зберігання на водний транспорт та автотранспорт із можливістю доочистки після зберігання та навпаки.

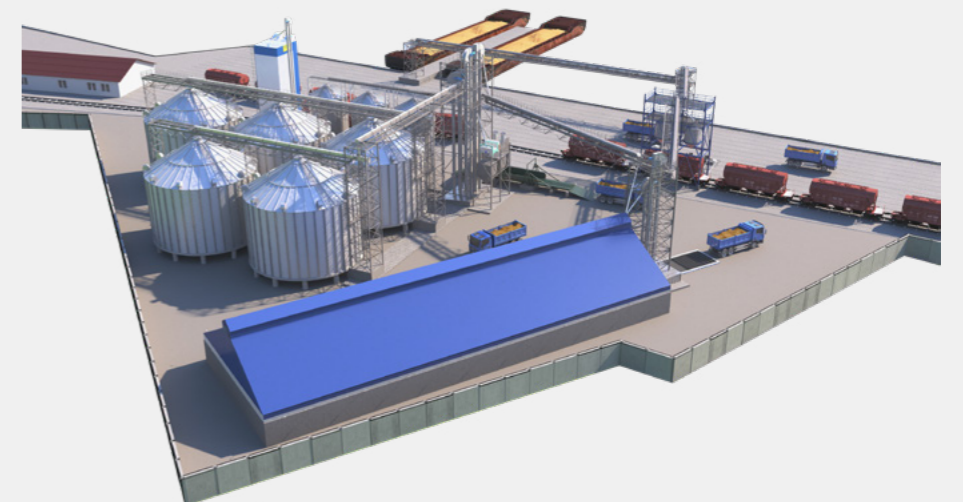

ПАРТНЕР





ТОВ «ОЛИС»

М. Одеса



СЕРТИФІКАЦІЯ:

Сертифікати відповідності ЄС



ГАРАНТІЯ:

12-24 міс

РІВЕНЬ ЛОКАЛІЗАЦІЇ:

80%

КРАЇНИ-ІМПОРТЕРИ:

- » Румунія
- » Литва
- » Естонія
- » Канада
- » Німеччина
- » Франція
- » США та ін.
- 35 країн



З ВИРОБНИКОМ СПІВПРАЦЮЮТЬ:



Контакти

Телефон:
+38 (067) 822 85 58
048 752 85 58



E-mail:
olis1@ukr.net

Сайт:
olis.com.ua

АГРЕГАТНІ УНІВЕРСАЛЬНІ КРУПОЗАВОДИ «ОПТИМАТИК-К»

ПРОДУКТИВНІСТЬ 
ДО 800 КГ/ГОД

ПРИЗНАЧЕННЯ 
Для переробки зерна пшениці, ячменю, гороху, кукурудзи, сочевиці і проса на крупу.

Вихід крупи у крупоцехах серії «Оптиматик-К-07» та «Оптиматик-К-15» складає 80-85% (пшенична шліфована крупа, номерна).



КОМПЛЕКТНІ КРУПОЗАВОДИ З ПЕРЕРОБКИ ЗЕРНА ВІВСА

ПРИЗНАЧЕННЯ 
Для вироблення крупи вівсяної недробленої.

Фактичний вихід крупи за пропонованою технологією з зерна 520 г/л складає 60% (крупа недроблена).

Крупозаводи створені за сучасною європейською технологією з можливістю доповнення гідротермічної обробки зерна методом пропарювання.

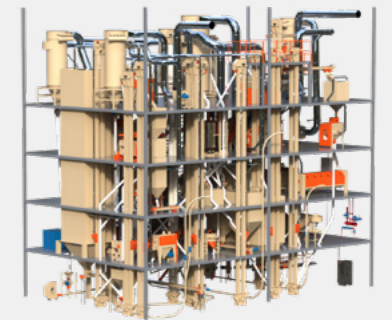

ЛІНІЇ ЗЕРНОВИХ ПЛАСТІВЦІВ

ПРИЗНАЧЕННЯ 
Отримання зернових пластівців із різних круп.

Базисний вихід за пропонованою технологією пластівців – 95,5%

Лінія створена за технологією, прийнятою в європейських країнах, удосконаленою та доповненою інноваціями компанії «ОЛИС».

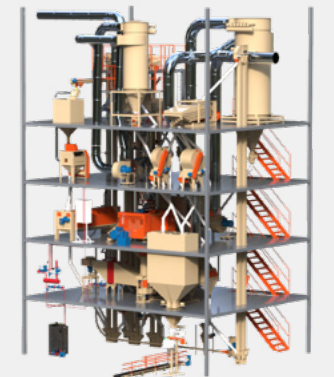

КОМПЛЕКТНИЙ МЛИНЗАВОД СОРТОВОГО ПОМЕЛУ ПШЕНИЦІ

ПРИЗНАЧЕННЯ 
Для переробки зерна пшениці в сортове борошно з отриманням борошна вищого, першого та другого сортів.

Млин можна переналаштувати на помел жита, а також вироблення ціЛЬНОМЕЛЕНОГО борошна з будь-якого зерна.

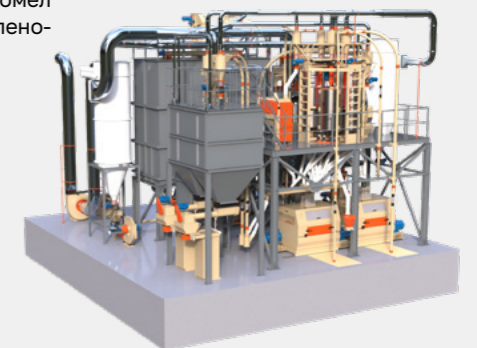



ТОВ «ГЛОБАЛМЕТСЕРВІС»

м. Бердичів



СЕРТИФІКАЦІЯ:

Сертифікати відповідності ЄС,
ISO 9001:2015



ГАРАНТІЯ:

18 міс

РІВЕНЬ ЛОКАЛІЗАЦІЇ:

35%

КРАЇНИ- ІМПОРТЕРИ:

- » Польща
- » Литва
- » Латвія
- » Угорщина
- » Німеччина
- » Австрія
- » Чехія
- » Італія
- » Фінляндія
- » Румунія
- » Словаччина
- » Туреччина
- » Молдова

З ВИРОБНИКОМ СПІВПРАЦЮЮТЬ:



Контакти

Телефон:
+38 (050) 645 19 04

E-mail:
info@globalmet servis.com.ua

Сайт:
globalmet servis.com.ua



МІНІКРУПОЦЕХ Р6-МКЦ-7

ПРОДУКТИВНІСТЬ 🌾
4-5 ТОНН/ДОБУ

ПРИЗНАЧЕННЯ 🔄
Призначений для переробки ячменю, пшениці та гороху й отримання круп перлових або круп ячних, круп із пшениці, з гороху.

Спеціальна малогабаритна установка, яка монтується на компактній металокожуху та розміщується в одноповерховій будівлі – ангарі висотою до 6 м. Крупоцех призначений для експлуатації в умовах сільських та фермерських господарств. Крупоцех є комплексом лущильного, просіювального, аспіраційного, пневмотранспортного та електрообладнання.

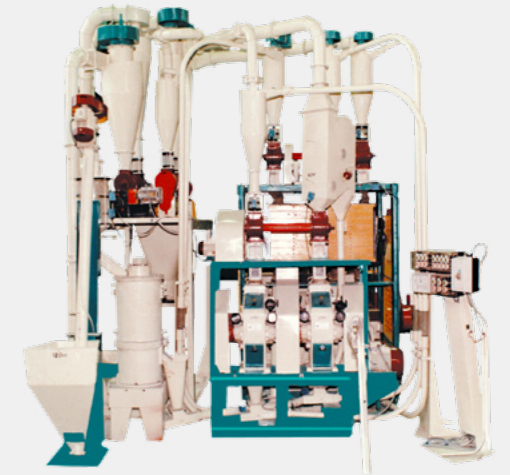

МІНІКРУПОЦЕХ Р6-МКЦ-15

ПРОДУКТИВНІСТЬ 🌾
12 ТОНН/ДОБУ

ПРИЗНАЧЕННЯ 🔄
Призначений для експлуатації в умовах сільських і фермерських господарств для переробки ячменю, пшениці і гороху.

Спеціальна малогабаритна установка, яка монтується на компактній металокожуху та розміщується в одноповерховій будівлі – ангарі висотою до 6 м.

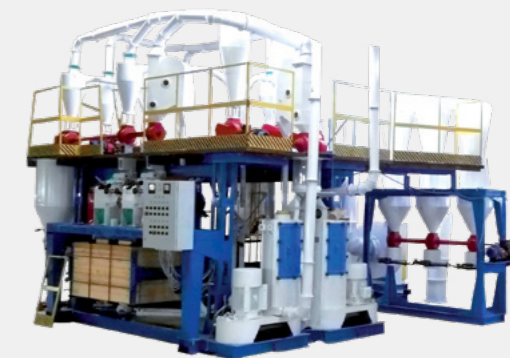

МОДУЛЬ ПІДГОТОВКИ ЗЕРНА МПЗ-18

ПРОДУКТИВНІСТЬ 🌾
2,2 ТОНН/ГОД

ПРИЗНАЧЕННЯ 🔄
Призначений для підготовки зерна пшениці, ячменю і гороху до помелу на млинах і крупоцехах.

Забезпечує виділення з потоку зерна домішок, що відрізняються геометричними розмірами, формою, аеродинамічними і феромагнітними параметрами, калібрування зерна й активне очищення на остевідокремлювачі.





ТОВ «ГЛОБАЛМЕТСЕРВІС»

М. Бердичів



СЕРТИФІКАЦІЯ:

Сертифікати відповідності ЄС, ISO 9001:2015



ГАРАНТІЯ:

18 міс

РІВЕНЬ ЛОКАЛІЗАЦІЇ:

35%

КРАЇНИ-ІМПОРТЕРИ:

- » Польща
- » Литва
- » Латвія
- » Угорщина
- » Німеччина
- » Австрія
- » Чехія
- » Італія
- » Фінляндія
- » Румунія
- » Словаччина
- » Туреччина
- » Молдова

З ВИРОБНИКОМ СПІВПРАЦЮЮТЬ:



Контакти

Телефон:
+38 (050) 645 19 04

E-mail:
info@globalmetervis.com.ua

Сайт:
globalmetervis.com.ua



ЛІНІЯ ВИРОБНИЦТВА ПЛАСТІВЦІВ

ПРОДУКТИВНІСТЬ

600–800 КГ/ГОД,
800–1 200 КГ/ГОД

ПРИЗНАЧЕННЯ

Заводи з виробництва зернових пластівців виробляють два види продукції: пластівці, які вимагають варіння, і ті, які готуються без варіння.

Лінії з виробництва пластівців – це сучасне комплексне рішення для підприємств, що спеціалізуються на переробці зернової сільськогосподарської продукції. Вихід пластівців із крупи становить 95%.

Дані заводи автоматизовані, керування роботою здійснюється за допомогою комп'ютера, технологічна лінія пройшла багато випробувань і дозволяє отримувати високоякісний продукт, який сьогодні дуже затребуваний у споживачів.

В асортименті готові бізнес-проекти «під ключ», лінії з виробництва пластівців різної продуктивності – від 600 кг/год до 3 000 кг/год. Ці лінії відрізняються тільки потужністю обладнання, а процес виробництва всюди аналогічний. Можна використовувати таку сировину: ячмінну крупу, гречану, вівсяну, пшеничну, кукурудзяну, рисову, житню, горох.





ICK GROUP

с.мт Дослідницьке, Київська обл.

СЕРТИФІКАЦІЯ:

Сертифікати відповідності ЕС



ГАРАНТІЯ:

12 міс

РІВЕНЬ ЛОКАЛІЗАЦІЇ:

90%

КРАЇНИ-ІМПОРТЕРИ:

- » Нідерланди
- » Литва
- » Казахстан
- » Узбекистан
- » Польща
- » Чехія та ін.
- » Румунія
- » Молдова
- » Туркменістан



З ВИРОБНИКОМ СПІВПРАЦЮЮТЬ:



Контакти

Телефон:
+38 (067) 440 80 89



E-mail:
grantech@ick.ua

Сайт:
ick.ua

КОМПЛЕКСНІ КОМБІКОРМОВІ ЗАВОДИ

ПРОДУКТИВНІСТЬ 🌞
ДО 20 ТОНН/ГОД

ПРИЗНАЧЕННЯ 🔄
Для приготування розсипних і гранульованих кормів відповідно до заданої рецептури, що задовольняє потреби всіх видів птиці, свиней та великої рогатої худоби в мінеральних, питних та біологічних речовинах.

Переваги:

- » Можливість зміни/сезонного регулювання складу та діаметру гранули комбікорму шляхом зміни рецептури та матриці.
- » Зниження витрат на придбання комбікорму.
- » Гарантія та контроль якості комбікормової гранули.
- » Відсутність транспортних витрат на доставку комбікорму.
- » Зменшення собівартості кінцевої продукції.
- » Гарантійне та післягарантійне обслуговування.

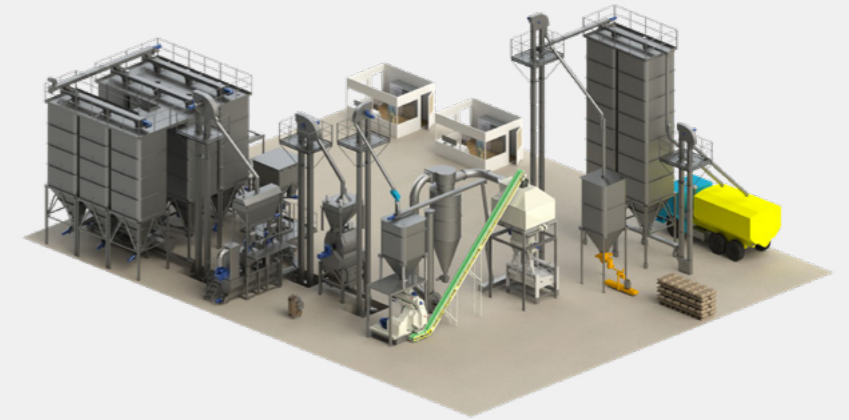

МІНІЗАВОД ІЗ ВИРОБНИЦТВА КОМБІКОРМУ

ПРОДУКТИВНІСТЬ 🌞
ДО 1,5 ТОНН/ГОД

Групою компаній ICK Group та Хорольським Механічним Заходом було розроблено та впроваджено комплексне рішення щодо комбікормових мінізаводів. У ньому поєднано виробництво розсипних та гранульованих кормів.

Переваги:

- » Економія на будівництві, швидкий монтаж обладнання.
- » Відсутність транспортних витрат на доставку комбікорму.
- » Повна автоматизація лінії, надійність та простота в обслуговуванні, що дозволяють зменшити необхідну кількість персоналу.
- » Доступна вартість та термін окупності в порівнянні з повноцінним комбікормовим заводом.
- » Гарантійне та післягарантійне обслуговування.





ТОВ «УКРЕКСПО-ПРОЦЕС»

М. Київ



СЕРТИФІКАЦІЯ:

Сертифікат відповідності УкрСЕПРО



ГАРАНТІЯ:

12 міс

РІВЕНЬ ЛОКАЛІЗАЦІЇ:

65%

КРАЇНИ-ІМПОРТЕРИ:

- » Німеччина
- » Франція
- » Болгарія
- » Польща
- » Сербія
- » Румунія
- » Молдова
- » Литва
- » Латвія
- » Грузія
- » Азербайджан
- » Сирія
- » Фінляндія

З ВИРОБНИКОМ СПІВПРАЦЮЮТЬ:

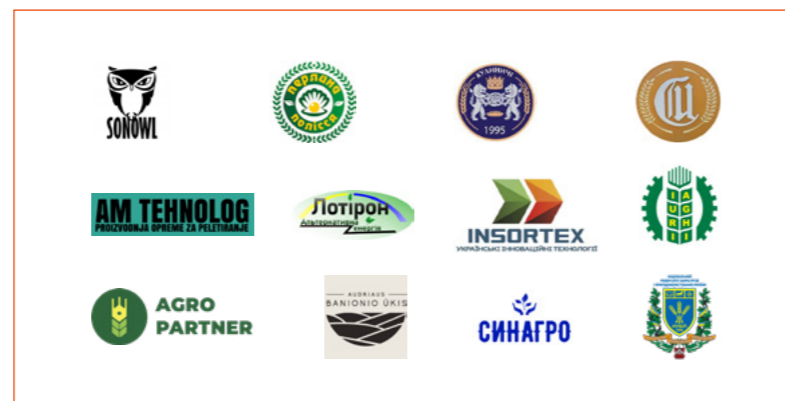

Контакти

Телефон:
+38 (050) 583 61 41



E-mail:
uep.1991@gmail.com

Сайт:
ukrekspo.com.ua

ЗАВОД ДЛЯ ВИРОБНИЦТВА РОСЛИННОЇ ОЛІЇ

ПРОДУКТИВНІСТЬ 
ВІД 1 ДО 10 ТОНН/ГОД

Розробляємо комплексні рішення та виготовляємо обладнання для організації виробництва рослинних олій із різних олійних культур, а також компонентів рослинних кормів для відгодівлі тварин та птиці. Виробництво олій засноване на технології низькотемпературного остаточного віджиму насіння соняшника, ріпаку, гарбуза та інших олійних культур із подальшим їх очищенням на фільтрувальному устаткуванні. Модульний принцип формування цехів дозволяє з мінімальними капітальними вкладеннями отримати готовий цех із продуктивністю, яка вам потрібна.

Перелік обладнання, яке постачається в комплексі, розраховується індивідуально з урахуванням запиту клієнта та наявних приміщень. Перелік позицій, доступних до замовлення, містить:

- » Олійні преси
- » Преси дожиму макухи (вторинного віджиму)
- » Транспортери шнекові
- » Лінії фільтрації олії та очистки фузів
- » Соеві екструдери
- » Насоси для перекачування олії
- » Ємності для олії

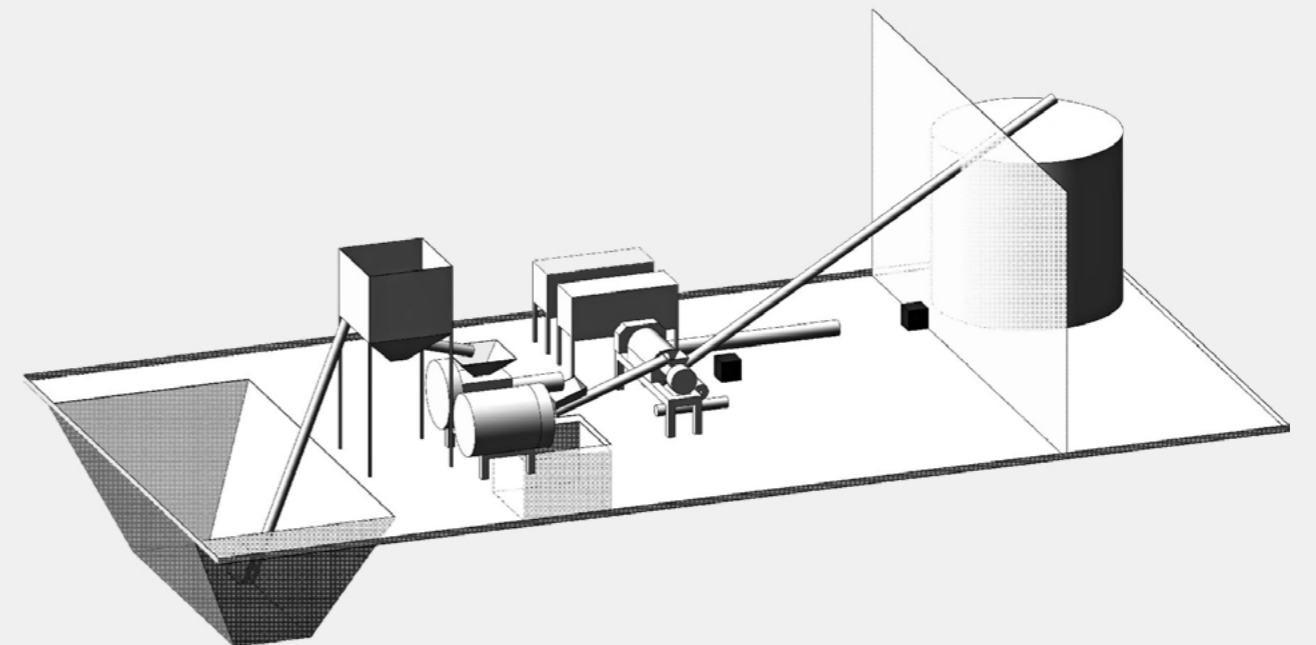

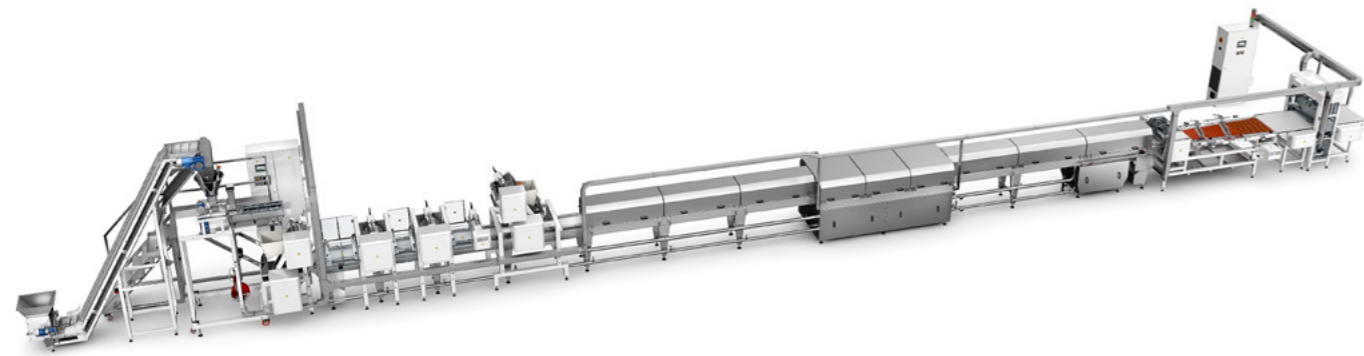

ТОВ «СІСПРО»

М. Харків

SISPRO

СЕРТИФІКАЦІЯ:

Сертифікат відповідності CE, Декларація відповідності, Висновок СЕС



ГАРАНТІЯ:

12 міс

РІВЕНЬ ЛОКАЛІЗАЦІЇ:

52%

КРАЇНИ-ІМПОРТЕРИ:

- » Польща
- » Молдова
- » Словаччина
- » Німеччина
- » Литва



З ВИРОБНИКОМ СПІВПРАЦЮЮТЬ:



Контакти

Телефон:
+38 (057) 714 92 97
+38 (095) 140 36 44



E-mail:
info@sispro.com.ua

Сайт:
sispro.com.ua

РОТОРНИЙ ПОДРІБНЮВАЧ

ПРОДУКТИВНІСТЬ

РЕГУЛЬОВАНА — НАЛАШТУЄТЬСЯ ОПЕРАТОРОМ ШЛЯХОМ ЗМІНИ ОБЕРТІВ ШНЕКА ПОДАЧІ

ПРИЗНАЧЕННЯ

Для попереднього змішування та подрібнення кондитерських виробів до однорідної маси з контрольованою фракцією.

Подрібнювач виконаний із нержавіючої сталі AISI 304. Оснащений вбудованим металодетектором з автоматичним відведенням браку та магнітним сепаратором.

Має два режими роботи: «Крихта» (знижені оберти, без сита) та «Боршно» (номінальні оберти, із

ситом). Автоматична пневмосистема форсунок зменшує налипання продукту в камері. Система безпеки з кінцевими вимикачами блокує роботу за відкритої камери або кришки бункера. Буферна емність із вібродвигуном та датчиком рівня полегшує подальше фасування в мішки.

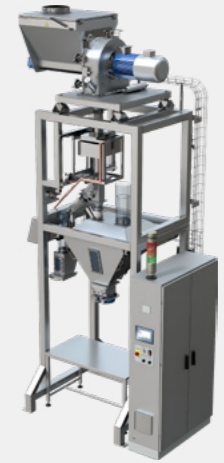

СИСТЕМА ВТОРИННОГО ПАКУВАННЯ

ПРОДУКТИВНІСТЬ

ПРАЦЮЄ В ТЕМПІ ОСНОВНОЇ ЛІНІЇ ДЛЯ УПАКОВОК РІЗНОЇ МАСИ

ПРИЗНАЧЕННЯ

Приймає продукцію після флоу-пак машини, автоматично розподіляє та подає на робочі місця для вторинного пакування з подальшою подачею на ділянку заклеювання та контролю ваги.

Система включає конвеєри розподілу потоку, ергономічні робочі зони для операторів, засоби орієнтації та подачі коробок, а також вузли маркування й централізоване керування з панелі оператора.

Вона спрощує організацію вторинного та третинного пакування й забезпечує стабільний потік продукції до кінцевих операцій.

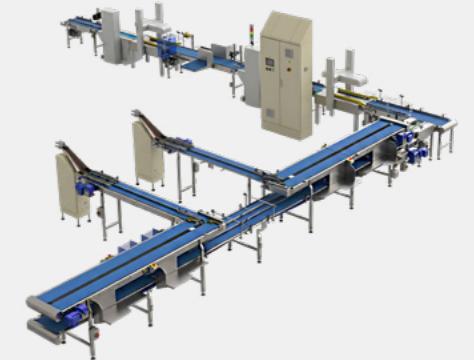

СИСТЕМА ДИСТРИБУЦІЇ ПЕРВИННОГО ПАКУВАННЯ

ПРОДУКТИВНІСТЬ

ПРАЦЮЄ В ТЕМПІ ОСНОВНОЇ ВИРОБНИЧОЇ ЛІНІЇ ВІДПОВІДНО ДО ПОТУЖНОСТІ ПАКУВАЛЬНИХ АГРЕГАТІВ

ПРИЗНАЧЕННЯ

Приймає готову продукцію (наприклад, печиво) після охолодження, автоматично формує потоки та точно подає їх на кілька ліній первинного пакування одночасно.

Система включає гравітаційний аеростіл для дбайливого формування щільних потоків, модульний комплекс приймальних, накопичувальних і відповідних транспортерів, а також контур рециркуляції продукції.

Інтелектуальні напрямні та балансири з датчиками забезпечують рівномірне завантаження пакувальних ліній, а керування здійснюється через PLC із сенсорним пультом оператора.

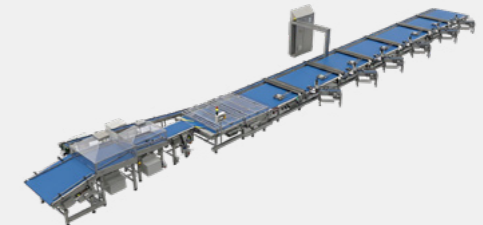

АВТОМАТИЧНА ЛІНІЯ ДЛЯ ВИРОБНИЦТВА ЗЛАКОВИХ БАТОНЧИКІВ

ПРОДУКТИВНІСТЬ

1 000 КГ/ГОД (ЗАЛЕЖНО ВІД РЕЦЕПТУРИ ТА ТЕХНІЧНОГО ЗАВДАННЯ ЗАМОВНИКА)

ПРИЗНАЧЕННЯ

Лінія призначена для промислового виготовлення злакових, грильованих, фруктових, протеїнових та комбінованих батончиків. Забезпечує повний цикл: формування безперервного пласта, його охолодження, точне нарізання на батончики заданих розмірів і подачу на глазурування або пакування.

Модульна конструкція дозволяє адаптувати лінію під різні типи мас (від злакових і фруктових до білкових сумішей) та змінювати габарити готових виробів. Вузол формування пласта з контролем товщини та система поздовжнього й поперечного різання забезпечують стабільну вагу та геометрію кожного батончика. Охолоджувальна

камера стабілізує структуру маси перед різанням, що запобігає деформаціям. Лінія відповідає вимогам харчової безпеки, легко обслуговується та може доукомплектуватися модулями для багатшарових рішень (наприклад, нуга чи карамель). Автоматизована система керування забезпечує узгоджену роботу всіх вузлів і мінімізує відходи.

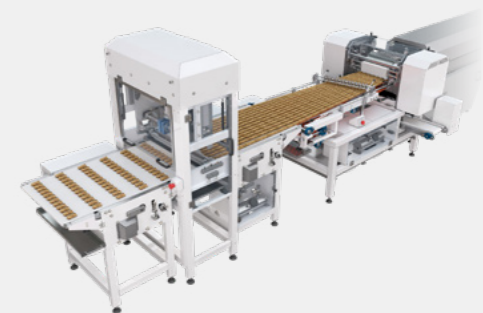



BEESTAR
(ФОП ПАЛАЖЧЕНКО М.М.)

М. Вінниця



СЕРТИФІКАЦІЯ:

ISO 9001:2015



ГАРАНТІЯ:

12 міс

РІВЕНЬ
ЛОКАЛІЗАЦІЇ:

100%

КРАЇНИ-
ІМПОРТЕРИ:

Країни ЄС



Контакти

Телефон:
+38 (068) 226 75 75
+38 (063) 226 75 75
+38 (095) 226 75 75
+38 (096) 226 75 75



E-mail:
beestar1@ukr.net

Сайт:
beestar.com.ua

АВТОМАТИЧНА МЕДОГОНКА НА 6 КАСЕТ МК-6 (300), Ø 940 ММ, 12/220 В

Кількість рамок за одне відкачування:

- » Магазин 145 мм – 12 шт.
- » Рута 230 мм – 6 шт.
- » Дадан 300 мм – 6 шт.
- » Українська рамка 320 мм – 6 шт.

Габаритні розміри:

- » Діаметр – 940 мм
- » Висота – 1000 мм
- » Вага – 70 кг

Технічні характеристики:

- » Живлення – 12 В, 220 В
- » Привід – ремінний
- » Медовий карман – 44 л
- » Матеріал виготовлення – харчова нержавіюча сталь AISI 304 товщиною 0,8 мм



ЛІНІЯ ДЛЯ ВІДКАЧУВАННЯ МЕДУ

Комплектація:

- » Автоматичний верстат для розпечатування рамок з ланцюговим подавачем
- » Шнек для віджиму забрусу
- » Насос для перекачування меду
- » Фільтр-відстійник на 125 л
- » Горизонтальна автоматична медогонка на 72 рамки з накопичувачем.

Загальні технічні характеристики:

- » Живлення від мережі – 220 В
- » Загальна потужність – 2,5 кВт
- » Потужність двигуна медогонки – 0,37 кВт
- » Потужність насоса для перекачування меду – 0,33 кВт
- » Потужність шнека для віджиму забрусу – 0,37 кВт
- » Потужність двигуна приводу ножів – 0,25 кВт

- » Потужність двигуна на подачу рамок – 0,18 кВт
- » Потужність ТЕНа нагріву ножів – 1 кВт
- » Продуктивність – 7 рамок/хв
- » Час нагріву ножів – 5 хв
- » Діапазон регулювання температури ножів – 0–90 °С
- » Об'єм води в системі – 2,8 л



ВУЛИК ППУ 10-РАМКОВИЙ

Вулик ППУ BeeStar на 10 рамок 300 мм + 2 × 145 мм складається з таких комплектуючих:

- » Дах
- » Дно з сіткою та льотковим загороджувачем
- » Корпус 145 мм – 2 шт
- » Корпус 300 мм

Габаритні розміри:

- » Висота – 790 мм
- » Ширина – 455 мм
- » Довжина – 520 мм
- » Вага – 7,7 кг
- » Корпус Дадан 300 мм, виготовлений методом лиття у прес-формі, цільнолитий, не потребує скручування.
- » Корпус має металеві закладні під стамеску та металевий куточок у фальц під рамку.
- » Матеріал – пінополіуретан (ППУ) за своїми характеристиками: екологічно чистий, легкий, теплий, міцний та надійний.



ВОЩИНА

Вощина виробництва BeeStar

- » Розмір 410 × 260 мм
- » 12 аркушів в 1 кг
- » 60 аркушів в 1 пачці (5 кг)
- » Вощина виготовляється з натурального воску без будь-яких домішок.

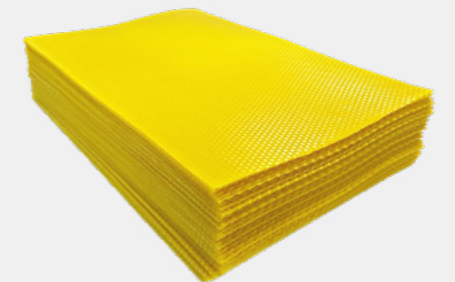



ТОВ «ОЛИС»

М. Одеса



СЕРТИФІКАЦІЯ:

Сертифікати відповідності ЄС



ГАРАНТІЯ:

12-24 міс

РІВЕНЬ ЛОКАЛІЗАЦІЇ:

80%

КРАЇНИ- ІМПОРТЕРИ:

- » Румунія
- » Литва
- » Естонія
- » Канада
- » Німеччина
- » Франція
- » США та ін.
- 35 країн



З ВИРОБНИКОМ СПІВПРАЦЮЮТЬ:



Контакти

Телефон:
+38 (067) 822 85 58
048 752 85 58



E-mail:
olis1@ukr.net

Сайт:
olis.com.ua

РОЗСІЙНИК ЛАБОРАТОРНИЙ OLISLAB 1100

ПРИЗНАЧЕННЯ

Для сортування (просіювання) зерна та продуктів його переробки при визначенні засміченості та зараженості.

Використовують для визначення фракційного складу; для контролю крупності борошна, крупи та комбікормів; а також для контролю крупності розмелу зразка зерна у процесі пробіпідготовки для подальшого аналізу його показників якості.



ШАФА СУШИЛЬНА OLISLAB 4200

ПРИЗНАЧЕННЯ

Для сушіння продуктів при визначенні вологості зерна, зернопродуктів, насіння бобових та олійних культур, а також інших харчових продуктів відповідно до вітчизняних та міжнародних стандартів.

» **2 незалежні** робочі камери забезпечують можливість проведення незалежних вимірів у двох камерах за різних температур із максимальним завантаженням 24 бюкси.

» **4 незалежні секції** з власними таймерами забезпечують можливість одночасного проведення 4-х аналізів.



ЛУЩИЛЬНИК ЛАБОРАТОРНИЙ OLISLAB 3200

ПРИЗНАЧЕННЯ

Для лущення зерна і розділення продуктів лущення, під час визначення плівчастості зерна; тріщинуватості рису-зерна; вмісту зіпсованих, червоних, глютинозних і пожовклих зерен у рисі-зерні; вмісту зіпсованих зерен у просі.

Зручне регулювання міжвалкового зазору за рахунок наявності системи привалу/відвалу валків.



ВИМІРЮВАЧ ДЕФОРМАЦІЇ КЛЕЙКОВИНИ OLISLAB 6200

ПРИЗНАЧЕННЯ

Для визначення якості клейковини зерна пшениці та пшеничного борошна за величиною деформації стиснення під впливом визначеного навантаження протягом встановленого періоду.

» Межа вимірювання ІДК до 150 ум. од. Похибка вимірювання ± 0,5 ум. од.

» Поставляється з Сертифікатом про калібрування.



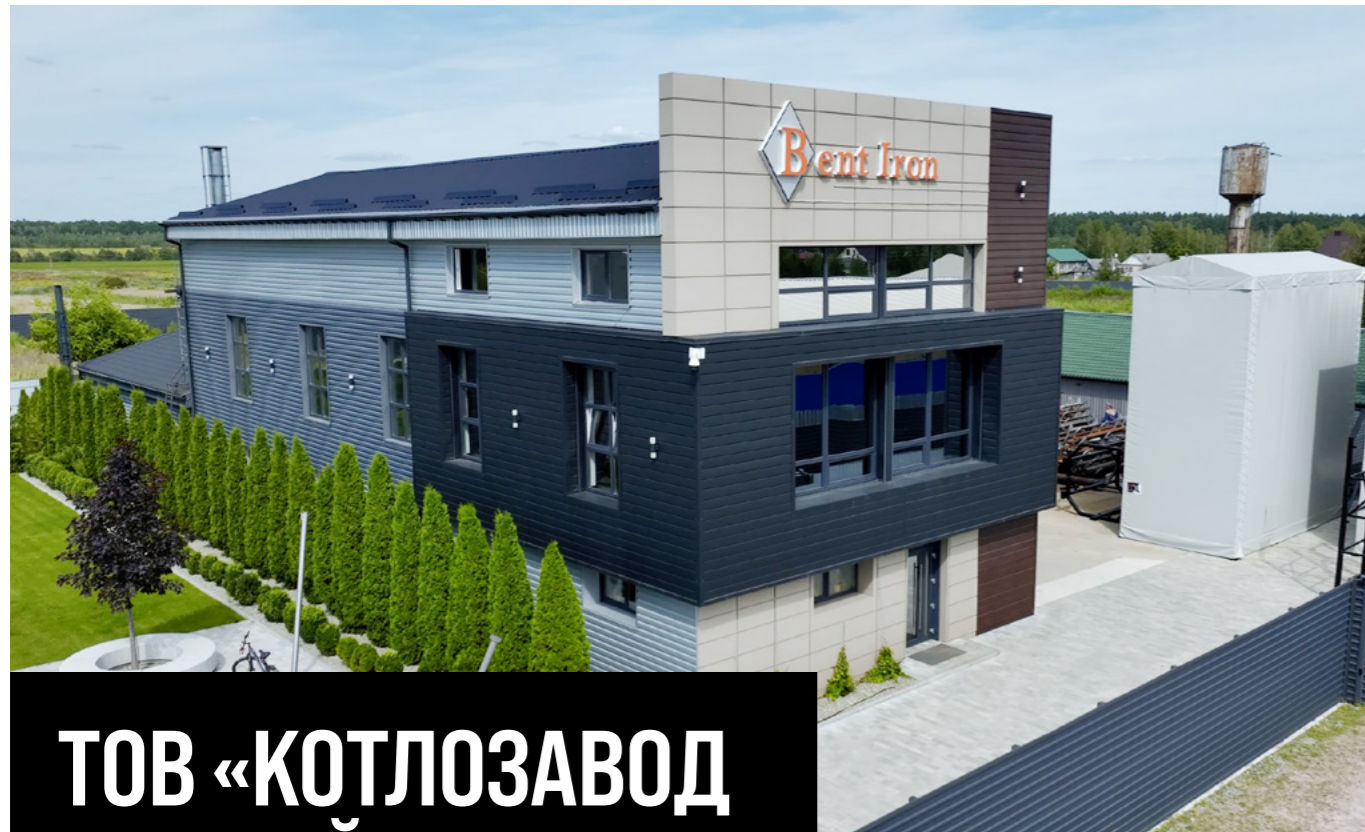

ТОВ «КОТЛОЗАВОД БЕНТ-АЙРОН»

с. Іванівка, Житомирська обл.



СЕРТИФІКАЦІЯ:

- » ISO 9001:2015
- » Декларація про відповідність
- » Сертифікат експертизи типу
- » Сертифікат відповідності CE
- » Директива 2014/68/EU PED



ГАРАНТІЯ:

24 міс

РІВЕНЬ ЛОКАЛІЗАЦІЇ:

80-90%

КРАЇНИ- ІМПОРТЕРИ:

Країни ЄС



З ВИРОБНИКОМ СПІВПРАЦЮЮТЬ:



Контакти

Телефон:
+380 (97) 663 01 12

E-mail:
sales.bentiron@gmail.com

Сайт:
bent-iron.com.ua



КОТЕЛ ПАРОВИЙ ПРЯМОТОЧНИЙ ТВЕРДОПАЛИВНИЙ

**НА 30% ЕФЕКТИВНІШИЙ ЗА
ТРАДИЦІЙНИЙ ПАРОВИЙ КОТЕЛ**

ПРОДУКТИВНІСТЬ
ВІД 1 ДО 5 ТОНН/ГОД

ПРИЗНАЧЕННЯ
Генерація пари для технологічних процесів підприємств: харчової промисловості, деревообробної галузі, хімічної та фармацевтичної промисловості, агропромислового комплексу.



Швидкий старт. Вихід на режим за 30-40 хв – у 3-4 рази швидше за барабанні котли.



Температура пари: до 200°C (до 440°C опційно). Тиск пари: до 16 бар (до 40 бар опційно).



Zero CO₂. Відповідність євровимогам «зеленої» енергетики і низькі викиди CO₂.



Унікальна технологія. Прямоточний паровий котел (теплообмінник-змійовик) на біопаливі.



99% суха пара. Стабільні і точні параметри пари – якісна продукція.



Диверсифікація енергоносіїв. Нижчий ризик зупинки заводу через енергетичні кризи та зростання цін.



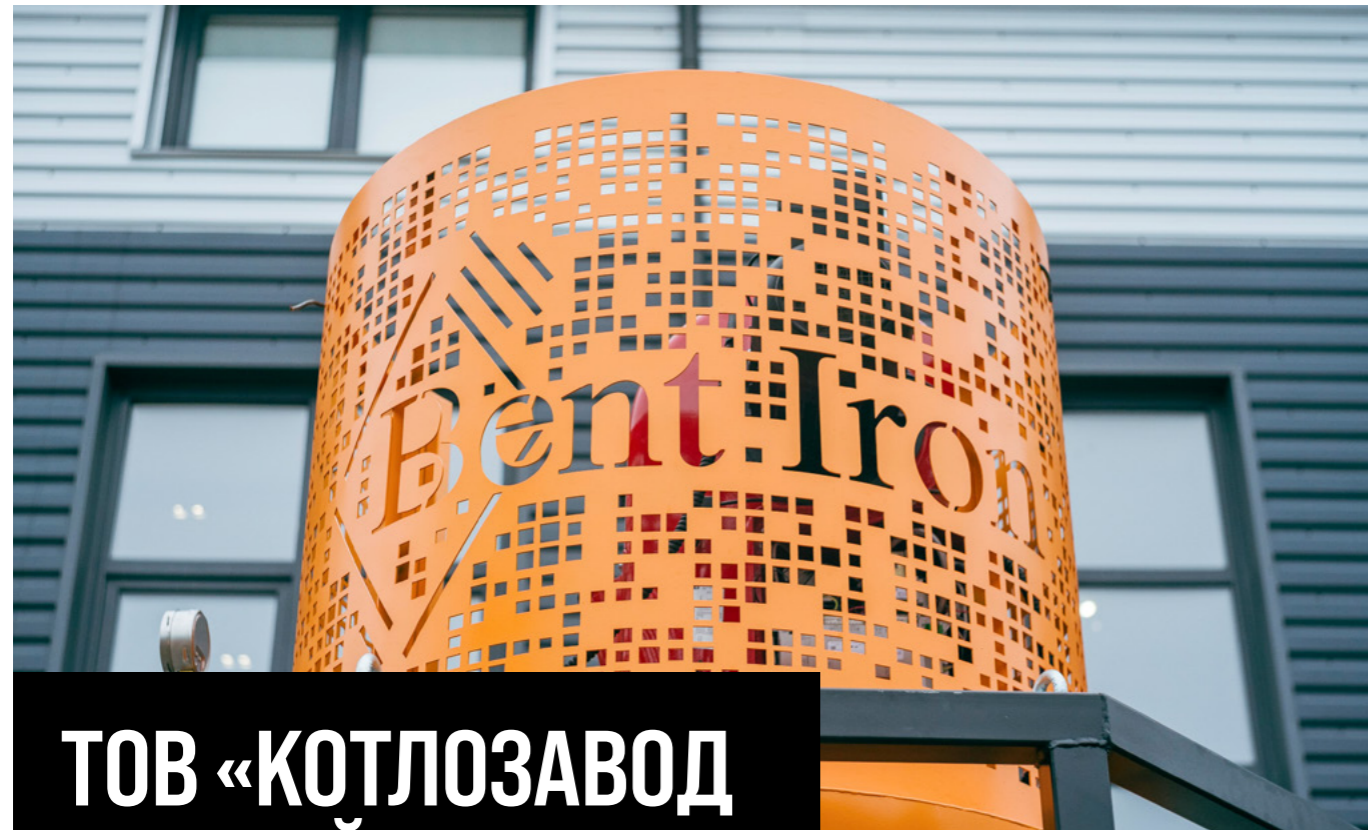

ТОВ «КОТЛОЗАВОД БЕНТ-АЙРОН»

с. Іванівка, Житомирська обл.



СЕРТИФІКАЦІЯ:

- » ISO 9001:2015
- » Декларація про відповідність
- » Сертифікат експертизи типу
- » Сертифікат відповідності CE
- » Директива 2014/68/EU PED



ГАРАНТІЯ:

24 міс

РІВЕНЬ ЛОКАЛІЗАЦІЇ:

50-60%

КРАЇНИ- ІМПОРТЕРИ:

Країни ЄС



З ВИРОБНИКОМ СПІВПРАЦЮЮТЬ:



Контакти

Телефон:
+380 (97) 663 01 12

E-mail:
sales.bentiron@gmail.com

Сайт:
bent-iron.com.ua



КОТЕЛ ПАРОВИЙ ПРЯМОТОЧНИЙ ГАЗОВИЙ (РІДКОПАЛИВНИЙ)

НА 20% ЕКОНОМІЧНИШИЙ ЗА
ТРАДИЦІЙНИЙ ПАРОВИЙ КОТЕЛ



Швидкий старт. Вихід на режим за 10-15 хв.

ПРОДУКТИВНІСТЬ
ВІД 1 ДО 6 ТОНН/ГОД



Температура пари: до 200°C (до 440°C опційно). Тиск пари: до 16 бар (до 40 бар опційно).

ПРИЗНАЧЕННЯ

Генерація пари для технологічних процесів підприємств: харчової промисловості, деревообробної галузі, хімічної та фармацевтичної промисловості, агропромислового комплексу.



Мінімальні викиди NOx. Відповідність стандартам ЄС. Чиста технологія спалювання.



99% суха пара. Стабільні і точні параметри пари – якісна продукція.



Повна безпека експлуатації. Теплообмінник-змійовик замість барабана під тиском.



Пальник преміумкласу: Weishaupt. Максимальна економія газу, стабільні параметри пари, безперебійна робота.





ТОВ «МОНАСТИРИЦЕНСЬКИЙ КОТЕЛЬНИЙ ЗАВОД «ЕНЕРГЕТИК»

с. Нове Місто, Уманський р-н, Черкаська обл.



ENERGETIK

СЕРТИФІКАЦІЯ:

- » ISO 9001:2015
- » ISO 3834 part 2
- » сертифікати відповідності регламентам №27, №1077, №1067, №62



ГАРАНТІЯ:

12 міс

РІВЕНЬ ЛОКАЛІЗАЦІЇ:

~80%

КРАЇНИ-ІМПОРТЕРИ:

- » Молдова
- » Литва
- » Латвія
- » Саудівська Аравія



З ВИРОБНИКОМ СПІВПРАЦЮЮТЬ:



Контакти

Телефон:
+38 (067) 474 40 55
+38 (067) 518 98 73
+38 (067) 518 98 72



E-mail:
kotel@energetik.com.ua

Сайт:
energetik.ua

ПАРОВІ КОТЛИ

ПРОДУКТИВНІСТЬ 
ВІД 0,4 ДО 35 ТОНН/ГОД

ПРИЗНАЧЕННЯ 
Виробництво насиченої пари для технологічних потреб.

» Типорозміри: МЗК, Е (зокрема за типом КЕ, ДКВр).

» Абсолютний тиск пари: від 0,9 до 4,0 МПа.

» Види палива: природний газ, дизельне паливо, мазут, вугілля, пелети, щепа, лушпиння соняшника, агровідходи.

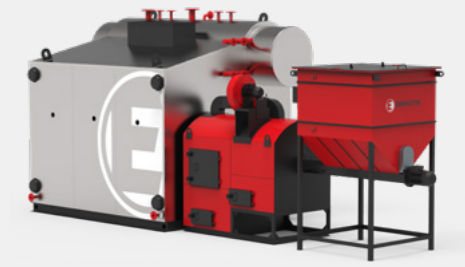

ВОДОГРІЙНІ КОТЛИ

ПРОДУКТИВНІСТЬ 
ВІД 0,1 ДО 180 МВТ

ПРИЗНАЧЕННЯ 
Виробництво гарячої води для систем теплопостачання.

» Типорозміри: КСВа, КВ ENERGETIK, КВ-ГМ, ПТВМ, Е (зокрема за типом КЕ, ДКВр), ТКВЕ, КСВ-Р.

» Види палива: природний газ, дизельне паливо, мазут, вугілля, пелети, щепа, лушпиння соняшника, агровідходи.



ТРАНСПОРТАБЕЛЬНІ ТА БЛОЧНО-МОДУЛЬНІ КОТЕЛЬНІ УСТАНОВКИ

ПРОДУКТИВНІСТЬ 
ВІДПОВІДНО ДО ІНДИВІДУАЛЬНОГО ТЕХНІЧНОГО ЗАВДАННЯ ЗАМОВНИКА

ПРИЗНАЧЕННЯ 
Виробництво насиченої пари для технологічних потреб/ виробництво гарячої води для систем теплопостачання.

» Типорозміри: ТКУ, БМВКУ.

» Тип виконання: парові або водогрійні.

» Види палива: природний газ, дизельне паливо, мазут, вугілля, пелети, щепа, лушпиння соняшника, агровідходи.

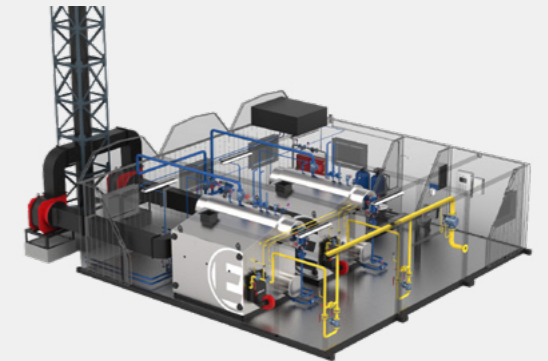

ДОПОМІЖНЕ КОТЕЛЬНЕ ОБЛАДНАННЯ

- » Атмосферні та вакуумні деаератори
- » Промислові ємності
- » Установки водопідготовки
- » Іонітні фільтри
- » Економайзери
- » Циклони та золоуловлювачі
- » Димові труби
- » Пароводяні та водоводяні підігрівачі
- » Металоконструкції





ТОВ «РМСІ»

М. Миколаїв

RMC
MANUFACTURER COMPANY

СЕРТИФІКАЦІЯ:

- » ISO 9001:2015
- » Сертифікат та Декларації відповідності СЕ
- » Сертифікат та Декларації відповідності UA



ГАРАНТІЯ:

18 міс

РІВЕНЬ ЛОКАЛІЗАЦІЇ:

20-30%

КРАЇНИ- ІМПОРТЕРИ:

- » Азербайджан
- » Ісландія
- » Молдова
- » Польща
- » Румунія
- » Сербія



З ВИРОБНИКОМ СПІВПРАЦЮЮТЬ:



Контакти

Телефон:
+38 (067) 517 51 57

E-mail:
info@rmc-global.com

Сайт:
rmc-global.com



КОМПРЕСОРНА СТАНЦІЯ RMC OLIMP CO₂

ХОЛОДОПРОДУКТИВНІСТЬ

ВІД 11 ДО 900 КВТ ДЛЯ
СЕРЕДНЬОТЕМПЕРАТУРНИХ

ВІД 4 ДО 500 КВТ ДЛЯ
НИЗЬКОТЕМПЕРАТУРНИХ

ПРИЗНАЧЕННЯ

Станції ідеально підходять для виробництва, логістичних складів, супермаркетів та інших об'єктів, де необхідне ефективне і стабільне охолодження.

RMC Olimp CO₂ працює на природному холодоагенті R744 (CO₂) та побудована на базі поршневіх напівгерметичних компресорів.

Додаткові опції передбачають систему моніторингу, рекуперацію тепла, паралельне стиснення

та ежекторні технології, що забезпечує значну економію енергії порівняно з традиційними ГДУ-системами.



КОМПРЕСОРНО-КОНДЕНСАТОРНИЙ АГРЕГАТ ALPS COMPACT

ХОЛОДОПРОДУКТИВНІСТЬ

CO₂ СЕРЕДНЬОТЕМПЕРАТУРНІ: ВІД 7,5 ДО 18 КВТ
CO₂ НИЗЬКОТЕМПЕРАТУРНІ: ВІД 3 ДО 10 КВТ
ФРЕОНИ СЕРЕДНЬОТЕМПЕРАТУРНІ: ВІД 3 ДО 44 КВТ
ФРЕОНИ НИЗЬКОТЕМПЕРАТУРНІ: ВІД 1 ДО 17 КВТ

ПРИЗНАЧЕННЯ

Сумісні з усіма типами холодильних меблів і камер супермаркетів та магазинів, забезпечують стабільну та надійну роботу.

Високоєфективні компресори з регулюванням продуктивності, у поєднанні з оптимізованими конденсаторами та ЕС-вентиляторами з технологією регулювання швидкості обертання, забезпечують високу енергоефективність та

дозволяють використовувати обладнання навіть у приміщеннях з підвищеними вимогами до рівня шуму.

Підтримувані холодоагенти: R744 (CO₂), R507A, R449A, R448A.

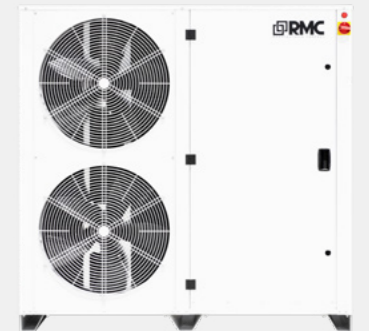

ЧИЛЛЕР RMC-UL

ХОЛОДОПРОДУКТИВНІСТЬ

ВІД 5 ДО 900 КВТ

ПРИЗНАЧЕННЯ

Чиллер забезпечує охолодження води, гліколю або інших технологічних рідин, гарантуючи стабільну роботу обладнання та процесів.

Високоєфективні компресори, продуктивні конденсатори та випарники забезпечують надійну та енергоефективну роботу. Можливі моноблочне виконання зі звукоізованим корпусом або модульний варіант, що дозволяє гнучко інтегрувати чиллер у будь-яку систему.

Підтримувані холодоагенти: R134a, R410A, R507A, R744 (CO₂).



ТЕПЛОВИЙ НАСОС RMC-HP

ТЕПЛОПРОДУКТИВНІСТЬ

ВІД 50 ДО 500 КВТ

ПРИЗНАЧЕННЯ

RMC-HP забезпечує нагрів води або гліколю для систем опалення та гарячого водопостачання, ідеально підходить для супермаркетів, логістичних складів та виробничих приміщень, вирізняється простотою встановлення та економічним споживанням електроенергії.

Високоєфективні компресори, продуктивні конденсатори та випарники у поєднанні зі звукоізованим корпусом гарантують надійну та тиху роботу.

Підтримувані холодоагенти: R744 (CO₂), R134a, R410A.





ВІДГУКИ КЛІЄНТІВ



В рамках будівництва нової завальної ями ми обрали співпрацю з Групою компаній «Зернова столиця», яка запропонувала комплексне рішення з проектування та реалізації системи аспірації із застосуванням FLAP-системи та фільтрувальних шаф.

Проект було реалізовано в обумовлені терміни. Ми повністю задоволені кінцевим результатом і плануємо продовжувати

співпрацю з компанією в межах майбутніх проектів.

ЮРІЙ НЕМЕРОВСЬКИЙ

Головний інженер Філії «ВКВК»
ТОВ «Вінницька птахофабрика»



Співпраця нашого підприємства з Групою компаній «Зернова столиця» розпочалася ще у 2020 році в рамках реконструкції виробничих потужностей. Тоді ми обрали їхнє транспортне обладнання – і не пожалкували про свій вибір.

Попри складні умови експлуатації, обладнання зарекомендувало себе як надійне та безвідмовне. Його технічні й технологічні характеристики повністю відповідали як вимогам нашого

технічного завдання, так і нашим очікуванням.

Відтоді ми продовжуємо тісну співпрацю та спільно реалізували вже не один проєкт, серед яких були й досить складні та нестандартні.

ЄВГЕНІЙ ВАСИЛЬЧЕНКО

Голова правління
ПрАТ «Ніжинський жиркомбінат»



Група компаній «Зернова Столиця» поставила для нас сучасну аспіраційну систему. Устаткування показало чудові результати вже з перших днів експлуатації, покращило продуктивність сепараторів і суттєво знизило пилові викиди в атмосферу. Монтаж був здійснений оперативно та якісно. Вдячні за професійний підхід і підтримку на всіх етапах.

В'ЯЧЕСЛАВ КЛІМЕНКО

Директор механізованого зерносховища
ТОВ ПК «Зоря Поділля».



Наша компанія обрала Групу компаній «Зернова Столиця» завдяки високій якості обладнання та належному рівню сервісу. Поставлені системи неодноразово демонстрували стабільну роботу навіть у складних умовах експлуатації. Всі етапи виконані професійно, у чітко визначені строки. Ми задоволені співпрацею та готові до подальших проєктів.

ІГОР КАКОВЧИК

Головний інженер ТОВ «Гадз-Агро»



ТОВ «Агрокомпанія «Дружба», розташована в Тернопільській області, обробляє 10 000 га землі та довіряє своїм партнерам, серед яких завод «ЛУБНИМАШ». Компанія інвестувала в будівництво сучасного елеватора для забезпечення якісного зберігання та сушіння зерна, обравши обладнання саме від українського виробника.

Як розповідає генеральний директор Леонід Цвик, при виборі обладнання було враховано оптимальне поєднання ціни та якості, що і стало основою рішення співпрацювати з ЛУБНИМАШ.

Побудовано елеватор на 24 тис. т:

» 4 силоси, кожен місткістю 6 000 т,

» Зерносушарка СШ-50,
» транспортне обладнання та галереї.

Елеватор у с. Різдяни вже працює, і компанія повністю задоволена його роботою. Ми пишаємося тим, що наші рішення допомагають українським аграріям ефективно управляти врожаєм.

ТОВ «АГРОКОМПАНІЯ «ДРУЖБА»



На сьогодні елеваторний комплекс ПП «Трансвіт» має потужності зберігання в силосах загальною ємністю 50 тис. т та 25 тис. т – складського.

Транспортне обладнання, починаючи від легкого транспортера, який викидає відходи, закінчуючи потужними транспортерами, які завантажують на елеватори сире важке зерно, – усе LUBNYMASH. Також від цього виробника встановлено 2 хопери обсягом по 500 т, 2 – по 1 000 т і один – 400 т. Є тут і дві сушарки.

Загалом на елеваторі працюють практично з усім спектром культур (соняшник, кукурудза, пшениця, ячмінь, соя),

крім ріпаку. Сушать і зберігають як своє збіжжя, так і на комерційній основі від фермерів.

МИКОЛА МАЗЕПА

Директор елеватора ПП «Трансвіт»



Якість і ціна – два компоненти, що переконали у правильності нашого вибору. Але все відбувалося поетапно, спочатку перша сушарка певний час попрацювала – побачили результат, далі придбали другу і згодом третю. Нарікань нема, а в разі чогось працівники фірми надають відповідно до нашого запиту належний сервіс.

ПП «Лубнимаш» – це українська компанія з доволі сучасним інноваційним підходом, і ми тільки хочемо їм подякувати за співпрацю. Це – якісний вітчизняний виробник, елеваторне обладнання якого нічим не

поступається зарубіжним аналогам, а можливо в деяких процесах є і за них кращим. Єдине, чим поступається, то це ціною, оскільки вона на їхню продукцію є вдвічі нижчою. Наразі ми експлуатуємо це устаткування вже понад 4 роки. Задоволені і всім пораджу, щоб не боялися інвестувати в розвиток своїх господарств, ставши партнером «Лубнимаш».

СЕРГІЙ ІВАЩУК

Генеральний директор



Агросем

Компанія ТОВ «АГРОСЕМ ЛТД» два роки поспіль співпрацює з ТОВ «ЗЕРНОВИЙ ДІМ» у рамках реалізації стратегічного проєкту – будівництва сучасного зернового елеватора на терміналі MOST Logistic Terminal поблизу кордону з ЄС.

Співпраця почалася в 2023 році з постачання плоскодонного силоса Sukur. Ми залишилися задоволені металом, продуманістю конструкції, рівнем технічної підтримки та сервісною компанією.

У 2024 році продовжили проєкт, повторно звернувшись до ЗЕРНОВОГО ДОМУ для виготовлення та монтажу наступного обладнання – ще одного плоскодонного силоса та хопера. Усі етапи були реалізовані

чітко, професійно та в обумовлені терміни. Ми отримали не лише надійне обладнання, а й повний технічний супровід і підтримку.

ТОВ «ЗЕРНОВИЙ ДІМ» зарекомендувало себе як відповідальний і кваліфікований партнер, якому можна довірити реалізацію складних інфраструктурних рішень. Ми плануємо подальшу співпрацю та з певністю рекомендуємо компанію іншим агропідприємствам.

ТИМЧУК ВЯЧЕСЛАВ
Начальник відділу елеваторної діяльності ТОВ «АГРОСЕМ»



ВІЛІА

Співпраця ТзОВ «Волинь-Зерно-Продукт» з компанією «ЗЕРНОВИЙ ДІМ» розпочалася ще з 2008 року, з придбання модульної зерносушарки Sukur TE 1652 E на елеватор «Луцьк».

У 2013 році було придбано перші чотири елеваторні ємності Sukur 5412 по 2 500 т, а вже в 2025 році ми маємо понад 90 ємностей для зберігання зерна місткістю від 300 до 7 500 т.

На сьогоднішній день об'єм наших елеваторних потужностей для одночасного зберігання зерна, що реалізований у силосах «Sukur», поставлених компанією «ЗЕРНОВИЙ ДІМ», становить 232 тис. т, а саме:

- » Елеватор «Луцьк» – потужність одночасного зберігання 65 тис. т, та встановили модульну зерносушарку Sukur TE 2482 E у 2018 році;
- » Елеватор «Звиняче» – потужність одночасного зберігання 55 тис. т, та встановили зерносушарку Сукур U 2412 у 2013 році;
- » Елеватор «Дерно» – потужність одночасного зберігання 45 тис. т;
- » Елеватор «Луків» – потужність одночасного зберігання 47 тис. т, та встановили модульну зерносушарку Sukur TC 2452 у 2022 році;

» Елеватор «Соснівка» – потужність одночасного зберігання 20 тис. т.

Транспортне обладнання (норії, транспортери потужністю 100–200 т/год), для наших елеваторів також Sukur, виробництва компанії «ЗЕРНОВИЙ ДІМ»

Усі елеваторні силоси Sukur оснащені системою аерації, вентиляції та термометрії, а також системою прямого вивантаження (автовивантаження). Це дає можливість економити електроенергію і ресурси транспортного обладнання, а також суттєво зменшує пошкодження зерна.

Якістю елеваторного обладнання Sukur, що постачає нам компанія «ЗЕРНОВИЙ ДІМ», повністю задоволені, надіємось на подальшу співпрацю та рекомендуємо компанію «ЗЕРНОВИЙ ДІМ» як надійного партнера, відповідального постачальника та професійного підрядника.

ВОЙТОВИЧ ПЕТРО
Керівник елеваторного господарства «Волинь-Зерно-Продукт» (Луцьк)



НІБУЛОН

Під час модернізації елеватора в ТОВ «АК «Врадіївський» виникла потреба замінити старі шнекові системи очищення, які не забезпечували належної ефективності. Після тривалого пошуку оптимального рішення ми зупинилися на скребковій зачисній системі Carry-in Conversion Paddle Sweer від компанії «ЗЕРНОВИЙ ДІМ».

Обладнання повністю виправдало наше очікування. Після завершення циклу роботи зачисного механізму практично не залишається залишків зерна – ручне прибирання більше не потрібне. Конструкція механізму дозволяє повністю очистити все дно силоса. Система ефективно працює на всіх

типах підлог, включно з нерівними. Завдяки міцному корпусу та регульованим опорам механізм стабільно виконує свою функцію навіть у складних умовах.

Переміщення зерна відбувається з рівномірною швидкістю, що запобігає його пошкодженню та зберігає якість продукції. Ефективність розвантаження також зросла – час виконання операцій суттєво скоротився. Ми повністю задоволені цим рішенням і рекомендуємо.

РУСЛАН ДЕМЧУК
Головний інженер ТОВ СП «НІБУЛОН»



СТРИМЕР ПЛЮС

Ми обрали для будівництва елеватора компанію KMZ Industries насамперед через те, що вона вітчизняна. До того ж, це лідер серед виробників українського елеваторного обладнання, який виготовляє повний комплекс устаткування світової якості.

Відповідно, практично все технологічне обладнання – зерносушарка Brice-Baker, силос для тривалого зберігання, хопер для вологого зерна, бункер для автовивантаження, транспортне обладнання – придбано у KMZ Industries.

Фахівці компанії-виробника також

здійснювали шефмонтаж та пусконалагоджувальні роботи на елеваторі, і проводили автоматизацію процесів, що дозволяє нам оптимізувати штат і полегшити роботу. Навіть коли підрядник, який постачав контролери для автоматизованої системи керування, не зміг завершити налаштування через обстріл на Сумщині, KMZ Industries оперативно усунули проблему, адаптувавши програму керування.

АНДРІЙ СОПРУК
Директор та співвласник ТОВ «Стример плюс», директор СФГ «Поділля»



Мене переконала саме економія енергоносіїв. Сушарка Brice-Baker утеплена спеціальною мінеральною ватою, з частковою рекуперацією – тепле повітря, яке йде на викид, починає підігрівати зерно. Тож урожай не відчуває стресу – зерно поступово нагрівається і вже теплим потрапляє в зону сушіння. Цю систему я сам собі розробив – і щодо транспорту, і щодо сушіння – аж до пальника. Приємно, що компанія з великою увагою поставилася до наших потреб, фахівці втілили мої ідеї в проєкт, технологічно відточивши всі процеси, виготовили та встановили елеватор. Ми повністю поклалися на KMZ Industries, і вони не підвели.

Все обладнання автоматизоване. У нас навіть уявлення не було, як це має

працювати, а фахівці KMZ Industries усі виробничі процеси вивели на монітор. Оператор керує роботою всього елеватора зі свого робочого місця.

ВОЛОДИМИР ТКАЧЕНКО
Директор та власник ФГ «Хліб-Агро»



Сервіс Грейн

Ми працюємо з KMZ Industries дуже давно. Щоб мати можливість зберігати зерно за видами та сортністю, на нашому елеваторі діє 18 силосів місткістю від 3 500 до 8 500 тис. тонн. Для оперативного зберігання зерна комплексом обладнано конусними силосами загальною потужністю 6 500 тонн. Всі силоси, перші з яких були встановлені ще у 2007 році, – виробництва KMZ Industries.

Серед основних переваг нашої співпраці, враховуючи роки сумісної роботи, хочу зазначити підвищення якості й професіоналізму з боку

співробітників компанії та лояльності з боку керівництва. Тож ми й надалі співпрацюватимемо з KMZ Industries, оскільки є силоси, які експлуатуються вже понад 15 років, ми плануємо провести їх детальний огляд із повним розбиранням і замінити зношені деталі на нові, щоб бути впевненими, що вони ще прослужать не один десяток років.

ЄВГЕН СЕРЕДА
Директор ТОВ «Сервіс Грейн»



Ми, компанія «Диво Ягода», займаємося вирощуванням та переробкою полуниці та малини. У процесі розширення виробництва звернулися до Компанії «Інсортекс» за обладнанням для обробки ягід. Придбали вібрсито, барботажну мийку, інспекційний конвеєр та інше устаткування.

Залишилися дуже задоволені як якістю обладнання, так і професійним підходом команди. Обладнання працює ефективно, допомогло оптимізувати процеси миття та сортування

продукції. Рекомендуємо Інсортекс як надійного партнера у сфері переробного обладнання.

ВІТАЛІЙ ВАСИЛЬЄВ



Спеціалізуємось на експорті малини та чорниці, придбали у компанії «Інсортекс» розбрилювач, вібраційну віялку, грицовнік, шнековий транспортер та інше обладнання.

Ми повністю задоволені як якістю, так і рівнем обслуговування. Обладнання працює надійно, дозволило оптимізувати процес переробки та значно покращити якість кінцевого продукту. Як результат – нам вдалося підвищити ринкову ціну на нашу продукцію при збереженні високих обсягів експорту.

ВІТАЛІЙ СИДОРЕНКО

чисті, зменшено втрати сировини, а якість підготовленої ягоди стала помітно вищою. Це дозволило нам покращити репутацію серед партнерів і розширити базу клієнтів в Україні. Дякуємо за якісний підхід і відповідальність!

МАТВІЙЧУК ЯРОСЛАВ



Для нас, як для виробника, який працює на внутрішній ринок України, стабільність, якість та швидкість обробки продукції – ключові речі. Коли поставало питання розширення та автоматизації процесів, ми вирішили звернутися до Інсортекс.

Придбали грицовнік, вібраційну віялку, інспекційний конвеєр, шнековий транспортер, вібрсито та ще кілька одиниць обладнання. Від початку співпраці приємно вразили уважність до деталей, швидке реагування та грамотна консультація.

Але головне – обладнання справді працює! Лінія стабільна, процеси



Ми спостерігали за цією компанією, як вона росте. Я завітав до них та був вражений тим, що вони зробили за останній час. Компанія перейшла на цифрові технології, на підприємстві дуже висока культура виробництва. Також, що дуже важливо, вони дуже гнучкі по вартості обладнання. Обладнання, яке виробляє компанія, конкурентне на ринку, а це результат роботи всієї команди. Ще що імпонує в компанії «ОЛИС» – що є пряме спілкування з засновником, фахівцями компанії. Це свідчить про високий професіоналізм компанії «ОЛИС».

ЄВГЕН ДУДКА

Засновник ГК ТМ «ВІЛІЯ»



Ми познайомилися з засновником компанії А.П. Верещинським – ентузіастом, професіоналом, який організував сучасне підприємство з виробництва зерноочисного обладнання в м. Одесі. Підписали угоду, де зазначено, що «Білоцерківський» КХП є базовим підприємством для випробування нового обладнання компанії. Спочатку ми встановили сепаратор на нашому елеваторі для попередньої очистки пшениці перед помелом. Далі ми закупили вальцьовий станок. Це технічно та технологічно зроблений якісний вальцьовий станок з високою якістю помелу. Також нами закуплено лінію з переробки вівса. Обладнання дуже якісне, надійне, тихо працює,

енергоефективне, з високою продуктивністю та невеликими габаритами. Можна сказати, що техніка компанії «ОЛИС» – надійна та економна, у порівнянні з закордонними зразками такого устаткування – обладнання компанії ОЛИС у 1,5 рази дешевше. «ОЛИС» – це також сучасний сервіс. Компанія сьогодні на передових позиціях машинобудівної галузі. За такими підприємствами майбутнє нашої країни.

ІВАН ШИЛОВ

Директор ТОВ «Білоцерківлібопродукт»

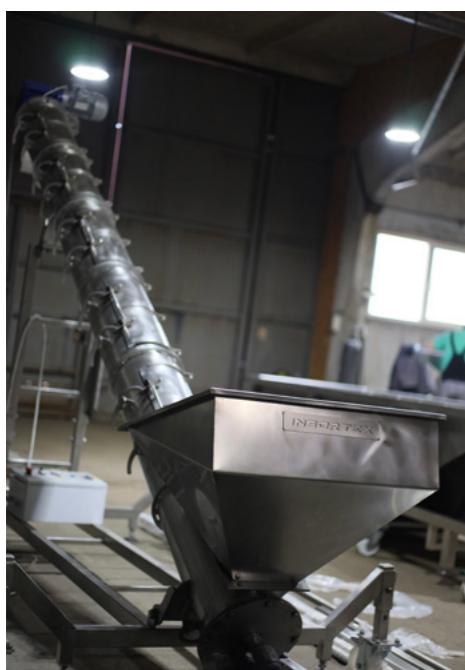

Починаючи з 2006 року ми використовуємо дебрандер для попередньої шліфовки зерна. Він дає дуже великий відсоток збільшення продуктивності самого млина. Також у нас дуже гарні враження від зернового сепаратора ЛУЧ ЗСО. У нас встановлено два такі сепаратори на даний час зауважень до них немає. Технічні характеристики, які вказані у паспорті обладнання,

повністю відповідають дійсності. В компанії «ОЛИС» дуже гарні спеціалісти, які втілюють свої задумки у виробництво.



Починаючи з 2006 року ми використовуємо дебрандер для попередньої шліфовки зерна. Він дає дуже великий відсоток збільшення продуктивності самого млина. Також у нас дуже гарні враження від зернового сепаратора ЛУЧ ЗСО. У нас встановлено два такі сепаратори на даний час зауважень до них немає. Технічні характеристики, які вказані у паспорті обладнання,

повністю відповідають дійсності. В компанії «ОЛИС» дуже гарні спеціалісти, які втілюють свої задумки у виробництво.

КОЗАК СЕРГІЙ



Ми надзвичайно задоволені співпрацею з ICK Group. Завдяки встановленій ними лінії гранулювання TM Grantech ми виготовили понад 17 000 тонн пелет за чотири роки. За цей час не виникло жодної позаштатної ситуації, проводилось лише планове технічне обслуговування.

Лінія працює ідеально, і у зв'язку з розширенням ми плануємо подальшу співпрацю з ICK Group для виготовлення більш потужної лінії гранулювання.

ТОВ «ОКСАМИТ СМАКУ»

Директор компанії



Ми використовуємо відходи соняшника як нетрадиційну сировину для виробництва пелет, і за цей час успішно переробили більше тисячі тонн.

Обладнання TM Grantech проявило себе як надзвичайно надійне та високопродуктивне. Попри те, що наша сировина є досить складною у виробництві, обладнання продемонструвало високий запас міцності.

Ми впевнені, що обладнання TM Grantech має чудові експлуатаційні характеристики і буде корисним для інших компаній, які займаються виробництвом комбікормів або паливних гранул.

АПК «РОЗКІШНА»

Начальник виробництва



Починаючи з 2012 року по 2022 рік ми використовували видувні форми виробництва ТОВ «ПЕТ Технолоджиз» для видувної машини SIPA SFR 12.

Також за допомогою компанії «ПЕТ Технолоджиз» у 2015 році ми провели модернізацію видувного автомату SIPA SFR 12 зі стандарту різьбової частини PCO1810 на полегшений варіант стандарту PCO1881.

На початку сезону 2023 року, а саме в березні, на нашому виробництві був запущений в експлуатацію лінійний видувний автомат APF-Max 8, продуктивністю 14 000 пляшок/годину, виробництва ТОВ «ПЕТ Технолоджиз». Станом на жовтень 2023 року видувний агрегат має напруцювання більше 5 000 000 шт. пляшок та працює без зауважень.

Реалізовані проекти з ПЕТ Технолоджиз мають високий технічний рівень. Видувні форми для машини SIPA SFR 12 після 10 років експлуатації знаходяться в хорошому стані.

За час співпраці компанія ТОВ «ПЕТ Технолоджиз» зарекомендувала себе як надійний та професійний партнер із забезпечення якісними видувними формами та обладнанням для видуву ПЕТ.

Сервісна служба завжди швидко реагує стосовно надання консультативної підтримки, а також із питань підбору режимів для нових преформ.

ІГОР ГРИБ

Директор



Електрика — енергоресурс дуже дорогий, і ми розглянули варіант використання альтернативного обладнання для виробництва пари — парогенератори Bent-Iron. Різниця між електрикою і пелетою — 3–4 рази.

Ми спочатку почали співпрацю з маленьким котлом на 1,2 т пари/годину, а потім вирішили збільшити продуктивність котла і замовили у Bent-Iron котел на 3 т пари/годину.

У Bent-Iron є діагностичні виїзди — об'їжджають підприємства, дивляться ефективність, якість обслуговування котлів, дають рекомендації. Якщо якась проблема є, сервісна підтримка оперативного реагує.

СЕРГІЙ КАСЬЯН
Технічний директор SMK Group



Вибір плав на Bent-Iron, тому що: поруч, сервіс, ціна і сама конструкція котла. Саме те, що нам підходить, тому що у нас нерівномірне споживання пари йде і треба, щоб котел був надзвичайно чутливий до споживання.

Як головний інженер, перше, про що думав — це про сервіс. Розглядати котел з Миколаєва чи Харкова — це добре, але я розумію, що швидко зреагувати на будь-яку проблему вони не зможуть.

Планувався запуск котла на початку березня 2022 року, але почалася війна, і запустилися ми фактично в квітні. Компанія завжди була на зв'язку. Бомбили і Житомир, тим не менш хлопці приїхали, запустили, налаштували.

Порахувавши різницю в ціні між газом, електроенергією та пелетою, зауважу, що в місяць у нас

виходить понад 170 000 грн економії. Це біля 2 млн грн на рік — суттєва сума.

ВАДИМ СВЯЗИНСЬКИЙ
Головний інженер ТОВ «Органік Мілк»



Що нам подобається в прямооточному паровому котлі Bent-Iron?

Перше — це економія на паливі. Коли ми почали рахувати вартість продукції, зрозуміли, що економія на паливі — це дуже важливо.

Паливо — деревна тріска з відходів власного виробництва. На старих котлах ми спалювали 40 тонн відходів на добу, на сьогоднішній день спалюємо орієнтовно 20 тонн. Зекономлені 20 тонн палива ми тепер переробляємо в пелети і брикети власного виробництва. Раніше ми все це спалювали, а тепер економимо і виготовляємо вторинні продукти, які продаємо на ринку України.

Друге — це швидкий старт, дуже великий плюс. Буквально за пів години обладнання вже може працювати на максимальних навантаженнях. На попередніх котлах я грів воду 8 годин, щоб досягнути того результату з такими тисками пари, які зараз отримую за пів години.

АНДРІЙ БОБРОВСЬКИЙ
Директор компанії ТОВ «Шик Галичина»



Співпрацю з компанією Bent-Iron ми почали в 2022 році — взяли спочатку паровий котел на 1,5 т пари/годину, який працює на пелеті з деревини. У 2024 взяли новий котел на 2,5 т пари. Він вже більш сучасний, краща автоматика, може працювати як на деревній пелеті, так і на пелеті з лушпиння соняшника. Краща система самоочистки, кращий економайзер. Він навіть став більш економним.

Чому вибрали Bent-Iron? Найперше і найголовніше — це безпечність, бо він прямооточний. Друге — легкий в обслуговуванні та користуванні. Третє — завжди є зворотній зв'язок від компанії, швидке реагування. І завжди йде вдосконалення — мені

подобається, що ми можемо завжди купувати кращі продукти з часом.

Сервіс на високому рівні. Швидко вирішують питання, приїжджають за дзвінком. Налаштовано обслуговування за графіком. Ми задоволені і можемо рекомендувати обладнання Bent-Iron.

ЮРІЙ ГОРОДЕЦЬКИЙ
Головний інженер
ТОВ «Стефайно Фекторі»



Bent-Iron нам порекомендували наші партнери з інших підприємств. Ми шукали альтернативу газовому котлу для генерації пари. Розглядали різні варіанти, але зупинилися на альтернативному пелетному паливі. Цей вид палива контрольований, досить дешевий, доступний на ринку фактично цілий рік.

За 30 хв оператор встигає повністю вивести паровий котел на робочий режим. Котел працює на 80–90% потужності. Якщо на виробництві змінюється потреба в парі, котел змінює режим за 3–5 хвилин в автоматичному режимі. Якість пари повністю задовольняє наші потреби.

ОЛЕГ ЛАКАТОШ
Заступник директора з соціально-економічних питань ПРАТ «Гроно-Текс»



Економія електроенергії зараз майже вдвічі. Це знизило навантаження на нашу електромережу. Ми вже не боїмося навіть відключення світла. Зараз, якщо враховувати всі навантаження на котел, витрата приблизно 100 кг палива на тонну пари. На мій погляд, це дуже добрий показник, адже вартість електроенергії на тонну пари утричі вища.

Ми були на виставці в Німеччині. В нас була ціль закупити обладнання для виробництва. Я обійшов всю виставку, але не знайшов жодного подібного

котла. Компанія Bosch була дуже здивована, що в Україні виробляють котли такого рівня. Це був шок для них.

БОРИС ГІЛЬДІН
Директор компанії ТОВ «Мова і Ко»



Наша стара котельня зазвичай працювала на котлі E1/09 і використовувала як паливо торф. І це абсолютно неефективна технологія порівняно з Bent-Iron.

Якщо врахувати споживання палива, експлуатаційні витрати та ручне завантаження, яке вимагало зайвих дій від персоналу котельні, виробництво було недостатньо контрольованим, із дуже інертною генерацією пари та зовсім неекологічним.

Ми зупинилися на котлі Bent-Iron, адже нас влаштували швидкість виробництва пари, простота конструкції та прямооточна технологія. У нас багато обладнання, яке споживає

пару, але саме споживання нестабільне, тому нам потрібен гнучкий котел, здатний швидко забезпечувати паром і зменшувати її подачу, коли потреба знижується.

Онлайн-підтримка на випадок аварій, несподіваних ситуацій тощо. Усі проблеми вирішуються досить швидко, проблем у спілкуванні немає.

Ось чому ми зупинилися на паровому прямооточному котлі Bent-Iron на твердому паливі.

ЄВГЕНІЙ УДАРОВ
Заступник головного інженера
ТОВ «Тернопільський М'ясокомбінат»



Зроблено в Україні з гордістю.
Податки сплачені в бюджет України.



ЕЛЕКТРОННА ВЕРСІЯ

 01030, м. Київ, вул. Михайла Коцюбинського, 1
(01030, 1, М. Kotsyubynskogo str., Kyiv, Ukraine)

 **Прймальня:**
+38 (044) 251-70-10